



**ESTADO DO PARANÁ**



Folha 1

<b>Órgão Cadastro:</b>	UNESPAR		<b>Protocolo:</b>
<b>Em:</b>	24/11/2023 09:19		<b>21.377.299-6</b>
<b>Interessado 1:</b>	PROPLAN		
<b>Interessado 2:</b>			
<b>Assunto:</b>	ORCAMENTO E FINANÇAS	<b>Cidade:</b>	PARANAVAI / PR
<b>Palavras-chave:</b>	ORCAMENTO		
<b>Nº/Ano</b>	41/2023		
<b>Detalhamento:</b>	ENCAMINHA PROPOSTA ORÇAMENTÁRIA DA UNESPAR - LOA 2024		
<b>Código TTD:</b>	-		

Para informações acesse: <https://www.eprotocolo.pr.gov.br/spiweb/consultarProtocolo>

Paranavaí, 24 de novembro de 2023.  
Mem.041/2023  
PROPLAN/UNESPAR

De: Sydney Roberto Kempa  
Pró-Reitoria de Planejamento  
Para: Salete Machado Sirini  
Reitora da Unespar

**ASSUNTO: Encaminha LOA 2024 da Unespar**

Considerando o que estabelece o Art. 9º Inciso V do regimento geral da Unespar quanto a apreciação e deliberação da proposta orçamentária;

A Pró-reitoria de Planejamento encaminha a proposta orçamentária da Unespar para o ano de 2024, para análise e deliberação dos Conselho de Planejamento, Administração e Finanças e Conselho Universitário.

Estamos à disposição para os esclarecimentos que se fizerem necessários.

**SYDNEI ROBERTO KEMPA**  
**Pró-Reitor de Planejamento**

Documento: **Memorando0412023EncaminhaLOA2024.pdf**.

Assinatura Avançada realizada por: **Sydnei Roberto Kempa (XXX.791.869-XX)** em 24/11/2023 10:02 Local: UNESPAR/PROPLAN/PRO-REIT.

Inserido ao protocolo **21.377.299-6** por: **Sydnei Roberto Kempa** em: 24/11/2023 10:01.



Documento assinado nos termos do Art. 38 do Decreto Estadual nº 7304/2021.

A autenticidade deste documento pode ser validada no endereço:  
<https://www.eprotocolo.pr.gov.br/spiweb/validarDocumento> com o código:  
**419b5d53559c68ed085f7152c1e49945**.

# PROPLAN

## Pró- Reitoria de Planejamento

# ORÇAMENTO 2024

 [proplan@unespar.edu.br](mailto:proplan@unespar.edu.br)

UNIVERSIDADE ESTADUAL DO PARANÁ  
UNESPAR

ORÇAMENTO  
2024

Novembro/2023



**CATALOGAÇÃO NA PUBLICAÇÃO ELABORADA**  
**Dados Internacionais de Catalogação na Publicação (CIP)**

Universidade Estadual do Paraná  
(2023). Pró-Reitoria de  
Planejamento.



### **Secretaria Geral de Ciência, Tecnologia e Ensino Superior – SETI**

Pessoa Jurídica de Direito

Público Estadual CNPJ:

77.046.951/0001-26

Avenida Prefeito Lothário Meissner, 350 - Jardim Botânico - Município: Curitiba-PR - CEP:

80.210-170 Fone (41) 3281- 7300

www.seti.pr.gov.br

### **Universidade Estadual do Paraná - UNESPAR**

CNPJ: 05.012.896/0001-42

Sede da Reitoria: Avenida Rio Grande do Norte,

1525 - Centro Município: Paranavaí-PR - CEP:

87.701-010

Fone: (44) 3482- 3200

www.unespar.edu.br

### **Campus de Apucarana**

Av. Minas Gerais, 5021 – Caixa Postal 98. CEP:

86.800-970 Fone: (43) 3420-5719

### **Campus de Campo Mourão**

Av. Comendador Norberto Marcondes, 733 – Centro. CEP:

87.303-100 Fone: (44) 3518-4803

### **Campus de Curitiba I (EMBAP)**

Rua Comendador Macedo, 254 – Centro. CEP:

80.060-30 Fone: (41) 3017-2056

### **Campus de Curitiba II (FAP)**

Rua dos Funcionários, 1357 – Cabral. CEP:

80.035-050 Fone: (41) 3250-7300

### **Campus de Paranaguá**

Rua Comendador Correa Junior, 117 – Centro. CEP:

83.203-560 Fone: (41) 3423-3644

### **Campus de Paranavaí**

Av. Gabriel Esperidião, s/nº - Jardim Morumbi. CEP:

87.703-000 Fone : (44) 3423-3210

### **Campus de União da Vitória**

Praça Coronel Amazonas, s/n – Caixa Postal: 57. CEP:

84.600-000 Fone: (42) 3521-9100

## ADMINISTRAÇÃO SUPERIOR

### Reitora

Profª Drª Salete Paulina Machado Sirino

### Vice-Reitor

Prof. Dr. Edmar Bonfim de Oliveira

### Chefe de Gabinete

Profª Drª Ivone Ceccato

#### Pró-Reitoria de Ensino de Graduação

**PROGRAD** - Profª Drª Marlete dos Anjos  
Silva Schaffrath

##### Diretor de Ensino

Prof. Dr. Marcos Dorigão

##### Diretora de Programas e Projetos

Profª Drª Maria Ivete Basniak

##### Diretor de Registros Acadêmicos

Ag. Univ. Esp. Ericson Raine Prust

##### Diretor Especial de Registro de Diplomas

Prof. Dr. Henrique Klenk

#### Pró-Reitoria de Extensão e Cultura

**PROEC** - Profª Drª Rosimeiri Darc Cardoso

##### Diretora de Cultura

Profª Me. Márcia Cristiane Dall'Oglio de Moraes

##### Diretor de Extensão

Prof. Dr. Sérgio Carrazedo Dantas

#### Pró-Reitoria de Gestão de Pessoas

**PROGESP** - Ag. Univ. Valderlei Garcias Sanches

##### Diretora de Recursos Humanos

Maria Perpétua Abib Antero

##### Diretor de Registro e Pagamentos

Jorge Luis Ferreria

#### Pró-Reitoria de Administração e Finanças

**PRAF** - Ag. Univ. Celso Santo Grigoli

##### Diretor de Administração

Mirelle Frigo Gonçalves

Santana da Silva

##### Diretora de Contabilidade

Isielli Mayara Barzotto Martins Tierling

##### Diretora de Finanças

Márcia Aparecida Althmann Cezar

#### Pró-Reitoria de Pesquisa e Pós-Graduação

**PRPPG** - Prof. Dr. Carlos A. Molena Fernandes

##### Diretora de Pesquisa

Profª Drª Thais Gaspar Mendes da Silva

##### Diretor de Pós-Graduação

Prof. Dr. André Acastro Egg

##### Diretor de Editoração

Prof. Dr. Felipe de Almeida Ribeiro

#### Pró-Reitoria de Políticas Estudantis e Direitos Humanos

**PROPEDH** - Profª. Drª. Andréa Lúcia Sério Bertoldi

##### Diretora de Assuntos Estudantis

Profª Drª Patrícia Josiane Tavares Cunha

##### Diretora de Direitos Humanos

Profª Drª Fabiane Freire França

#### Pró-Reitoria de Planejamento

**PROPLAN** - Prof. Dr. Sydney Roberto Kempa

##### Diretor de Avaliação Institucional

Prof. Dr. Adilson Anacleto

##### Diretor de Planejamento

Prof. Me. Roni Simão

##### Diretora de Projetos e Convênios

Gisele Ratiguieri

##### Pesquisador Institucional

Jorge Marcos dos Santos



## ÓRGÃOS SUPLEMENTARES, DE APOIO E ASSESSORIAS

### **Assessoria Técnica da Reitoria**

Gláucia Regina Barros Orlandine

### **Secretária Geral da Reitoria**

Luana Cristhine Oliveira Barbosa

### **Diretoria de Comunicação Institucional**

Marina Santos Daum

### **Diretoria do Escritório de Relações Internacionais**

Prof.<sup>a</sup> Dr.<sup>a</sup> Juliane D'Almas

### **Coordenação Geral de Concursos e Processos Seletivos**

Prof. Dr. Álvaro Henrique Borges

### **Assessoria da Coordenação Geral de Concursos e Processos Seletivos**

Prof.<sup>a</sup> Me. Denise Xavier Messias

### **Coordenação do Vestibular**

Prof.<sup>a</sup> Dr.<sup>a</sup> Aurea Andrade Viana Andrade

### **Auditoria e Controladoria**

Prof. Me. Marcos Paulo Rodrigues de Souza

### **Ouvidoria**

Prof. Me. Lucílio da Silva

### **Procuradoria Jurídica**

Prof. Me. Paulo Sérgio Gonçalves

### **Coordenação das Bibliotecas**

Mauro Cândido dos Santos

### **Agente de Integração e Compliance**

Prof.<sup>a</sup> Dra. Giselle Moura Schnorr

### **Centro de Estudos e Pesquisas sobre Desastres – CEPED/PR**

Prof.<sup>a</sup> Dra. Danyelle Stringari – Diretora Acadêmica

### **Tecnologia de Informação**

Msc. Maíke dos Santos

### **Agência de Tecnologia e Inovação - AGITEC**

Prof. Dr. Sebastião Cavalcanti Neto

### **Editores**

Prof. Dr. Luís Fernando Severo

## DIRETORES E DIRETORAS DOS CAMPI E CENTROS DE ÁREAS

### **Campus de Apucarana**

Direção Geral: Prof. Dr. Daniel F. Matheus Gomes  
Vice-Direção: Prof. Dr. Leonardo Favero Sartori  
Direção do Centro de Ciências Humanas e da Educação: José Ricardo dos Santos  
Direção do Centro de Ciências Sociais Aplicadas: Pedro Alexandre Gomes

### **Campus de Campo Mourão**

Direção Geral: Prof. Dr. João Marcos Borges Avelar  
Vice-Direção: Profa. Me. Ceres América Ribas  
Direção do Centro de Ciências Humanas e da Educação: João Henrique Lorin  
Direção do Centro de Ciências Sociais Aplicadas: Adalberto Dias de Souza

### **Campus de Curitiba I (EMBAP)**

Direção Geral: Prof. Dr. Marco Aurélio Koentopp  
Vice-Direção: Prof<sup>a</sup> Me. Solange Pitangueira  
Direção do Centro de Música:  
Ana Lúcia de Lima Passos Vasquez  
Direção do Centro de Museologia:  
Deborah Alice Bruel Gemin

### **Campus de Curitiba II (FAP)**

Direção Geral: Prof<sup>a</sup> Dr<sup>a</sup> Noemi Nascimento Ansay  
Vice-Direção: Prof. Me. Dráusio Fonseca  
Direção do Centro de Artes:  
Rosemeri Rocha da Silva  
Direção do Centro de Música e Musicoterapia:  
Mariana Lacerda Arruda

### **Campus de Paranaguá**

Direção Geral: Prof. Dr. Moacir Dalla Palma  
Vice-Direção: Prof. Dr. Luís Fernando Roveda  
Direção do Centro de Ciências Humanas, Biológicas e da Educação:  
Joacir Navarro Borges  
Direção do Centro de Ciências Sociais Aplicadas:  
Elaine Cristina Lopes

### **Campus de Paranavaí**

Direção Geral: Prof<sup>a</sup> Dr<sup>a</sup> Maria Antônia Ramos Costa  
Vice-Direção: Prof. Me. José Elias de Souza Júnior  
Direção do Centro de Ciências Humanas e da Educação: Valter Soares de Camargo  
Direção do Centro de Ciências da Saúde: Jaqueline Dias  
Direção do Centro de Ciências Sociais Aplicadas:  
João Egidio da Silva

### **Campus de União da Vitória**

Direção Geral: Prof. Dr. Alcemar Rodrigues Martello  
Vice-Direção: Prof<sup>a</sup> Dr<sup>a</sup> Kelen dos Santos Junges  
Direção do Centro de Ciências Humanas e da Educação: Antônio Charles Santiago de Almeida  
Direção do Centro de Ciências Exatas e Biológicas:  
Daniela Roberta Holdefe

## COLABORADORES

Lucimara Moreira

Marcia Cristina Varella Ehrenfried

Msc. Alexandre Henriques Perez

## EQUIPE DE SISTEMATIZAÇÃO

Sistematização

Prof<sup>o</sup>. Msc. Roni Simão

Revisão de texto

Alanna Wolf

Capa

Alanna Wolf

# SUMÁRIO

I – INTRODUÇÃO .....	10
II – ORÇAMENTO 2024 .....	11
Quadro 1 - Valores Retenção – Fonte 500 .....	15
Quadro 2 - Distribuição do orçamento por Unidade – Fonte 500 .....	16
Quadro 3 - Distribuição do orçamento por Campus – Fonte 500 .....	17
Quadro 4 - Valores Pessoal Efetivo e Temporário – Fonte 500 .....	17
Quadro 5 - Total de valores REITORIA e CAMPI .....	19
Quadro 6 - Distribuição do orçamento por Campus – Fonte 501 .....	20
Quadro 7 - Resumo de valores das Fontes 700 e 703 .....	21
Quadro 8 - Resumo do Orçamento 2024 por Fontes de arrecadação .....	21
Quadro 9 - REITORIA - ASCOM fonte 500 .....	23
Quadro 10 - REITORIA - CPIG fonte 500 .....	24
Quadro 11 - REITORIA - CPPS fonte 500 .....	25
Quadro 12 - REITORIA - ERI fonte 500 .....	26
Quadro 13 - REITORIA - GABINETE fonte 500 .....	27
Quadro 14 - REITORIA - PRPPG fonte 500 .....	28
Quadro 15 - REITORIA - PRAF fonte 500 .....	29
Quadro 16 - REITORIA - PROEC fonte 500 .....	31
Quadro 17 - REITORIA - PROGESP fonte 500 .....	33
Quadro 18 - REITORIA - PROGRAD fonte 500 .....	34
Quadro 19 - REITORIA - PROPEDH fonte 500 .....	36
Quadro 20 - REITORIA - PROPLAN fonte 500 .....	38
Quadro 21 - REITORIA fonte 501 .....	39
Quadro 22 - REITORIA fonte 700 .....	41
Quadro 23 - REITORIA fonte 703 .....	43
Quadro 24 - CAMPUS DE APUCARANA – fonte 500 .....	47
Quadro 25 - CAMPUS DE APUCARANA – fonte 501 .....	53
Quadro 26 - CAMPUS DE CAMPO MOURÃO – fonte 500 .....	54
Quadro 27 - CAMPUS DE CAMPO MOURÃO – fonte 501 .....	60
Quadro 28 - CAMPUS DE CURITIBA I – EMBAP – fonte 500 .....	61
Quadro 29 - CAMPUS DE CURITIBA I – EMBAP – fonte 501 .....	65
Quadro 30 - CAMPUS DE CURITIBA II – FAP – fonte 500.....	67
Quadro 31 - CAMPUS DE CURITIBA II – FAP – fonte 501 .....	73
Quadro 32 - CAMPUS DE PARANAGUÁ – fonte 500 .....	74
Quadro 33 - CAMPUS DE PARANAGUÁ – fonte 501 .....	79
Quadro 34 - CAMPUS DE PARANAÍ – fonte 500 .....	80
Quadro 35 - CAMPUS DE PARANAÍ – fonte 501 .....	87
Quadro 36 - CAMPUS DE UNIÃO DA VITÓRIA – fonte 500 .....	91
Quadro 37 - CAMPUS DE UNIÃO DA VITÓRIA – fonte 501 .....	98

## *I - INTRODUÇÃO*

A Universidade Estadual do Paraná - Unespar, criada pela Lei Estadual nº. 13.283, de 25 de outubro de 2001, alterada pela Lei Estadual nº 15.500 de 28 de setembro de 2006, e pela Lei Estadual nº 17.590, de 12 de junho de 2013, formalizada como autarquia estadual, com organização *multicampi*, localizados nos municípios de Apucarana, Campo Mourão, Curitiba, Paranaguá, Paranavaí e União da Vitória sua Reitoria possui sede na cidade de Paranavaí com um escritório operacional em Curitiba, a instituição é geograficamente descentralizada e mantida por recursos orçamentários do Estado do Paraná, com autonomia didático-científica, administrativa, de gestão de recursos humanos, de gestão financeira e orçamentária, patrimonial e disciplinar. Além dos campi já citados a Unespar também é integrada pela Escola Superior de Segurança Pública da Academia Policial Militar do Guatupê (APMG) denominada unidade especial academicamente vinculada à Unespar, porém com autonomia decorrente de sua natureza.

A PROPLAN/UNESPAR Universidade Estadual do Paraná, propõe e estabelece as diretrizes para o desenvolvimento do orçamento anual, expressando em detalhes o caminho que se deseja trilhar, conforme a identidade da Instituição, no que diz respeito à missão, às concepções filosóficas que norteiam seu trabalho, às bases pedagógicas que orientam suas ações, a sua estrutura organizacional e às atividades acadêmicas que desenvolve ou que pretende desenvolver.

### **PROPLAN PRÓ REITORIA DE PLANEJAMENTO**

A Pró-reitoria de Planejamento (PROPLAN), é a unidade responsável pela coordenação e elaboração do orçamento, da avaliação institucional e do assessoramento aos projetos de captação de recursos, considerando o PAA Plano Anual de Atividades, o PDI Plano de Desenvolvimento da Unespar, e a AI Avaliação Institucional (disponível em <http://proplan.unespar.edu.br>) com destaque para o Plano de Objetivos, Metas e Ações e também as Políticas Institucionais, dá andamento no planejamento 2024, apresentando o:

## II - ORÇAMENTO 2024

Para tanto, a PROPLAN/UNESPAR baseada nos parâmetros da Lei Estadual 20541/2021 que dispõe sobre os parâmetros de financiamento das Universidades Públicas Estaduais do Paraná, e estabelece critérios para a eficiência da gestão universitária, dentre outros provimentos descreve em seu Artigo 10º:

Na elaboração das propostas orçamentárias das Universidades Públicas Estaduais, a previsão de recursos necessários ao pagamento de despesas de custeio das atividades de ensino, pesquisa, extensão e administração observará o número de alunos equivalentes e número de trabalhadores terceirizados equivalentes por Universidade.

E ainda no Artigo 8º

As propostas orçamentárias das Universidades Públicas Estaduais deverão prever 70% dos recursos orçamentários e financeiros necessários ao pagamento de pessoal, custeio e investimentos, que garantam a exequibilidade dos parâmetros estabelecidos por esta Lei, assegurados na Lei de Diretrizes Orçamentárias.

Aplicado o modelo matemático que tem como base os parâmetros apontados no Artigo 10º que levam em consideração variáveis, tais como: números de cursos, alunos ingressantes, alunos concluintes, retenção padrão, duração do curso e qualidade do curso, dentre outros se obtém o valor de ODC e número total de docentes e agentes que compõem a folha de pessoal.

Após a indicação dos tetos pela Secretaria de Estado da Fazenda(SEFA) em conjunto com a Secretaria de Estado Ciência Tecnologia e Ensino Superior (SETI) a equipe da PROPLAN passou a organizar internamente a forma de rateio entre as unidades.

Para o estabelecimento de cota de ODC para as unidades foi tomado como base, a execução do Orçamento de 2023 e do PDI projetado para o período 2023-2027, considerando também todos os contratos e demais compromissos, além de outras despesas que foram licitadas para o exercício seguinte, também foram

aplicados 8% de reajuste a todas as unidades em relação ao ano de 2023 e realizado mais um aporte no valor de R\$ 200.000,00.

Nessa fase, todos os envolvidos foram orientados pela PROPLAN através de reuniões, a observarem os fatores internos e externos, que influenciariam todas as atividades e o próprio orçamento, trazendo as perspectivas futuras em função dessas novas demandas e desafios, apontados para a elaboração do orçamento 2024, levando em consideração o cenário econômico financeiro projetado, realidades de renegociações realizadas em contratos de aluguéis, índices inflacionários e realidades paralelas inflacionárias, ou seja, itens que aumentaram mais que a inflação oficial como os gastos de elementos flutuantes (água, luz, telefone, vales transporte) baseados nos consumos anteriores, acrescentando percentuais da realidade dos *campi*.

A partir dessas explicações/orientações e diante desse cenário diversificado em termo de desafios, toda a comunidade administrativa da Unespar planejou suas atividades, através das Direções de seus *Campi*, as Pró-Reitorias e seus órgãos, quando fizeram suas programações de despesas para 2024.

Como continuidade de 2023, para efeitos de distribuição dos recursos e inserção de uma política participativa orçamentária na Universidade, estarão contemplados diretamente todos os colegiados de cursos (Graduação e Pós Graduação) da Unespar, que farão suas projeções de atividades e ações propostas por todos os órgãos, colegiados, centros de área no ano corrente, levando em consideração as ações programáticas vinculadas às ações finalísticas de ensino, pesquisa e pós-graduação, extensão e cultura recebendo cada um o recurso garantido de R\$ 8.500,00 (oito mil e quinhentos reais).

Desse modo, à composição das cotas das unidades *campi* foi adicionado o valor de R\$ 8.500,00 para cada colegiado com valor total de aplicação nos PAAs de R\$ 714.000,00 (setecentos e quatorze mil reais) distribuídos proporcionalmente ao número de colegiados de graduação e pós-graduação de cada um dos *campi*. A proposta de aplicação dos recursos específicos para elaboração/execução dos PAAs foi de iniciativa da PROPLAN ao verificar que os PAAs, quando envolviam recursos, dificilmente eram concretizados.

As ações, no âmbito da Unespar, devem atender aos direcionamentos definidos pelo Conselho Universitário e espelhados no estatuto, regimento e projeto político institucional. Deste modo, este planejamento sobre eles está pautado.

As ações aqui propostas têm como objetivo consolidar práticas institucionais qualitativas e rever, ampliar e inovar, no campo da gestão, o processo acadêmico.

A proposta da cota orçamentária para cada unidade, assim como em 2023, foi realizada pela Proplan e discutida/deliberada em reunião com os diretores de *campus*.

Importante salientar que os exercícios de 2023 a 2024 fazem parte de um processo de transição no rateio orçamentário, servindo de preparação para implantação de matriz que forneça os critérios de longo prazo para a organização orçamentária.

Definido os valores(cotas das unidades), cada chefe de DAF dos campi, responsáveis por órgãos de apoio e responsáveis pelas pró-reitorias fizeram os lançamentos no Sistema de Gestão Administrativa (SGA), software desenvolvido pela DTI/PROPLAN, para elaboração do orçamento, acompanhamento da execução orçamentária e elaboração dos PAAs da Unespar.

Os quadros a seguir apresentam a organização do Orçamento da Unespar para 2024, já considerando as alterações realizadas nas fontes de lançamentos, conforme orientação da SEFA com base na portaria STN n.º 710/2021.

Observando as seguintes alterações das fontes para o ano de 2024:

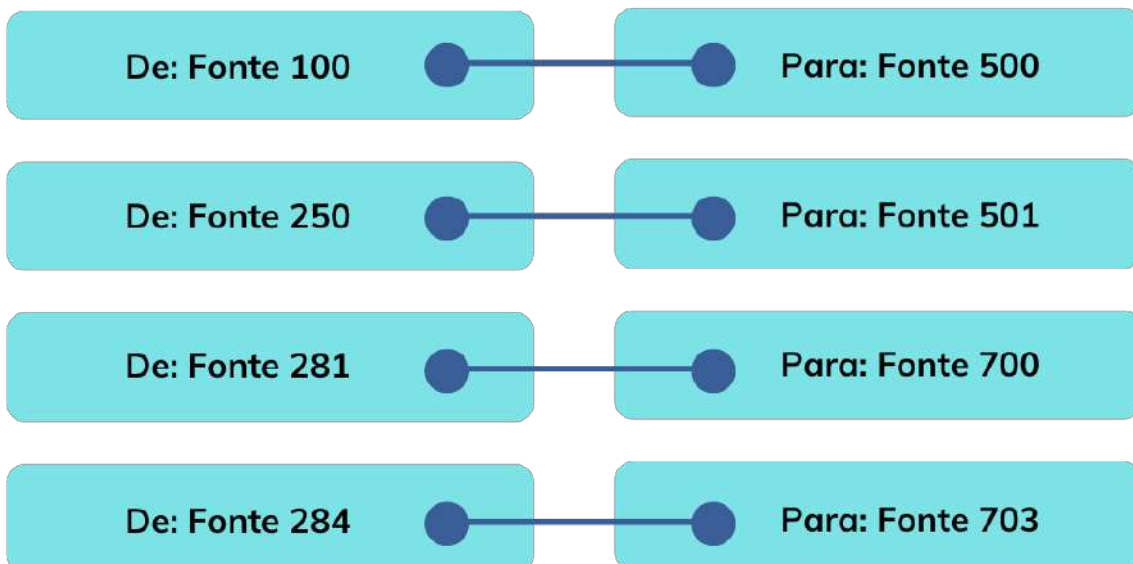



Conforme já mencionado anteriormente, o orçamento 2024 faz parte de processo de transição, e por isso apresenta para execução de 2024 algumas novidades em relação ao que até aqui tem sido praticado, o mais relevante sendo a **RETENÇÃO**:

1. **RETENÇÃO**: Trata-se de uma subdivisão da organização orçamentária que agrega uma série de despesas que outrora estavam alocadas na reitoria. Em linhas gerais a **RETENÇÃO** agrega as despesas que “servem” a todas as unidades e reitoria. Para execução de 2024 além dos contratos que atendem a todos (Correios, Internet, Sistemas de Bibliotecas e Siges, PRIME combustível e manutenção de veículos, Taxi, Passagens aéreas e terrestres e Serviços de interpretação de Libras), SAS, Bolsa Indígena, Auxílio transporte e Alimentação\* e seguro de veículos a **RETENÇÃO** agregará os recursos denominados de **RESERVA DE CONTINGÊNCIA**. A Reserva de Contingência são recursos previstos para definição posterior pelo Conselho de Planejamento, Administração e Finanças levando em consideração eventuais emergências de atendimentos às unidades, tais como, sinistros, desastres climáticos dentre outros. A Reserva de Contingência não se resume ao atendimento de emergências e segurança na execução orçamentária. Ela é estratégica do ponto de vista de definições de prioridades a serem executadas ao longo do exercício, levando como base documentos já definidos e aprovados pela comunidade universitária. São esses documentos: PDI e Avaliação Institucional. Fundamentais e balizadores para boa gestão institucional. Importante salientar que toda e qualquer movimentação na execução da Reserva de Contingência precisa ser apreciada e deliberada pelo CAD.

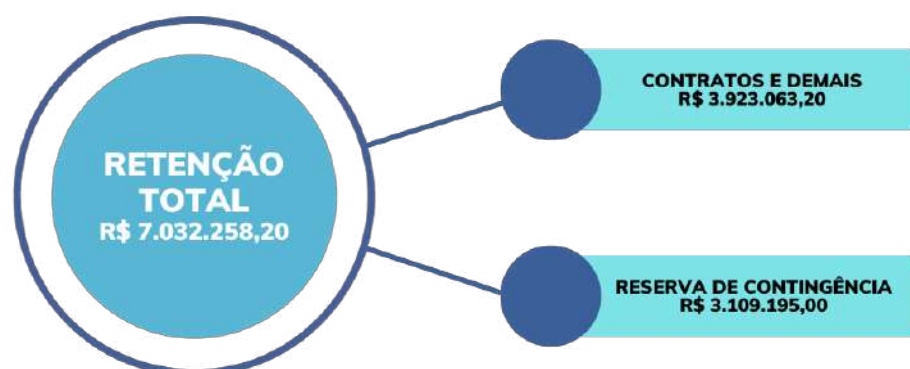

(\*) Os recursos referentes a Auxílio transporte e alimentação introduzidos no novo plano de carreira dos agentes Universitários é executado na fonte 500 ODC. Sua previsão é realizada no total da folha, porém deslocado para ODC (R\$ 529.818,59). Isso não implica em redução da ODC total da Unespar.

A partir dessas explicações serão demonstrados a seguir a alocação dos recursos das fontes de arrecadação, inicialmente pela Fonte 500 e em seguida pelas demais conforme segue:

### Quadro 1 – Valores Retenção – Fonte 500

#### 500 - Ordinário Não Vinculado

3.3.90.30.00 - MATERIAL DE CONSUMO		
3.3.90.30.60 - Cartão Combustível	R\$	323.000,40
<b>Total Despesa MATERIAL DE CONSUMO</b>	<b>R\$</b>	<b>323.000,40</b>
3.3.90.33.00 - PASSAGENS E DESPESAS COM LOCOMOÇÃO		
3.3.90.33.01 - Passagens Terrestres	R\$	12.000,00
3.3.90.33.02 - Passagens Aéreas	R\$	24.000,00
3.3.90.33.09 - Táxi	R\$	3.600,00
<b>Total Despesa PASSAGENS E DESPESAS COM LOCOMOÇÃO</b>	<b>R\$</b>	<b>39.600,00</b>
3.3.90.39.00 - OUTROS SERVIÇOS DE TERCEIROS - PESSOAL JURÍDICA		
3.3.90.39.05 - Serviços Técnicos Profissionais	R\$	565.404,00
3.3.90.39.12 - Locação de Máquinas e Equipamentos	R\$	12.000,00
3.3.90.39.19 - Manutenção e Conservação de Veículos	R\$	500.000,00
3.3.90.39.30 - Serviços de Assistência à Saúde do Servidor	R\$	921.431,04
3.3.90.39.69 - Seguros em Geral	R\$	150.000,00
3.3.90.39.74 - Fretes e Transportes de encomendas	R\$	60.000,00
3.3.90.39.99 - RESERVA DE CONTINGÊNCIA - RATEIO NECESSIDADES EVENTUAIS	R\$	3.109.195,00
<b>Total Despesa OUTROS SERVIÇOS DE TERCEIROS - PJ</b>	<b>R\$</b>	<b>5.318.030,04</b>
3.3.90.40.00 - SERVIÇOS DE TECNOLOGIAS DA INFORMAÇÃO E COMUNICAÇÃO - PJ		
3.3.90.40.02 - Locação de Softwares	R\$	8.400,00
3.3.90.40.04 - Serviços de Processamento de Dados	R\$	143.969,76
3.3.90.40.04 - Serviços de Processamento de Dados	R\$	109.080,00
<b>Total Despesa SERV. DE TEC. DA INF. E COMUNICAÇÃO - PJ</b>	<b>R\$</b>	<b>261.449,76</b>
3.3.90.46.00 - AUXÍLIO ALIMENTAÇÃO		
3.3.90.46.02 - Auxílio-Alimentação – RPP	R\$	160.181,41
3.3.90.46.03 - Auxílio-Alimentação – RGP	R\$	63.244,14
<b>Total Despesa AUXÍLIO ALIMENTAÇÃO</b>	<b>R\$</b>	<b>223.425,55</b>
3.3.90.48.00 - OUTROS AUXÍLIOS FINANCEIROS A PESSOAS FÍSICAS		
3.3.90.48.01 - Outros Auxílios Financeiros a PF	R\$	560.178,00
<b>Total Despesa OUTROS AUXÍLIOS FINANCEIROS A PESSOAS FÍSICAS</b>	<b>R\$</b>	<b>560.178,00</b>
3.3.90.49.00 - AUXÍLIO-TRANSPORTE		
3.3.90.49.00 - AUXÍLIO-TRANSPORTE	R\$	171.528,03

3.3.90.49.05 - Auxílio-Transporte – RGPS	R\$ 135.046,42
<b>Total Despesa AUXÍLIO-TRANSPORTE</b>	<b>R\$ 306.574,45</b>
<b>Total Fonte 500</b>	<b>R\$ 7.032.258,20</b>
<b>SALDO DISPONIBILIZADO PARA UNIDADE CHAMADA RETENÇÃO</b>	<b>R\$ 7.032.258,20</b>
<b>TOTAL LANÇADO UNIDADE CHAMADA RETENÇÃO</b>	<b>R\$ 7.032.258,20</b>
<b>TOTAL ORÇAMENTO 2024</b>	<b>R\$ 7.032.258,20</b>

O orçamento da reitoria, levando em consideração o já explanado, torna-se mais enxuto e real do ponto de vista das despesas a ela pertinentes.

Desse modo a cota prevista para Reitoria ficou em R\$ 3.841.893,21 distribuídos em suas subunidades.

O Gabinete congrega as despesas dos órgãos tais como: Editora, PROJUR, Controladoria, Ouvidoria, Agitec, etc. Já a PRAF e PROLAN congregam algumas despesas que estão a serviço de toda reitoria tais como: contratos, estagiários, convênios etc.

Assim sendo a distribuição da reitoria em suas subunidades ficou da seguinte forma:

## Quadro 2 – Distribuição do orçamento por Unidade – Fonte 500

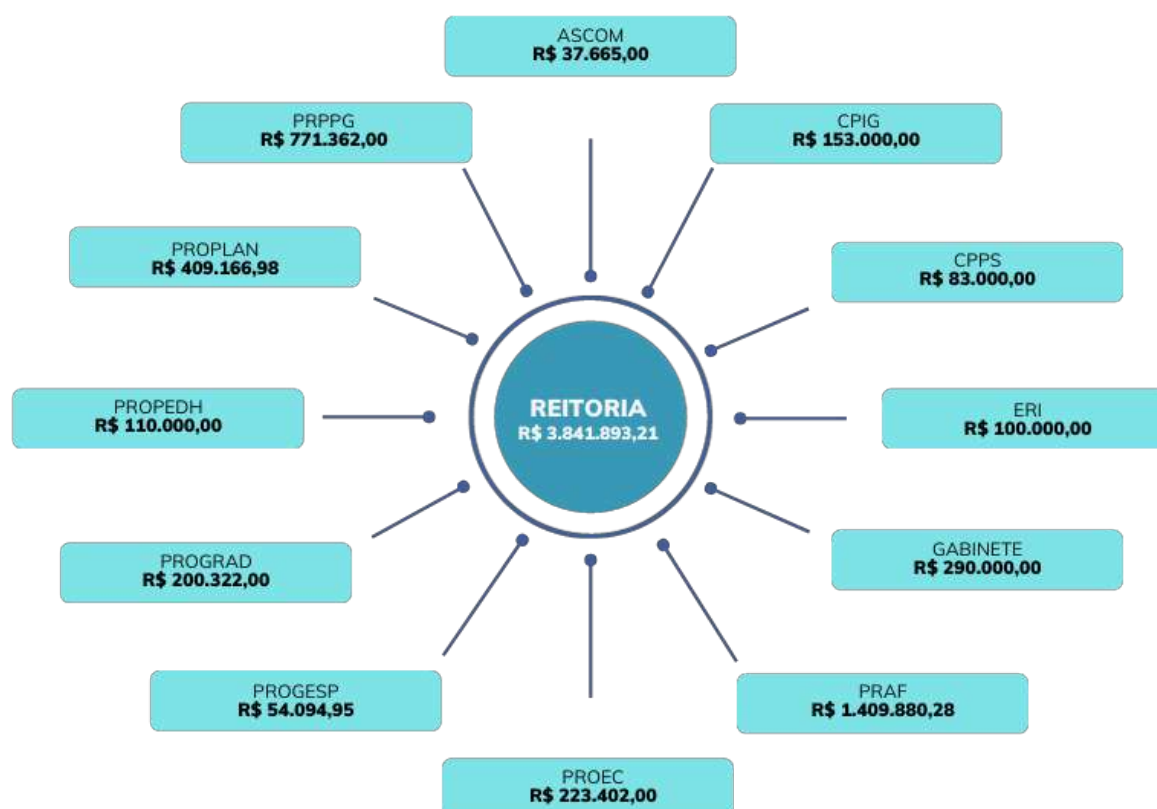

Observando os Valores fixos dos Campus (contratos firmados e a firmar, aluguel, água, luz, internet), temos o rateio dos R\$ 19.018.099,35 da forma que segue:

### Quadro 3 – Distribuição do orçamento por Campus – Fonte 500

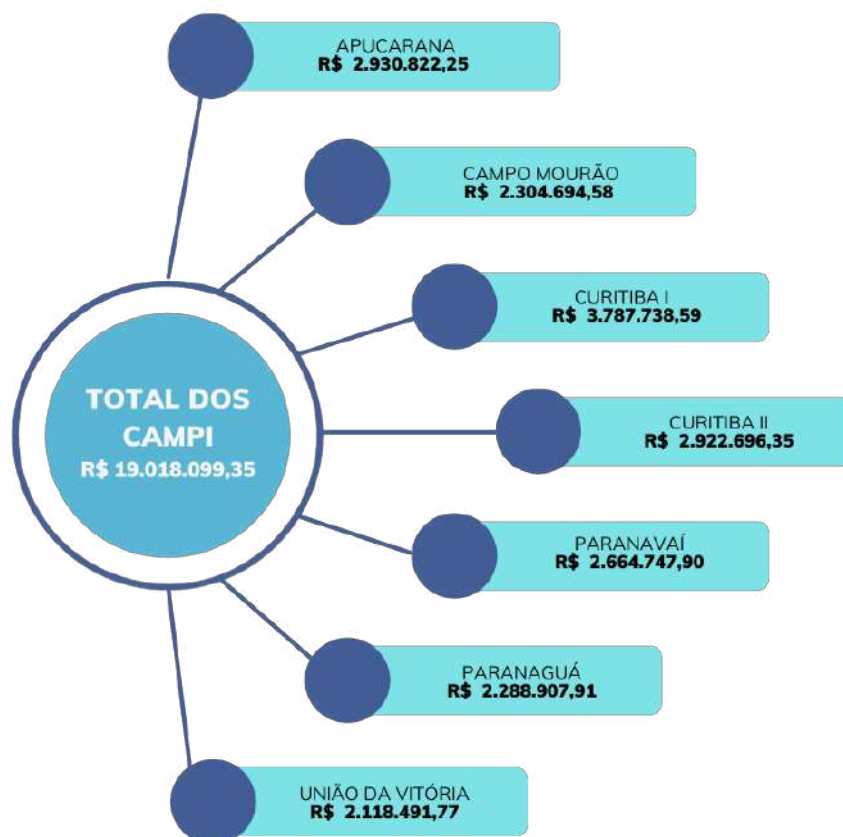

Com relação ao “Pessoal Efetivo e Temporário”, na fonte 500, temos a seguinte distribuição:

### Quadro 4 – Valores Pessoal Efetivo e Temporário – Fonte 500

**PESSOAL EFETIVO E TEMPORÁRIO**  
**500 - Ordinário Não Vinculado**

3.1.90.04.00 - CONTRATAÇÃO POR TEMPO DETERMINADO		
3.1.90.04.21 - Salário Lei 8.745/93 - Contrato Temporário	R\$	33.413.845,97
3.1.90.04.22 - Adicional Noturno	R\$	192.088,53
3.1.90.04.24 - Adicional de insalubridade	R\$	120.452,24
3.1.90.04.27 - Férias vencidas ou proporcionais - contrato temporário	R\$	139.412,31
3.1.90.04.28 - Décimo Terceiro Salário - Contrato Temporário	R\$	2.989.981,54

3.1.90.04.29 - Férias abono constitucional	R\$	948.873,28
<b>Total Despesa CONTRATAÇÃO POR TEMPO DETERMINADO</b>	<b>R\$</b>	<b>37.804.653,87</b>
3.1.90.11.00 - VENCIMENTOS E VANTAGENS FIXAS-PESSOAL CIVIL		
3.1.90.11.21 - Vencimentos e vantagens fixas - Pessoal Civil	R\$	141.194.416,47
3.1.90.11.22 - Adicional Noturno	R\$	696.254,32
3.1.90.11.23 - Abono de Permanência - RPPS	R\$	2.010.524,60
3.1.90.11.24 - Adicional de Periculosidade - RPPS	R\$	14.223,90
3.1.90.11.25 - Adicional Insalubridade - RPPS	R\$	219.083,88
3.1.90.11.29 - Gratificação por Exercício de Funções - RPPS	R\$	2.558.981,09
3.1.90.11.30 - Gratificação de Tempo de Serviço - RPPS	R\$	9.044.197,07
3.1.90.11.33 - Décimo terceiro salário - RPPS	R\$	13.756.320,13
3.1.90.11.34 - Férias - Abono Constitucional – RPPS 1/3 FÉRIAS ESTATUT	R\$	4.512.670,51
3.1.90.11.35 - Representação Mensal – RPPS	R\$	97.124,02
3.1.90.11.65 - Décimo Terceiro Salário - RGPS	R\$	35.875,47
3.1.90.11.66 - Representação Mensal - RGPS	R\$	29.280,69
3.1.90.11.67 - Gratificação por Exercício de Cargo em Comissão - RGPS	R\$	4.200.555,82
3.1.90.11.71 - Férias abono constitucional - RGPS	R\$	32.015,94
3.1.90.11.81 - Tempo Integral de Dedicção Exclusiva, Carreira Téc. Uni.	R\$	1.006.202,60
<b>Total Despesa VENCIMENTOS E VANTAGENS FIXAS-PESSOAL CIVIL</b>	<b>R\$</b>	<b>179.407.726,51</b>
3.1.90.13.00 - OBRIGAÇÕES PATRONAIS		
3.1.90.13.01 - Obrigações Patronais - previdência social - INSS	R\$	9.064.112,95
<b>Total Despesa OBRIGAÇÕES PATRONAIS</b>	<b>R\$</b>	<b>9.064.112,95</b>
3.1.90.16.00 - OUTRAS DESPESAS VARIÁVEIS - PESSOAL CIVIL - RGPS		
3.1.90.16.16 - Gratificação pela Realização de Trabalho Rel.	R\$	1.043.455,94
Gratificação de Responsabilidade Acadêmica – GRA	R\$	1.312.717,49
<b>Total Despesa OUTRAS DESPESAS VARIÁVEIS - PESSOAL CIVIL - RGPS</b>	<b>R\$</b>	<b>2.356.173,43</b>
3.3.90.49.00 - AUXÍLIO-TRANSPORTE		
3.3.90.49.05 - Auxílio-Transporte – RGPS	R\$	162.210,92
<b>Total Despesa AUXÍLIO-TRANSPORTE</b>	<b>R\$</b>	<b>162.210,92</b>
3.1.90.91.00 - SENTENÇAS JUDICIAIS		
3.1.90.91.13 - Sentenças Judiciais Alimentares de Servidores	R\$	554.843,48
<b>Total Despesa SENTENÇAS JUDICIAIS</b>	<b>R\$</b>	<b>554.843,48</b>
3.1.90.92.00 - DESPESAS DE EXERCÍCIOS ANTERIORES		
3.1.90.92.03 - Outras Despesas de Pessoal e Encargos RRA	R\$	988.920,29
<b>Total Despesa DESPESAS DE EXERCÍCIOS ANTERIORES</b>	<b>R\$</b>	<b>988.920,29</b>
3.1.90.94.00 - INDENIZAÇÕES E RESTITUIÇÕES TRABALHISTAS		
3.1.90.94.01 - Salário	R\$	1.873.691,38
3.1.90.94.06 - Férias Proporcionais	R\$	156.140,95
<b>Total Despesa INDENIZAÇÕES E RESTITUIÇÕES TRABALHISTAS</b>	<b>R\$</b>	<b>2.029.832,33</b>

3.1.90.96.00 - RESSARCIMENTO DE DESPESAS DE PESSOAL REQUISITADO		
3.1.90.96.01 - Ressarcimento de Despesas de Pessoal Requisitado	R\$	109.117,11
<b>Total Despesa RESSARCIMENTO DE DESPESAS DE PESSOAL REQUISITADO</b>	<b>R\$</b>	<b>109.117,11</b>
3.1.91.13.00 - OBRIGAÇÕES PATRONAIS		
3.1.91.13.09 - PRPREV - Obrigações Patronais - contribuição ao FP	R\$	23.376.247,01
3.1.91.13.10 - PRPREV - Obrigações Patronais - contribuição ao FF	R\$	11.296.046,48
3.1.91.13.13 - PRPREV - Obrigações Patronais - Art. 19 Lei nº 17.435/2012 FP	R\$	7.192.691,39
<b>Total Despesa OBRIGAÇÕES PATRONAIS</b>	<b>R\$</b>	<b>41.864.984,88</b>
<b>Total Fonte 500</b>	<b>R\$</b>	<b>274.342.575,77</b>
<b>SALDO DISPONIBILIZADO PARA UNIDADE PESSOAL EFETIVO E TEMPORÁRIO</b>	<b>R\$</b>	<b>274.342.575,77</b>
<b>TOTAL LANÇADO UNIDADE PESSOAL EFETIVO E TEMPORÁRIO</b>	<b>R\$</b>	<b>274.342.575,77</b>
<b>TOTAL ORÇAMENTO 2024</b>	<b>R\$</b>	<b>274.342.575,77</b>

A seguir demonstraremos os valores dos recursos que são gerados diretamente pela Unespar, seja pelas unidades do Campus ou pela Reitoria junto à sociedade, essa receita pode se dar na forma da realização de processos seletivos como concurso público, vestibulares, aluguel de espaços como cantinas entre outros.

Esses recursos são contabilizados pela fonte 501, antiga fonte 250 e nela temos o valor total de R\$ R\$ 2.604.847,00 distribuídos da forma que segue:

#### Quadro 5 – Total de valores de REITORIA e CAMPI – Fonte 501

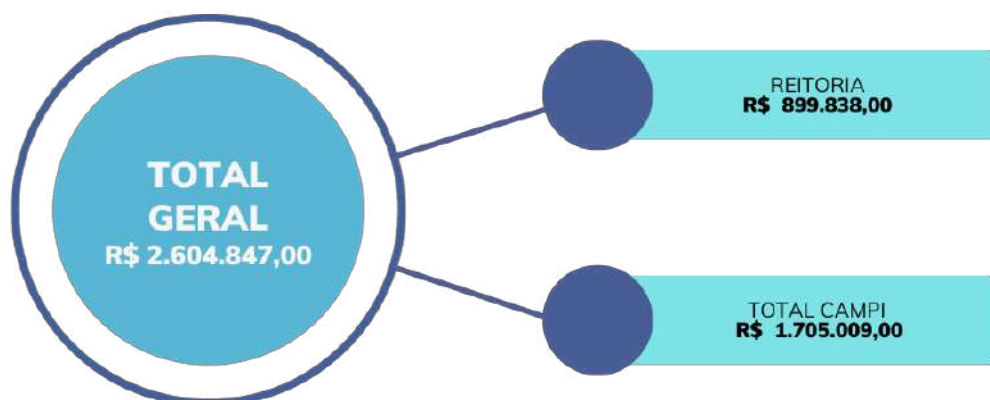

### Quadro 6 – Distribuição do orçamento por Campus - Fonte 501

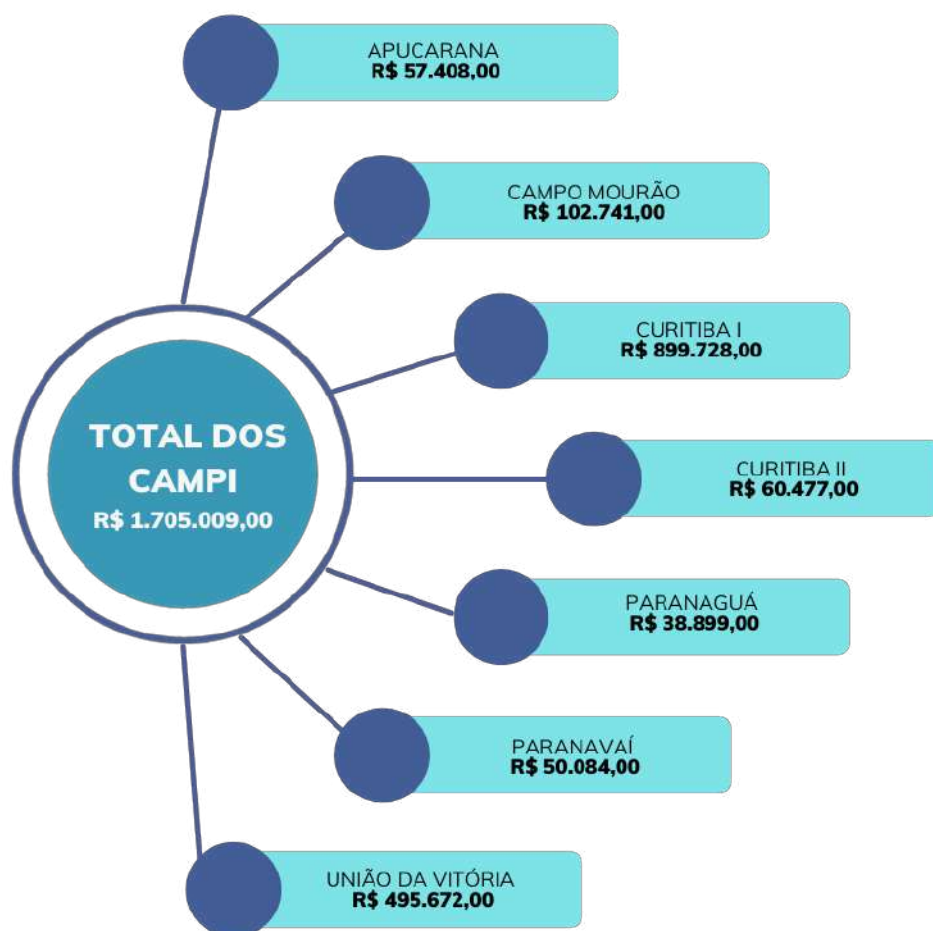

Além do rateio informado, temos os valores que são arrecadados na forma de transferências e convênios com órgãos federais, esses recursos são contabilizados na fonte 700 (antiga fonte 281) e também valores oriundos de outros convênios com órgãos estaduais como a fundação Araucária e demais transferências recebidas, esses recursos são registrados na fonte 703 (antiga fonte 284) respectivamente:

### Quadro 7 – Resumo de valores das Fontes 700 e 703

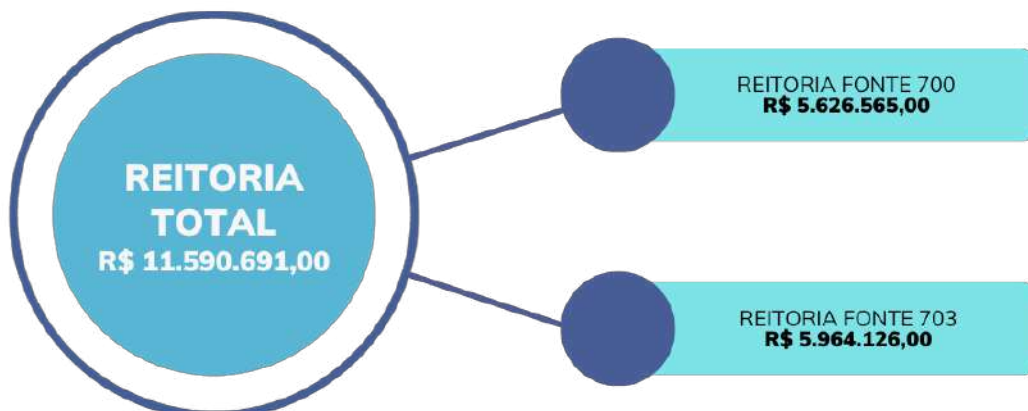

Com base nos rateios e arrecadações demonstrados acima chegamos ao total do orçamento previsto para 2024 de R\$ 318.430.364,57, valor esse distribuído da seguinte forma:

### Quadro 8 – Resumo do Orçamento 2024 por Fontes de arrecadação

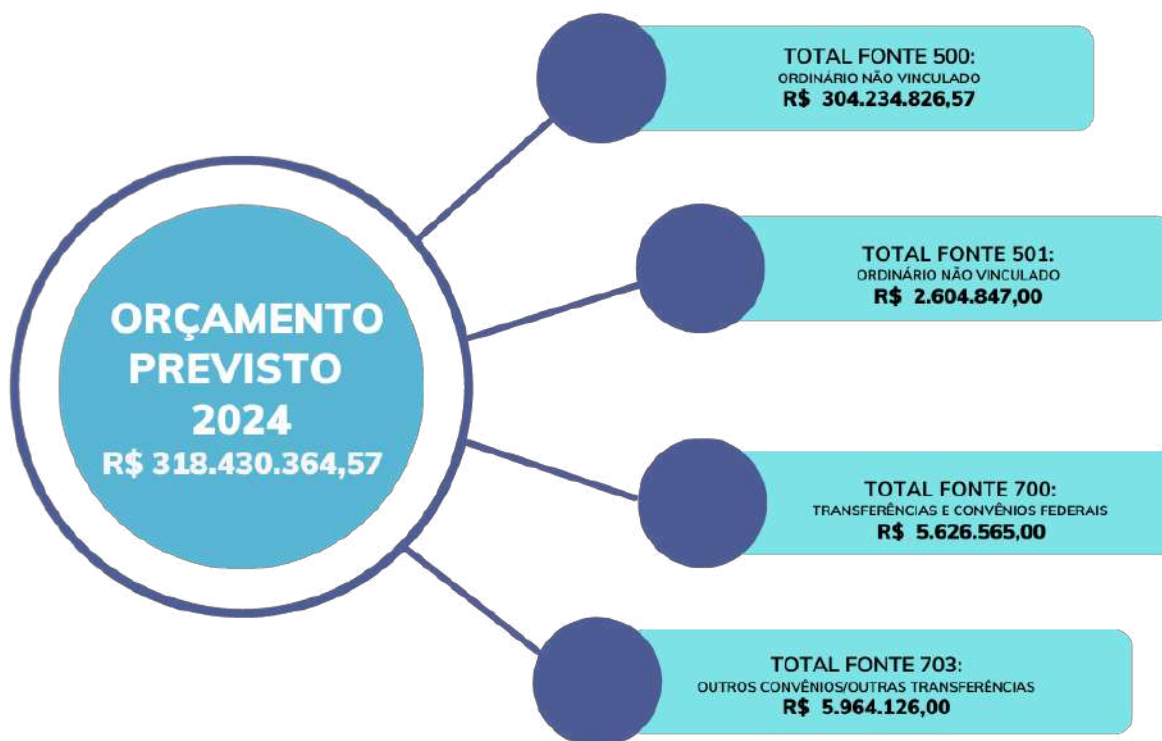



Nesse período, segundo levantamento apurado no **Sistema de Gestão Administrativa**, bem como o orçamento geral onde a PROPLAN compilou os dados, apenas a REITORIA registrou lançamentos pelas fontes 700 e 703 cujos lançamentos serão apresentados nos demonstrativos a seguir.

Em seguida, apresenta-se a consolidação das planilhas que serão separadas pelas unidades da reitoria e em seguida pelos *Campi* da Unespar já demonstradas pelas fontes 500 e 501.

Lembrando que as atualizações das fontes ocorreram quando os orçamentos já haviam sido aprovados pelos *Campi*, em seus Conselhos:



**PROPLAN**  
Pró-Reitoria de Planejamento

# UNIVERSIDADE ESTADUAL DO PARANÁ

Credenciada pelo Decreto No. 9.538 de 05/12/2013 – D.O.E. 05/12/2013  
 Recredenciada pelo Decreto No. 2.374 de 14/08/2019 – D.O.E. 14/08/2019  
**DESPESAS ORÇAMENTÁRIAS - 2024**



## Quadro 9- REITORIA fonte 500

Unidade	Fonte	Conta	Despesa	Memória de Cálculo	Total (R\$)	
<b>ASCOM</b>						
500– Ordinário Não Vinculado	3.3.90.14.00 - DIÁRIAS PESSOAL CIVIL - PESSOAL CIVIL	3.3.90.14.01 - Diárias		-Diárias para Equipe da ASCOM.	8.000,00	
				<b>Total Despesa DIÁRIAS PESSOAL CIVIL - PESSOAL CIVIL ---&gt;</b>	<b>8.000,00</b>	
	3.3.90.33.00- PASSAGENS E DESPESAS COM LOCOMOÇÃO	3.3.90.33.01 - Passagens Terrestres		-Passagens para Equipe da ASCOM - Terrestre	5.665,00	
				<b>Total Despesa PASSAGENS E DESPESAS COM LOCOMOÇÃO ---&gt;</b>	<b>5.665,00</b>	
	3.3.90.39.00 - OUTROS SERVIÇOS DE TERCEIROS - PESSOAL JURÍDICA	3.3.90.39.63 - Serviços Gráfico		-Material Gráfico para reitoria	24.000,00	
				<b>Total Despesa OUTROS SERVIÇOS DE TERCEIROS - PESSOAL JURÍDICA ---&gt;</b>	<b>24.000,00</b>	
					<b>Total Fonte 500 ---&gt;</b>	<b>37.665,00</b>
					<b>SALDO DISPONIBILIZADO PARA UNIDADE ASCOM ---&gt;</b>	<b>37.665,00</b>
					<b>TOTAL LANÇADO UNIDADE ASCOM---&gt;</b>	<b>37.665,00</b>



**PROPLAN**  
Pró-Reitoria de Planejamento

# UNIVERSIDADE ESTADUAL DO PARANÁ

Credenciada pelo Decreto No. 9.538 de 05/12/2013 – D.O.E. 05/12/2013  
 Recredenciada pelo Decreto No. 2.374 de 14/08/2019 – D.O.E. 14/08/2019  
 DESPESAS ORÇAMENTÁRIAS - 2024



## Quadro 10- REITORIA fonte 500

Unidade	Fonte	Conta	Despesa	Memória de Cálculo	Total (R\$)
<i>CPIG</i>					
500 - Ordinário Não Vinculado	3.3.90.14.00 - DIÁRIAS PESSOAL CIVIL - PESSOAL CIVIL	3.3.90.14.01 - Diárias		-9 diárias cheias para equipe de coordenação geral	8.000,00
					<b>Total Despesa DIÁRIAS PESSOAL CIVIL - PESSOAL CIVIL ---&gt;</b>
	3.3.90.36.00- OUTROS SERVIÇOS DE TERCEIROS - PESSOA FÍSICA				
	3.3.90.36.06 - Serviços Técnicos Profissionais		-Pagamento de pessoal para realização do vestibular – RPA		35.000,00
	3.3.90.36.06 - Serviços Técnicos Profissionais		-Banca de heteroidentificação do vestibular		20.000,00
	<b>Total Despesa OUTROS SERVIÇOS DE TERCEIROS - PESSOA FÍSICA ---&gt;</b>				<b>55.000,00</b>
	3.3.90.39.00 - OUTROS SERVIÇOS DE TERCEIROS - PESSOAL JURÍDICA				
	3.3.90.39.63 - Serviços Gráficos		-CONTRATAÇÃO DE IMPRESSÃO DE PROVAS DE VESTIBULAR		50.000,00
	3.3.90.39.99 - Outros Serviços de Terceiros – Pessoa Jurídica		-Divulgação do vestibular 2024		40.000,00
	<b>Total Despesa OUTROS SERVIÇOS DE TERCEIROS - PESSOAL JURÍDICA ---&gt;</b>				<b>90.000,00</b>
<b>Total Fonte 500 ---&gt;</b>					<b>153.000,00</b>
<b>SALDO DISPONIBILIZADO PARA UNIDADE CPIG ---&gt;</b>					<b>153.000,00</b>
<b>TOTAL LANÇADO UNIDADE CPIG ---&gt;</b>					<b>153.000,00</b>



**PROPLAN**  
Pró-Reitoria de Planejamento

# UNIVERSIDADE ESTADUAL DO PARANÁ

Credenciada pelo Decreto No. 9.538 de 05/12/2013 – D.O.E. 05/12/2013  
 Recredenciada pelo Decreto No. 2.374 de 14/08/2019 – D.O.E. 14/08/2019  
 DESPESAS ORÇAMENTÁRIAS - 2024



## Quadro 11- REITORIA fonte 500

Unidade	Fonte	Conta	Despesa	Memória de Cálculo	Total (R\$)	
<i>CPPS</i>						
500 - Ordinário Não Vinculado		3.3.90.14.00 - DIÁRIAS PESSOAL CIVIL - PESSOAL CIVIL				
		3.3.90.14.01 - Diárias	-15 Diárias para coordenação.	4.000,00		
		<b>Total Despesa DIÁRIAS PESSOAL CIVIL - PESSOAL CIVIL ---&gt;</b>				<b>4.000,00</b>
		3.3.90.33.00- PASSAGENS E DESPESAS COM LOCOMOÇÃO				
		3.3.90.33.01 - Passagens Terrestres	-Passagens para equipe da coordenação do CPPS	4.000,00		
		<b>Total Despesa PASSAGENS E DESPESAS COM LOCOMOÇÃO ---&gt;</b>				<b>4.000,00</b>
		3.3.90.36.00- OUTROS SERVIÇOS DE TERCEIROS - PESSOA FÍSICA				
		3.3.90.36.06 - Serviços Técnicos Profissionais	-Pagamento de participação de docentes de outras instituições nos concurso 60.000,00 públicos	60.000,00		
		<b>Total Despesa OUTROS SERVIÇOS DE TERCEIROS - PESSOA FÍSICA ---&gt;</b>				<b>60.000,00</b>
		3.3.90.39.00 - OUTROS SERVIÇOS DE TERCEIROS - PESSOAL JURÍDICA				
		3.3.90.39.41 - Fornecimento de Alimentação	- Alimentação para os docentes integrantes de banca de concurso público - membro externo	5.000,00		
		3.3.90.39.80 - Hospedagens	- Para custeio dos docentes integrantes das bancas de concurso público.	10.000,00		
<b>Total Despesa OUTROS SERVIÇOS DE TERCEIROS - PESSOAL JURÍDICA ---&gt;</b>				<b>15.000,00</b>		
<b>Total Fonte 500 ---&gt;</b>					<b>83.000,00</b>	
<b>SALDO DISPONIBILIZADO PARA UNIDADE CPPS ---&gt;</b>					<b>83.000,00</b>	
<b>TOTAL LANÇADO UNIDADE CPPS ---&gt;</b>					<b>83.000,00</b>	



**PROPLAN**  
Pró-Reitoria de Planejamento

# UNIVERSIDADE ESTADUAL DO PARANÁ

Credenciada pelo Decreto No. 9.538 de 05/12/2013 – D.O.E. 05/12/2013  
 Recredenciada pelo Decreto No. 2.374 de 14/08/2019 – D.O.E. 14/08/2019  
**DESPESAS ORÇAMENTÁRIAS - 2024**



## Quadro 12- REITORIA fonte 500

Unidade	Fonte	Conta	Despesa	Memória de Cálculo	Total (R\$)	
<i>ERI</i>						
500 – Ordinário Não Vinculado	3.3.90.14.00 - DIÁRIAS PESSOAL CIVIL - PESSOAL CIVIL	3.3.90.14.01 – Diárias	-Diárias para Equipe do ERI participação em eventos	8.400,00		
			-Diárias para programa de fomento à internacionalização	25.000,00		
		<b>Total Despesa DIÁRIAS PESSOAL CIVIL - PESSOAL CIVIL ---&gt;</b>				<b>33.400,00</b>
		3.3.90.33.00- PASSAGENS E DESPESAS COM LOCOMOÇÃO	3.3.90.33.01 - Passagens Terrestres	-Valor para ida de representante do ERI a eventos e congressos no país	600,00	
				3.3.90.33.02 - Passagens Aéreas	-Passagens aéreas para ida de representantes da equipe do ERI à congressos e 10.000,00 eventos nacionais e/ou internacional	10.000,00
		<b>Total Despesa PASSAGENS E DESPESAS COM LOCOMOÇÃO ----&gt;</b>				<b>10.600,00</b>
		3.3.90.36.00- OUTROS SERVIÇOS DE TERCEIROS - PESSOA FÍSICA	3.3.90.36.02 - Diárias a Colaboradores Eventuais no País	-Apoio à participação de pesquisadores estrangeiros em eventos apoiados ou 3.000,00 realizados pelo ERI	3.000,00	
				<b>Total Despesa OUTROS SERVIÇOS DE TERCEIROS - PESSOA FÍSICA ---&gt;</b>		
		3.3.90.39.00 - OUTROS SERVIÇOS DE TERCEIROS - PESSOAL JURÍDICA	3.3.90.39.41 - Fornecimento de Alimentação	-Valor estipulado para coffee breaks de eventos a serem realizados ou apoiados 3.000,00 pelo ERI	3.000,00	
				-Custos com o convênio PILA - para Docente, discente e técnico	12.500,00	
				3.3.90.39.80 – Hospedagens	-Custos com o convênio PILA – para hospedagem Docente, discente e técnico	12.500,00
				3.3.90.39.80 - Hospedagens	-Recursos para Programa de fomento à internacionalização	25.000,00
<b>Total Despesa OUTROS SERVIÇOS DE TERCEIROS - PESSOAL JURÍDICA ---&gt;</b>				<b>53.000,00</b>		
<b>Total Fonte 500---&gt;</b>					<b>100.000,00</b>	
<b>SALDO DISPONIBILIZADO PARA UNIDADE ERI ---&gt;</b>					<b>100.000,00</b>	
<b>TOTAL LANÇADO UNIDADE ERI ---&gt;</b>					<b>100.000,00</b>	



**PROPLAN**  
Pró-Reitoria de Planejamento

# UNIVERSIDADE ESTADUAL DO PARANÁ

Credenciada pelo Decreto No. 9.538 de 05/12/2013 – D.O.E. 05/12/2013  
 Recredenciada pelo Decreto No. 2.374 de 14/08/2019 – D.O.E. 14/08/2019  
**DESPESAS ORÇAMENTÁRIAS - 2024**



## Quadro 13- REITORIA fonte 500

Unidade	Fonte	Conta	Despesa	Memória de Cálculo	Total (R\$)
<b>GABINETE</b>					
500 – Ordinário Não Vinculado	3.3.90.14.00 - DIÁRIAS PESSOAL CIVIL - PESSOAL CIVIL				
	3.3.90.14.01	Diárias	-Diárias para Reitora e vice.	60.000,00	
	3.3.90.14.01	Diárias	-Diárias para Equipe do Gabinete, Editora e demais órgão ligados à reitoria	60.000,00	
	3.3.90.14.01	Diárias	-Despesas com diárias para atender todos os órgãos de Apoio e Suplementares	50.000,00	
	<b>Total Despesa DIÁRIAS PESSOAL CIVIL - PESSOAL CIVIL ---&gt;</b>				<b>170.000,00</b>
	3.3.90.33.00- PASSAGENS E DESPESAS COM LOCOMOÇÃO				
	3.3.90.33.01	Passagens Terrestres	-Passagens para equipe do Gabinete e órgãos ligados ao Gabinete		
	3.3.90.33.02	Passagens Aéreas	-Passagens aéreas para Reitora e Vice	20.000,00	
	3.3.90.33.09	Táxi	-Utilização de Táxi para equipe da Gabinet	30.000,00	
				4.000,00	
<b>Total Despesa PASSAGENS E DESPESAS COM LOCOMOÇÃO ---&gt;</b>				<b>54.000,00</b>	
3.3.90.39.00 - OUTROS SERVIÇOS DE TERCEIROS - PESSOAL JURÍDICA					
3.3.90.39.41	Fornecimento de Alimentação	-despesas com lanches para realização dos Conselhos Superiores	16.000,00		
3.3.90.39.63	Serviços Gráficos	-Serviços Gráficos para Editora	50.000,00		
<b>Total Despesa OUTROS SERVIÇOS DE TERCEIROS - PESSOAL JURÍDICA ---&gt;</b>				<b>66.000,00</b>	
<b>Total Fonte 500 ---&gt;</b>					<b>290.000,00</b>
<b>SALDO DISPONIBILIZADO PARA UNIDADE GABINETE ---&gt;</b>					<b>290.000,00</b>
<b>TOTAL LANÇADO UNIDADE GABINETE ---&gt;</b>					<b>290.000,00</b>



**PROPLAN**  
Pró-Reitoria de Planejamento

# UNIVERSIDADE ESTADUAL DO PARANÁ

Credenciada pelo Decreto No. 9.538 de 05/12/2013 – D.O.E. 05/12/2013  
 Recredenciada pelo Decreto No. 2.374 de 14/08/2019 – D.O.E. 14/08/2019  
**DESPESAS ORÇAMENTÁRIAS - 2024**



## Quadro 14- REITORIA fonte 500

Unidade	Fonte	Conta	Despesa	Memória de Cálculo	Total (R\$)	
<b>PRPPG</b>						
500 – Ordinário Não Vinculado		<b>3.3.90.14.00 - DIÁRIAS PESSOAL CIVIL - PESSOAL CIVIL</b>				
		3.3.90.14.01 - Diárias	-R\$ 50.000,00 em diárias internacionais para programa de apoio aos 80.000,00 pesquisadores (Apoio a internacionalização dos PPGs: diárias para o edital de apoio aos docentes dos PPGs para realizarem visita técnica no exterior) R\$ 30.000,00 em diárias nacionais (Viagens de trabalho da equipe da PRPPG: participação em seminários, fóruns, conselhos e reuniões administrativas da instituição)	80.000,00		
		<b>Total Despesa DIÁRIAS PESSOAL CIVIL - PESSOAL CIVIL ---&gt;</b>				<b>80.000,00</b>
		<b>3.3.90.18.00 - AUXILIO FINANCEIRO A ESTUDANTES</b>				
		3.3.90.18.01 - Bolsa Auxílio	-30 bolsas PIBIC de 700,00 por 12 meses R\$ 252.000,00 626.400,00; 13 bolsas de R\$ 2.100,00 por 12 meses R\$ 327.600,00; 13 Bolsas PIBIC-EM R\$ 300,00 por 12 R\$ 46.800,00	626.400,00		
		<b>Total Despesa AUXÍLIO FINANCEIRO A ESTUDANTES ---&gt;</b>				<b>626.400,00</b>
		<b>3.3.90.33.00- PASSAGENS E DESPESAS COM LOCOMOÇÃO</b>				
		3.3.90.33.01 - Passagens Terrestres	-R\$ 10.000,00 em passagens terrestres para deslocamento do pró-reitor da 10.000,00 PRPPG (participação em seminários, fóruns, conselhos e reuniões administrativas).	10.000,00		
		3.3.90.33.02 - Passagens Aéreas	-R\$ 40.000,00 - Programa de apoio a pesquisadores (passagens aéreas 50.000,00 internacionais para apoio a internacionalização dos PPGs).R\$ 10.000,00 - Passagens aéreas nacionais para deslocamento do pró-reitor (participação em fóruns, conselhos, seminários e reuniões administrativas)	50.000,00		
		<b>Total Despesa PASSAGENS E DESPESAS COM LOCOMOÇÃO ---&gt;</b>				<b>60.000,00</b>
<b>3.3.90.36.00 - OUTROS SERVIÇOS DE TERCEIROS - PESSOA FÍSICA</b>						
3.3.90.36.11 - Pró-Labore a Consultores Eventuais	-Pagamento de pro-labore para 01 (UM) consultor prestar assessoria as duas propostas de doutorado (PPGSED e PPIFOR)	4.962,00				
<b>Total Despesa OUTROS SERVIÇOS DE TERCEIROS - PESSOA FISICA ---&gt;</b>				<b>4.962,00</b>		
<b>Total Fonte 500 ---&gt;</b>					<b>771.362,00</b>	
<b>SALDO DISPONIBILIZADO PARA UNIDADE PRPPG ---&gt;</b>					<b>771.362,00</b>	
<b>TOTAL LANÇADO UNIDADE PRPPG ---&gt;</b>					<b>771.362,00</b>	



**PROPLAN**  
Pró-Reitoria de Planejamento

# UNIVERSIDADE ESTADUAL DO PARANÁ

Credenciada pelo Decreto No. 9.538 de 05/12/2013 – D.O.E. 05/12/2013  
 Recredenciada pelo Decreto No. 2.374 de 14/08/2019 – D.O.E. 14/08/2019  
**DESPESAS ORÇAMENTÁRIAS - 2024**



## Quadro 15- REITORIA fonte 500

Unidade	Fonte	Conta	Despesa	Memória de Cálculo	Total (R\$)	
<b>PRAF</b>						
500 – Ordinário Não Vinculado		<b>3.3.90.14.00 - DIÁRIAS PESSOAL CIVIL - PESSOAL CIVIL</b>				
		3.3.90.14.01 - Diárias	- 152 Diárias para pessoal da Pró-Reitoria.	42.000,0		
		<b>Total Despesa DIÁRIAS PESSOAL CIVIL - PESSOAL CIVIL ---&gt;</b>				<b>42.000,0</b>
		<b>3.3.90.30.00 - MATERIAL DE CONSUMO</b>				
		3.3.90.30.16 - Material de Expediente	-Material de expediente para os escritórios da reitoria			
		3.3.90.30.21 - Material de Copa e Cozinha	-Materiais para os Escritórios da Reitoria	53.744,00		
		3.3.90.30.22 - Material de Limpeza e Produção de Higienização	-Materiais de limpeza para os escritórios da reitoria	14.400,00		
		3.3.90.30.26 - Material Elétrico e Eletrônico	-Manutenção e troca de lâmpadas escritórios da reitoria	14.400,00		
				15.000,00		
		<b>Total Despesa MATERIAL DE CONSUMO ---&gt;</b>				<b>97.544,00</b>
		<b>3.3.90.33.00- PASSAGENS E DESPESAS COM LOCOMOÇÃO</b>				
		3.3.90.33.01 - Passagens Terrestres	-Passagens para pessoal da Pró-Reitoria	20.000,00		
		<b>Total Despesa PASSAGENS E DESPESAS COM LOCOMOÇÃO ---&gt;</b>				<b>20.000,00</b>
		<b>3.3.90.36.00- OUTROS SERVIÇOS DE TERCEIROS - PESSOA FÍSICA</b>				
		3.3.90.36.07 - Estagiários	-25 estagiários da reitoria	300.000,00		
<b>Total Despesa OUTROS SERVIÇOS DE TERCEIROS - PESSOA FÍSICA ---&gt;</b>				<b>300.000,00</b>		
<b>3.3.90.37.00 - LOCAÇÃO DE MÃO-DE-OBRA</b>						
3.3.90.37.01 - Limpeza e Conservação	-Contrato 011/21022 - GMS 1594/22 - 01 posto de Serviços Gerais	45.336,00				
3.3.90.37.02 - Guarda e Vigilância	-01 Porteiro 12x36 diurno 9.342,78 - 01 porteiro 12x36 noturno 11.751,78- Contrato do Campus I - Contrapartida da reitoria pelo uso do prédio para escritório operacional em Curitiba - GMS 10704/2023 –	253.135,08				
3.3.90.37.08 - Operadores de Máquinas e Motoristas	-01 Postos de motorista R\$ R\$16.666,66 GMS 10751/2023 - LOTE 12 R\$ 163.999,92	163.999,92				
<b>Total Despesa LOCAÇÃO DE MÃO-DE-OBRA ---&gt;</b>				<b>462.471,00</b>		





**PROPLAN**  
Pró-Reitoria de Planejamento

# UNIVERSIDADE ESTADUAL DO PARANÁ

Credenciada pelo Decreto No. 9.538 de 05/12/2013 – D.O.E. 05/12/2013  
 Recredenciada pelo Decreto No. 2.374 de 14/08/2019 – D.O.E. 14/08/2019  
**DESPESAS ORÇAMENTÁRIAS - 2024**



### 3.3.90.39.00 - OUTROS SERVIÇOS DE TERCEIROS - PESSOAL JURÍDICA

3.3.90.39.10 - Locação de Imóveis	-Aluguel da Sede da Reitoria em Paranavaí - Contrato 002/2019 - Clinica Média Omar Ltda	144.739,32
3.3.90.39.16 - Manutenção e Conservação de Bens Imóveis	-Manutenção telefônica e de rede da sede Pvai	12.000,00
3.3.90.39.16 - Manutenção e Conservação de Bens Imóveis	-Instalação e manutenção de ar condicionado - instalação de novos nos escritórios da reitoria	24.000,00
3.3.90.39.16 - Manutenção e Conservação de Bens Imóveis	-Instalações de divisórias na sede em Pvai e escritório na Tiradentes	24.000,00
3.3.90.39.41 - Fornecimento de Alimentação	-Atendimento da sede em Pvai	10.000,00
3.3.90.39.43 - Serviços de Energia Elétrica	-Consumo de energia elétrica - COPEL	15.000,00
3.3.90.39.44 - Serviços de Água e Esgoto	-Água e Esgoto - Sede Reitoria - Pvai SANEPAR	3.000,00
3.3.90.39.65 - Serviços de Apoio ao Ensino	-CONTRIBUIÇÕES COM AS SEGUINTE INSTITUIÇÕES: ABRUEM - R\$ 16.000,00 , APIESP r\$ 24.0000,00, ABEC BRASIL,	50.000,00
3.3.90.39.72 - Vale-Transporte	FAUBAI, FORPROP	
	-vale-transporte para 25 estagiários da Reitoria	23.100,00
3.3.90.39.77 - Vigilância Ostensiva	-Contrato Inviolável - Sistema de monitoramento Sede da reitoria 824/2023 GM Contrato 008/2023	4.200,00
3.3.90.39.83 - Serviços de Cópias e Reprodução de Documentos	-Aluguel de impressoras dos escritórios da reitoria	66.000,00
3.3.90.39.90 - Serviços de Publicidade Legal	-Publicações de editais e documentos	12.000,00
3.3.90.39.99 - Outros Serviços de Terceiros – Pessoa Jurídica	-Manutenção e adequação do espaços do escritórios da reitoria	62.416,00

**Total Despesa OUTROS SERVIÇOS DE TERCEIROS - PESSOAL JURÍDICA ---> 450.455,32**

### 3.3.90.40.00 - SERVIÇOS DE TECNOLOGIAS DA INFORMAÇÃO E COMUNICAÇÃO - PESSOA JURÍDICA

3.3.90.40.05 - Serviços de Comunicação de Dados	-SERCOMTEL GMS 5633/2022 - CONTRATO INTERNO 050/2022	14.760,96
3.3.90.40.05 - Serviços de Comunicação de Dados	-Contrato de Fornecimento de Internet para Reitoria - FW Comunicações contrato interno 022/2021	2.649,00

**Total Despesa SERVIÇOS DE TECNOLOGIAS DA INFORMAÇÃO E COMUNICAÇÃO - PESSOA JURÍDICA ---> 17.409,96**

### 3.3.91.47.00 - OBRIGAÇÕES TRIBUTÁRIAS E CONTRIBUTIVAS

3.3.91.47.05 - Licenciamento de Veículos	- Licenciamento dos veiculos da reitoria –	20.000,00
--	--	-----------

**Total Despesa OBRIGAÇÕES TRIBUTÁRIAS E CONTRIBUTIVAS ---> 20.000,00**

**Total Fonte 500---> 1.409.880,28**

**SALDO DISPONIBILIZADO PARA UNIDADE PRAF ---> 1.409.880,28**

**TOTAL LANÇADO UNIDADE PRAF ---> 1.409.880,28**

## Quadro 16- REITORIA fonte 500

Unidade	Fonte	Conta	Despesa	Memória de Cálculo	Total (R\$)
<b>PROEC</b>					
500 – Ordinário Não Vinculado	3.3.90.14.00	<b>DIÁRIAS PESSOAL CIVIL - PESSOAL CIVIL</b>			
	3.3.90.14.01	Diárias			30.000,00
	3.3.90.14.01	Diárias			30.000,00
		-Diárias para participação em eventos de extensão e atividades da PROEC.			
		-R\$ 30.000,00 - Programa da Internacionalização da Extensão			
		<b>Total Despesa DIÁRIAS PESSOAL CIVIL - PESSOAL CIVIL ---&gt;</b>			<b>60.000,00</b>
	3.3.90.18.00	<b>AUXILIO FINANCEIRO A ESTUDANTES</b>			
	3.3.90.18.01	Bolsa Auxílio			25.200,00
		-02 bolsas PIAC – R\$700,00 – R\$ 16.800 e 01 Bolsa de 700,00 por 12 meses PROART – produção artística R\$ 8.400,00			
		<b>Total Despesa MATERIAL DE CONSUMO ---&gt;</b>			<b>25.200,00</b>
	3.3.90.33.00	<b>PASSAGENS E DESPESAS COM LOCOMOÇÃO</b>			
	3.3.90.33.01	Passagens Terrestres			
	3.3.90.33.02	Passagens Aéreas			5.000,00
	3.3.90.33.02	Passagens Aéreas			5.000,00
		-Passagens terrestres para participação em eventos da PROEC			
		-Passagens aéreas para participação em eventos			
		-R\$ 20.000,00 Para passagens - Programa Internacionalização da extensão.			
		<b>Total Despesa PASSAGENS E DESPESAS COM LOCOMOÇÃO ---&gt;</b>			<b>30.000,00</b>
	3.3.90.36.00	<b>OUTROS SERVIÇOS DE TERCEIROS - PESSOA FÍSICA</b>			
	3.3.90.36.06	Serviços Técnicos Profissionais			5.000,00
	3.3.90.36.99	Outros Serviços de Terceiros – Pessoa Física			3.201,00
		-Contratação de serviços especializados em webdesigner.			
		-Cerimonialista dos eventos de Cultura			
		<b>Total Despesa OUTROS SERVIÇOS DE TERCEIROS - PESSOA FÍSICA ---&gt;</b>			<b>8.201,00</b>
	3.3.90.39.00	<b>OUTROS SERVIÇOS DE TERCEIROS - PESSOAL JURÍDICA</b>			
	3.3.90.39.41	Fornecimento de Alimentação			3.001,00
	3.3.90.39.59	Serviços de Áudio, Vídeo e Foto			10.000,00
	3.3.90.39.63	Serviços Gráficos			3.000,00
	3.3.90.39.63	Serviços Gráficos			7.000,00
	3.3.90.39.73	Transporte de Servidores			2.500,00
	3.3.90.39.99	Outros Serviços de Terceiros – Pessoa Jurídica			4.500,00
	3.3.90.39.99	Outros Serviços de Terceiros – Pessoa Jurídica			70.000,00
		-Serviço de Coffee break.			
		Despesas relativa a realização do Festival de Arte da Unespar			
		Produção de cartazes, banners, flyers referentes aos eventos e atividades de Extensão e Cultura			
		Catálogo de Ações de Extensão e Cultura da Unespar			
		Despesas com deslocamento entre os campi.			
		Contratações especializadas na organização de eventos para a Cultura			
		Despesas relativa a realização do Festival de Arte da Unespar			



**PROPLAN**  
Pró-Reitoria de Planejamento

# UNIVERSIDADE ESTADUAL DO PARANÁ

Credenciada pelo Decreto No. 9.538 de 05/12/2013 – D.O.E. 05/12/2013  
Recredenciada pelo Decreto No. 2.374 de 14/08/2019 – D.O.E. 14/08/2019  
DESPESAS ORÇAMENTÁRIAS - 2024

**Total Despesa OUTROS SERVIÇOS DE TERCEIROS - PESSOAL JURÍDICA --->** **100.001,00**

**Total Fonte 500 --->** **223.402,00**

**SALDO DISPONIBILIZADO PARA UNIDADE PROEC --->** **223.402,00**

**TOTAL LANÇADO UNIDADE PROEC --->** **223.402,00**





**PROPLAN**  
Pró-Reitoria de Planejamento

# UNIVERSIDADE ESTADUAL DO PARANÁ

Credenciada pelo Decreto No. 9.538 de 05/12/2013 – D.O.E. 05/12/2013  
 Recredenciada pelo Decreto No. 2.374 de 14/08/2019 – D.O.E. 14/08/2019  
 DESPESAS ORÇAMENTÁRIAS - 2024



## Quadro 17- REITORIA fonte 500

Unidade	Fonte	Conta	Despesa	Memória de Cálculo	Total (R\$)	
<i>PROGESP</i>						
500 – Ordinário Não Vinculado	3.3.90.14.00 - DIÁRIAS PESSOAL CIVIL - PESSOAL CIVIL	3.3.90.14.01 - Diárias		-108 diárias cheia para pessoal da Pró-Reitoria	30.000,00	
					<b>Total Despesa DIÁRIAS PESSOAL CIVIL - PESSOAL CIVIL ---&gt;</b>	<b>30.000,00</b>
	3.3.90.33.00- PASSAGENS E DESPESAS COM LOCOMOÇÃO	3.3.90.33.01 - Passagens Terrestres		-Passagens para Pessoal da Pró-Reitoria	8.000,00	
					<b>Total Despesa PASSAGENS E DESPESAS COM LOCOMOÇÃO ---&gt;</b>	<b>8.000,00</b>
	3.3.90.39.00 - OUTROS SERVIÇOS DE TERCEIROS - PESSOAL JURÍDICA	3.3.90.39.16 - Manutenção e Conservação de Bens Imóveis		--Custos com ajuste na sala a ser ocupada na Tiradentes	16.094,95	
					<b>Total Despesa OUTROS SERVIÇOS DE TERCEIROS - PESSOAL JURÍDICA ---&gt;</b>	<b>16.094,95</b>
	<b>Total Fonte 500---&gt;</b>					<b>54.094,95</b>
	<b>SALDO DISPONIBILIZADO PARA UNIDADE PROGESP ---&gt;</b>					<b>54.094,95</b>
	<b>TOTAL LANÇADO UNIDADE PROGESP ---&gt;</b>					<b>54.094,95</b>



**PROPLAN**  
Pró-Reitoria de Planejamento

# UNIVERSIDADE ESTADUAL DO PARANÁ

Credenciada pelo Decreto No. 9.538 de 05/12/2013 – D.O.E. 05/12/2013  
Recredenciada pelo Decreto No. 2.374 de 14/08/2019 – D.O.E. 14/08/2019  
DESPESAS ORÇAMENTÁRIAS - 2024



## Quadro 18- REITORIA fonte 500

Unidade	Fonte	Conta	Despesa	Memória de Cálculo	Total (R\$)
<b>PROGRAD</b>					
500 – Ordinário Não Vinculado		<b>3.3.90.14.00 - DIÁRIAS PESSOAL CIVIL - PESSOAL CIVIL</b>			
		3.3.90.14.01 - Diárias		-Diárias para a equipe da Prograd participar em reuniões administrativas e acompanhamento dos cursos da graduação.	11.051,50
				<b>Total Despesa DIÁRIAS PESSOAL CIVIL - PESSOAL CIVIL ---&gt;</b>	<b>11.051,50</b>
		<b>3.3.90.30.00 - MATERIAL DE CONSUMO</b>			
		3.3.90.30.16 - Material de Expediente		-Material de expediente para desempenho das funções	20.000,00
				<b>Total Despesa MATERIAL DE CONSUMO ---&gt;</b>	<b>20.000,00</b>
		<b>3.3.90.33.00- PASSAGENS E DESPESAS COM LOCOMOÇÃO</b>			
		3.3.90.33.01 - Passagens Terrestres		-Passagens terrestres para reuniões e acompanhamentos de cursos	10.000,00
		3.3.90.33.02 - Passagens Aéreas		-Passagens aéreas para reuniões e acompanhamentos de cursos	27.600,00
				<b>Total Despesa PASSAGENS E DESPESAS COM LOCOMOÇÃO ---&gt;</b>	<b>37.600,00</b>
		<b>3.3.90.39.00 - OUTROS SERVIÇOS DE TERCEIROS - PESSOAL JURÍDICA</b>			
		3.3.90.39.22 - Exposições, Congressos e Conferências		-Despesas com realização de eventos – congress	57.000,00
		3.3.90.39.41 - Fornecimento de Alimentação		-Serviços de alimentação para reuniões	3.000,00
		3.3.90.39.63 - Serviços Gráficos		-Impressão de diploma	2.000,00
		3.3.90.39.65 - Serviços de Apoio ao Ensino		-Projetos da Pró-Reitoria	40.000,00
				<b>Total Despesa OUTROS SERVIÇOS DE TERCEIROS - PESSOAL JURÍDICA ---&gt;</b>	<b>102.000,00</b>
		<b>3.3.90.40.00 - SERVIÇOS DE TECNOLOGIAS DA INFORMAÇÃO E COMUNICAÇÃO - PESSOA JURÍDICA</b>			
		3.3.90.40.04 - Serviços de Processamento de Dados		-Sistema para registro e expedição de diplomas de graduação	29.670,50
				<b>Total Despesa SERVIÇOS DE TECNOLOGIAS DA INFORMAÇÃO E COMUNICAÇÃO - PESSOA JURÍDICA ---&gt;</b>	<b>29.670,50</b>



**PROPLAN**  
Pró-Reitoria de Planejamento

# UNIVERSIDADE ESTADUAL DO PARANÁ

Credenciada pelo Decreto No. 9.538 de 05/12/2013 – D.O.E. 05/12/2013  
Recredenciada pelo Decreto No. 2.374 de 14/08/2019 – D.O.E. 14/08/2019  
DESPESAS ORÇAMENTÁRIAS - 2024



<b>Total Fonte 500 ---&gt;</b>	<b>200.322,00</b>
<b>SALDO DISPONIBILIZADO PARA UNIDADE PROGRAD ---&gt;</b>	<b>200.322,00</b>
<b>TOTAL LANÇADO UNIDADE PROGRAD ---&gt;</b>	<b>200.322,00</b>



**PROPLAN**  
Pró-Reitoria de Planejamento

# UNIVERSIDADE ESTADUAL DO PARANÁ

Credenciada pelo Decreto No. 9.538 de 05/12/2013 – D.O.E. 05/12/2013  
 Recredenciada pelo Decreto No. 2.374 de 14/08/2019 – D.O.E. 14/08/2019  
**DESPESAS ORÇAMENTÁRIAS - 2024**



## Quadro 19- REITORIA fonte 500

Unidade	Fonte	Conta	Despesa	Memória de Cálculo	Total (R\$)
<b>PROPEDH</b>					
500 - Ordinário Não Vinculado		<b>3.3.90.14.00 - DIÁRIAS PESSOAL CIVIL - PESSOAL CIVIL</b>			
		3.3.90.14.01 - Diárias		-44 diárias 277 reais para pessoal da Pró-Reitoria.	12.464,00
				<b>Total Despesa DIÁRIAS PESSOAL CIVIL - PESSOAL CIVIL ---&gt;</b>	<b>12.464,00</b>
		<b>3.3.90.33.00- PASSAGENS E DESPESAS COM LOCOMOÇÃO</b>			
		3.3.90.33.01 - Passagens Terrestres		-Passagem ônibus ida e volta Paranavaí - Curitiba - Paranavaí - 2 representantes estudiantis = 798,38 X 2 -1596,76 Campo Mourão - Curitiba - Campo Mourão - 2 representantes estudiantis e 2 diretoras - 500,00 x 4 = 2.000,00 Apucarana - Curitiba - Apucarana - 600,00 - = 1200,00 Paranaguá - Curitiba - Paranaguá - 2 representantes estudiantis - 82,00 = 164,00 União da Vitória - Curitiba - União da Vitória - 2 representantes estudiantis - 287,60 x 2575,20 total - 5535,96	5.536,00
		3.3.90.33.01 - Passagens Terrestres		-Passagem de ônibus leito ida e volta média 700,00 reais (Apucarana, Campo Mourão e Paranavaí) X 3 pessoas 2100 reais	60.000,00
		3.3.90.33.01 - Passagens Terrestres		-Transporte de discentes para realização do Fórum dos Estudantes 2024	
				<b>Total Despesa PASSAGENS E DESPESAS COM LOCOMOÇÃO ---&gt;</b>	<b>69.736,00</b>
		<b>3.3.90.35.00 - SERVIÇOS DE CONSULTORIA</b>			
		3.3.90.35.02 - Pessoa Jurídica		5.200,00 - pró-labore curso especializado em audiodescrição	5.200,00
				<b>Total Despesa OUTROS SERVIÇOS DE CONSULTORIA ---&gt;</b>	<b>5.200,00</b>
		<b>3.3.90.36.00- OUTROS SERVIÇOS DE TERCEIROS - PESSOA FÍSICA</b>			
		3.3.90.36.06 - Serviços Técnicos Profissionais		-intérpretes de libras para eventos- 150/hora X 2 profissionais /hora x 6 horas por campus X 7 campi - 12.600 reais	12.600,00
				<b>Total Despesa OUTROS SERVIÇOS DE TERCEIROS - PESSOA FÍSICA ---&gt;</b>	<b>12.600,00</b>
		<b>3.3.90.39.00 - OUTROS SERVIÇOS DE TERCEIROS - PESSOAL JURÍDICA</b>			
		3.3.90.39.41 - Fornecimento de Alimentação		-2 Coffe Break para V Forum Estudantil - 200 pessoas 25 reais/ pessoa x 200 x 2- 10.000,00	10.000,00
				<b>Total Despesa OUTROS SERVIÇOS DE TERCEIROS - PESSOAL JURÍDICA ---&gt;</b>	<b>10.000,00</b>



**PROPLAN**  
Pró-Reitoria de Planejamento

# UNIVERSIDADE ESTADUAL DO PARANÁ

Credenciada pelo Decreto No. 9.538 de 05/12/2013 – D.O.E. 05/12/2013  
Recredenciada pelo Decreto No. 2.374 de 14/08/2019 – D.O.E. 14/08/2019  
DESPESAS ORÇAMENTÁRIAS - 2024



<b>Total Fonte 500 ---&gt;</b>	<b>110.000,00</b>
<b>SALDO DISPONIBILIZADO PARA UNIDADE PROPEDH ---&gt;</b>	<b>110.000,00</b>
<b>TOTAL LANÇADO UNIDADE PROPEDH ---&gt;</b>	<b>110.000,00</b>





**PROPLAN**  
Pró-Reitoria de Planejamento

# UNIVERSIDADE ESTADUAL DO PARANÁ

Credenciada pelo Decreto No. 9.538 de 05/12/2013 – D.O.E. 05/12/2013  
 Recredenciada pelo Decreto No. 2.374 de 14/08/2019 – D.O.E. 14/08/2019  
 DESPESAS ORÇAMENTÁRIAS - 2024



## Quadro 20- REITORIA fonte 500

Unidade	Fonte	Conta	Despesa	Memória de Cálculo	Total (R\$)												
<b>PROPLAN</b>																	
500 – Ordinário Não Vinculado	3.3.90.14.00 - DIÁRIAS PESSOAL CIVIL - PESSOAL CIVIL	3.3.90.14.01 - Diárias		-Diárias 173 diárias cheia - Considerando que a PROPLAN possui os serviços de engenharia que circulam frequentemente entre as unidades para prestar serviços. Além das viagens da equipe das demais diretoria	55.299,12												
				<b>Total Despesa DIÁRIAS PESSOAL CIVIL - PESSOAL CIVIL ---&gt;</b>	<b>55.299,12</b>												
				3.3.90.18.00 - AUXILIO FINANCEIRO A ESTUDANTES	3.3.90.18.01 - Bolsa Auxílio		-09 residentes técnicos ao custo de 283.118,00 - Custo unitário por bolsista ano 23.593,16 - Para atendimento prioritário ao programas e reitoria. Convênio com UNICENTRO - RESTEC GAPI	283.118,40									
							<b>Total Despesa AUXÍLIO FINANCEIRO A ESTUDANTES---&gt;</b>	<b>283.118,40</b>									
							3.3.90.33.00- PASSAGENS E DESPESAS COM LOCOMOÇÃO	3.3.90.33.01 - Passagens Terrestres 3.3.90.33.02 - Passagens Aéreas		-Passagens Terrestre Para equipe da PROPLAN -Passagens aéreas para equipe da PROPLAN	14.400,00 9.600,00						
										<b>Total Despesa PASSAGENS E DESPESAS COM LOCOMOÇÃO ---&gt;</b>	<b>24.000,00</b>						
										3.3.90.39.00 - OUTROS SERVIÇOS DE TERCEIROS - PESSOAL JURÍDICA	3.3.90.39.99 - Outros Serviços de Terceiros – Pessoa Jurídica		-Contratação de serviços – especializados	45.749,46			
													<b>Total Despesa OUTROS SERVIÇOS DE TERCEIROS - PESSOAL JURÍDICA ---&gt;</b>	<b>45.749,46</b>			
													4.4.90.52.00 - EQUIPAMENTOS E MATERIAL PERMANENTE	4.4.90.52.42 - Mobiliário em Geral		-despesas com Sentenças Judiciais, - RPV	1.000,00
																<b>Total Despesa EQUIPAMENTOS E MATERIAL PERMANENTE ---&gt;</b>	<b>1.000,00</b>
<b>Total Fonte 500 ---&gt;</b>	<b>409.166,98</b>																
<b>SALDO DISPONIBILIZADO PARA UNIDADE PROPLAN ---&gt;</b>	<b>409.166,98</b>																
<b>TOTAL LANÇADO UNIDADE PROPLAN ---&gt;</b>	<b>409.166,98</b>																



**PROPLAN**  
Pró-Reitoria de Planejamento

# UNIVERSIDADE ESTADUAL DO PARANÁ

Credenciada pelo Decreto No. 9.538 de 05/12/2013 – D.O.E. 05/12/2013  
 Recredenciada pelo Decreto No. 2.374 de 14/08/2019 – D.O.E. 14/08/2019  
**DESPESAS ORÇAMENTÁRIAS - 2024**



## Quadro 21- REITORIA fonte 501

Unidade	Fonte	Conta	Despesa	Memória de Cálculo	Total (R\$)	
<b>REITORIA</b>						
501 – Diretamente Arrecadados		<b>3.3.90.14.00 - DIÁRIAS PESSOAL CIVIL - PESSOAL CIVIL</b>				
		3.3.90.14.01 - Diárias		-reforço orçamentário para Concessão de diárias para Prof. em geral.	80.000,00	
		<b>Total Despesa DIÁRIAS PESSOAL CIVIL - PESSOAL CIVIL ---&gt;</b>				<b>80.000,00</b>
		<b>3.3.90.30.00 - MATERIAL DE CONSUMO</b>				
		3.3.90.18.01 - Bolsa Auxílio		-reforço orçamentário para Aquisições de diversos itens de material de expediente para o exercício de 2024	50.000,00	
		<b>Total Despesa MATERIAL DE CONSUMO ---&gt;</b>				<b>50.000,00</b>
		<b>3.3.90.33.00- PASSAGENS E DESPESAS COM LOCOMOÇÃO</b>				
		3.3.90.33.01 - Passagens Terrestres		-reforço orçamentário para aquisição de passagens terrestres para participação em eventos e convocações de trabalho de forma presencial	50.000,00	
		<b>Total Despesa PASSAGENS E DESPESAS COM LOCOMOÇÃO ---&gt;</b>				<b>50.000,00</b>
		<b>3.3.90.36.00- OUTROS SERVIÇOS DE TERCEIROS - PESSOA FÍSICA</b>				
		3.3.90.36.99 - Outros Serviços de Terceiros – Pessoa Física		-reforço orçamentário para contratação de serviços de pessoas físicas para diversas atividades como vestibular, concursos e outros	50.000,00	
		<b>Total Despesa OUTROS SERVIÇOS DE TERCEIROS - PESSOA FÍSICA ---&gt;</b>				<b>50.000,00</b>
<b>3.3.90.39.00 - OUTROS SERVIÇOS DE TERCEIROS - PESSOAL JURÍDICA</b>						
3.3.90.39.05 - Serviços Técnicos Profissionais		-reforço orçamentário para Contratação de serviços técnicos profissionais de pessoas jurídicas para atender as necessidades da reitoria	50.000,00			
<b>Total Despesa OUTROS SERVIÇOS DE TERCEIROS - PESSOAL JURÍDICA ---&gt;</b>				<b>50.000,00</b>		
<b>3.3.90.91.00 - SENTENÇAS JUDICIAIS</b>						
3.3.90.91.05 - Sentenças Judiciais Não Alimentares – Do Exercício		-despesas com Sentenças Judiciais, - RPV	300.000,00			



**PROPLAN**  
Pró-Reitoria de Planejamento



# UNIVERSIDADE ESTADUAL DO PARANÁ

Credenciada pelo Decreto No. 9.538 de 05/12/2013 – D.O.E. 05/12/2013  
Recredenciada pelo Decreto No. 2.374 de 14/08/2019 – D.O.E. 14/08/2019  
DESPESAS ORÇAMENTÁRIAS - 2024

**Total Despesa SENTENÇAS JUDICIAIS ---> 300.000,00**

## 4.4.90.52.00 - EQUIPAMENTOS E MATERIAL PERMANENTE

4.4.90.52.35 - Equipamentos de Processamento de Dados -Aquisição de equipamentos e material permanente para os campus da Unespar 319.838,00

**Total Despesa EQUIPAMENTOS E MATERIAL PERMANENTE ---> 319.838,00**

**Total Fonte 501 ---> 899.838,00**



**PROPLAN**  
Pró-Reitoria de Planejamento

# UNIVERSIDADE ESTADUAL DO PARANÁ

Credenciada pelo Decreto No. 9.538 de 05/12/2013 – D.O.E. 05/12/2013  
 Recredenciada pelo Decreto No. 2.374 de 14/08/2019 – D.O.E. 14/08/2019  
 DESPESAS ORÇAMENTÁRIAS - 2024



## Quadro 22- REITORIA fonte 700

Unidade	Fonte	Conta	Despesa	Memória de Cálculo	Total (R\$)
<b>REITORIA</b>					
<b>700 – Transferências e Convênios com Órgãos Federais</b>					
		<b>3.3.90.30.00 - MATERIAL DE CONSUMO</b>			
		3.3.90.30.17	- Material de Processamento de Dados	-Execução do Termo de Convênio 879719/2019	20.000,00
		3.3.90.30.23	- Uniformes, Tecidos e Aviamentos	-Execução do Termo de Convênio 879719/2018	160.000,00
		<b>4.4.90.51.00 - OBRAS E INSTALAÇÕES</b>			
		4.4.90.51.11	- Outras Obras de Infraestrutura	-Execução do Termo de Convênio 778523/2012	425.000,00
		<b>4.4.90.52.00 - EQUIPAMENTOS E MATERIAL PERMANENTE</b>			
		4.4.90.52.02	- Aeronaves	Execução do Termo de Convênio 920619/2021	17.369,10
		4.4.90.52.04	- Aparelhos de Medição e Orientação	Execução do Termo de Convênio 931186/2022	43.761,51
		4.4.90.52.04	- Aparelhos de Medição e Orientação	Execução do Termo de Convênio 941735/2023	11.300,00
		4.4.90.52.04	- Aparelhos de Medição e Orientação	Execução do Termo de Convênio 920619/2021	16.990,00
		4.4.90.52.08	- Aparelhos, Equipamentos e Utensílios Médico-Odontológico, Laboratorial e	Execução do Termo de Convênio 920608/2021	22.262,00
		4.4.90.52.08	- Aparelhos, Equipamentos e Utensílios Médico-Odontológico, Laboratorial e	Execução do Termo de Convênio 931186/2022	14.212,48
		4.4.90.52.08	- Aparelhos, Equipamentos e Utensílios Médico-Odontológico, Laboratorial e	Execução do Termo de Convênio 838093/2016	129.516,00
		4.4.90.52.08	- Aparelhos, Equipamentos e Utensílios Médico-Odontológico, Laboratorial e	Execução do Termo de Convênio 875090/2018	62.401,71
		4.4.90.52.08	- Aparelhos, Equipamentos e Utensílios Médico-Odontológico, Laboratorial e	Execução do Termo de Convênio 941735/2023	40.442,00
		4.4.90.52.08	- Aparelhos, Equipamentos e Utensílios Médico-Odontológico, Laboratorial e	Execução do Termo de Convênio 038989/2023	15.660,96
		4.4.90.52.12	- Aparelhos e Utensílios Domésticos	Execução do Termo de Convênio 936074/2022	52.209,20
		4.4.90.52.12	- Aparelhos e Utensílios Domésticos	Execução do Termo de Convênio 941735/2023	10.345,00
		4.4.90.52.12	- Aparelhos e Utensílios Domésticos	Execução do Termo de Convênio 838093/2016	11.751,77
		4.4.90.52.12	- Aparelhos e Utensílios Domésticos	Execução do Termo de Convênio 038989/2023	16.193,74
		4.4.90.52.12	- Aparelhos e Utensílios Domésticos	Execução do Termo de Convênio 931186/2022	16.090,23
		4.4.90.52.18	- Coleções e Materiais Bibliográficos	Execução do Termo de Convênio 838093/2016	246,83
		4.4.90.52.24	- Equipamento de Proteção, Segurança e Socorro	Execução do Termo de Convênio 941735/2023	1.600,00
		4.4.90.52.30	- Máquinas e Equipamentos Energéticos	Execução do Termo de Convênio 838093/2016	5.702,25
		4.4.90.52.33	- Equipamentos para Áudio, Vídeo e Foto	Execução do Termo de Convênio 920619/2021	11.940,00
		4.4.90.52.33	- Equipamentos para Áudio, Vídeo e Foto	Execução do Termo de Convênio 930216/2022	66.497,50
		4.4.90.52.33	- Equipamentos para Áudio, Vídeo e Foto	Execução do Termo de Convênio 920608/2021	55.300,00
		4.4.90.52.33	- Equipamentos para Áudio, Vídeo e Foto	Execução do Termo de Convênio 038989/2023	155.089,45
		4.4.90.52.33	- Equipamentos para Áudio, Vídeo e Foto	Execução do Termo de Convênio 838093/2016	29.550,82
		4.4.90.52.33	- Equipamentos para Áudio, Vídeo e Foto	Execução do Termo de Convênio 941735/2023	1.182,00
		4.4.90.52.33	- Equipamentos para Áudio, Vídeo e Foto	Execução do Termo de Convênio 930132/2022	
				<b>Total Despesa MATERIAL DE CONSUMO ----&gt;</b>	<b>180.000,00</b>
				<b>Total Despesa OBRAS E INSTALAÇÕES----&gt;</b>	<b>425.000,00</b>



**PROPLAN**  
Pró-Reitoria de Planejamento

# UNIVERSIDADE ESTADUAL DO PARANÁ

Credenciada pelo Decreto No. 9.538 de 05/12/2013 – D.O.E. 05/12/2013  
 Recredenciada pelo Decreto No. 2.374 de 14/08/2019 – D.O.E. 14/08/2019  
**DESPESAS ORÇAMENTÁRIAS - 2024**



4.4.90.52.33 - Equipamentos para Áudio, Vídeo e Foto	Execução do Termo de Convênio 875090/2018	94.174,05
4.4.90.52.33 - Equipamentos para Áudio, Vídeo e Foto	Execução do Termo de Convênio 934059/2022	21.591,63
4.4.90.52.33 - Equipamentos para Áudio, Vídeo e Foto	Execução do Termo de Convênio 931186/2022	166.000,00
4.4.90.52.34 - Máquinas, Utensílios e Equipamentos Diversos	Execução do Termo de Convênio 887800/2019	90.744,30
4.4.90.52.34 - Máquinas, Utensílios e Equipamentos Diversos	Execução do Termo de Convênio 936074/2022	23.185,00
4.4.90.52.34 - Máquinas, Utensílios e Equipamentos Diversos	Execução do Termo de Convênio 941735/2023	300.727,65
4.4.90.52.34 - Máquinas, Utensílios e Equipamentos Diversos	Execução do Termo de Convênio 038989/2023	38.158,70
4.4.90.52.34 - Máquinas, Utensílios e Equipamentos Diversos	Execução do Termo de Convênio 930216/2022	211.146,85
4.4.90.52.34 - Máquinas, Utensílios e Equipamentos Diversos	Execução do Termo de Convênio 920608/2021	99.008,90
4.4.90.52.34 - Máquinas, Utensílios e Equipamentos Diversos	Execução do Termo de Convênio 875090/2018	32.332,93
4.4.90.52.35 - Equipamentos de Processamento de Dados	Execução do Termo de Convênio 931186/2022	16.006,66
4.4.90.52.35 - Equipamentos de Processamento de Dados	Execução do Termo de Convênio 920619/2021	6.209,76
4.4.90.52.35 - Equipamentos de Processamento de Dados	Execução do Termo de Convênio 838093/2016	256.731,20
4.4.90.52.35 - Equipamentos de Processamento de Dados	Execução do Termo de Convênio 941735/2023	67.767,68
4.4.90.52.35 - Equipamentos de Processamento de Dados	Execução do Termo de Convênio 038989/2023	27.972,00
4.4.90.52.35 - Equipamentos de Processamento de Dados	Execução do Termo de Convênio 941735/2023	365.868,37
4.4.90.52.35 - Equipamentos de Processamento de Dados	Execução do Termo de Convênio 934059/2022	818.059,27
4.4.90.52.35 - Equipamentos de Processamento de Dados	Execução do Termo de Convênio 930132/2022	113.000,00
4.4.90.52.35 - Equipamentos de Processamento de Dados	Execução do Termo de Convênio 887800/2019	107.846,15
4.4.90.52.35 - Equipamentos de Processamento de Dados	Execução do Termo de Convênio 931186/2022	5.890,00
4.4.90.52.35 - Equipamentos de Processamento de Dados	Execução do Termo de Convênio 936074/2022	31.001,92
4.4.90.52.35 - Equipamentos de Processamento de Dados	Execução do Termo de Convênio 920608/2021	152.113,65
4.4.90.52.35 - Equipamentos de Processamento de Dados	Execução do Termo de Convênio 930216/2022	23.600,00
4.4.90.52.35 - Equipamentos de Processamento de Dados	Execução do Termo de Convênio 930215/2022	205.397,00
4.4.90.52.35 - Equipamentos de Processamento de Dados	Execução do Termo de Convênio 908066/2020	202.020,20
4.4.90.52.40 - Máquinas e Equipamentos Agrícolas e Rodoviários	Execução do Termo de Convênio 891714/2019	109.547,50
4.4.90.52.42 - Mobiliário em Geral	Execução do Termo de Convênio 838093/2016	149.484,80
4.4.90.52.42 - Mobiliário em Geral	Execução do Termo de Convênio 920608/2021	109.000,00
4.4.90.52.42 - Mobiliário em Geral	Execução do Termo de Convênio 038989/2023	18.020,22
4.4.90.52.42 - Mobiliário em Geral	Execução do Termo de Convênio 930216/2022	44.121,51
4.4.90.52.99 - Outros Materiais Permanentes	Execução do Termo de Convênio 941735/2023	33.137,00
4.4.90.52.99 - Outros Materiais Permanentes	Execução do Termo de Convênio 887800/2019	1.130,20
	Execução do Termo de Convênio 887800/2019	158.313,69
	Execução do Termo de Convênio 891714/2019	112.611,31
		2.030,35
	<b>Total Despesa EQUIPAMENTOS E MATERIAL PERMANENTE ---&gt;</b>	<b>5.021.565,00</b>
	<b>Total Fonte 700---&gt;</b>	<b>5.626.565,00</b>
	<b>SALDO DISPONIBILIZADO PARA UNIDADE REITORIA ---&gt;</b>	<b>5.626.565,00</b>
	<b>TOTAL LANÇADO UNIDADE REITORIA ---&gt;</b>	<b>5.626.565,00</b>
	<b>TOTAL ORÇAMENTO 2024 ---&gt;</b>	<b>5.626.565,00</b>



**PROPLAN**  
Pró-Reitoria de Planejamento

# UNIVERSIDADE ESTADUAL DO PARANÁ

Credenciada pelo Decreto No. 9.538 de 05/12/2013 – D.O.E. 05/12/2013  
 Recredenciada pelo Decreto No. 2.374 de 14/08/2019 – D.O.E. 14/08/2019  
**DESPESAS ORÇAMENTÁRIAS - 2024**



## Quadro 23 - REITORIA fonte 703

Unidade	Fonte	Conta	Despesa	Memória de Cálculo	Total (R\$)
<b>REITORIA</b>					
<b>703 - Outros Convênios/Outras Transferências</b>					
		<b>3.3.90.14.00</b>	<b>DIÁRIAS PESSOAL CIVIL - PESSOAL CIVIL</b>		
		3.3.90.14.01	Diárias	-Execução do Termo de Convênio 004/2022	15.000,00
		3.3.90.14.01	Diárias	-Execução do Termo de Convênio	100.000,00
		3.3.90.14.01	Diárias	-Execução do Termo de Convênio 040/2022	3.000,00
		3.3.90.14.01	Diárias	-Execução do Termo de Convênio 035/2022	1.260,00
		3.3.90.14.01	Diárias	-Execução do Termo de Convênio 035/2022	1.260,00
		3.3.90.14.01	Diárias	-Execução do Termo de Convênio 203/2022	10.800,00
		3.3.90.14.01	Diárias	-Execução do Termo de Convênio 610/2022	14.184,00
		3.3.90.14.01	Diárias	-DIÁRIAS NO EXTERIOR - Execução do Termo de Convênio	80.000,00
				<b>Total Despesa DIÁRIAS PESSOAL CIVIL - PESSOAL CIVIL ---&gt;</b>	<b>225.504,00</b>
		<b>3.3.90.18.00</b>	<b>AUXILIO FINANCEIRO A ESTUDANTES</b>		
		3.3.90.18.01	Bolsa Auxílio	Execução do Termo de Convênio 036/2022	16.000,00
		3.3.90.18.01	Bolsa Auxílio	Execução do Termo de Convênio 032/2020	13.000,00
		3.3.90.18.01	Bolsa Auxílio	Execução do Termo de Convênio PIBIC 2023/2024	1.157.600,00
		3.3.90.18.01	Bolsa Auxílio	Execução do Termo de Convênio 155/223	67.200,00
		3.3.90.18.01	Bolsa Auxílio	Execução do Termo de Convênio 190/2023	300.000,00
		3.3.90.18.01	Bolsa Auxílio	Execução do Termo de Convênio 738/2022	45.200,00
		3.3.90.18.01	Bolsa Auxílio	Execução do Termo de Convênio 619/2022	49.500,00
		3.3.90.18.01	Bolsa Auxílio	Execução do Termo de Convênio 041/2022	8.600,00
		3.3.90.18.01	Bolsa Auxílio	Execução do Termo de Convênio 054/2022	27.400,00
		3.3.90.18.01	Bolsa Auxílio	Execução do Termo de Convênio 203/2022	5.800,00
		3.3.90.18.01	Bolsa Auxílio	Execução do Termo de Convênio 038/2022	10.000,00
		3.3.90.18.01	Bolsa Auxílio	Execução do Termo de Convênio 074/2022	12.400,00
		3.3.90.18.01	Bolsa Auxílio	Execução do Termo de Convênio 430/2022	84.500,00
		3.3.90.18.01	Bolsa Auxílio	Execução do Termo de Convênio 428/2022	104.200,00
		3.3.90.18.01	Bolsa Auxílio	Execução do Termo de Convênio 433/2022	229.201,64
		3.3.90.18.01	Bolsa Auxílio	Execução do Termo de Convênio 431/2022	202.887,50
		3.3.90.18.01	Bolsa Auxílio	Execução do Termo de Convênio 584/2022	30.300,00
		3.3.90.18.01	Bolsa Auxílio	Execução do Termo de Convênio 015/2020	30.000,00
		3.3.90.18.01	Bolsa Auxílio	Execução do Termo de Convênio PIBIS 2023/2024	352.000,00
		3.3.90.18.01	Bolsa Auxílio	Execução do Termo de Convênio 073/2021	3.000,00
		3.3.90.18.01	Bolsa Auxílio	Execução do Termo de Convênio PIBEX 2023/2024	257.500,00
		3.3.90.18.01	Bolsa Auxílio	Execução do Termo de Convênio 004/2023	



**PROPLAN**  
Pró-Reitoria de Planejamento

# UNIVERSIDADE ESTADUAL DO PARANÁ

Credenciada pelo Decreto No. 9.538 de 05/12/2013 – D.O.E. 05/12/2013  
Recredenciada pelo Decreto No. 2.374 de 14/08/2019 – D.O.E. 14/08/2019

DESPESAS ORÇAMENTÁRIAS - 2024



3.3.90.18.01 - Bolsa Auxílio	Execução do Termo de Convênio 610/2022	16.000,00 18.000,00
<b>Total Despesa AUXÍLIO FINANCEIRO A ESTUDANTES ----&gt;</b>		<b>3.040.289,14</b>
<b>3.3.90.30.00 - MATERIAL DE CONSUMO</b>		
3.3.90.30.11 - Material Químico	Execução do Termo de Convênio 076/2022	15.000,00
3.3.90.30.16 - Material de Expediente	Execução do Termo de Convênio 074/2022	630,00
3.3.90.30.16 - Material de Expediente	Execução do Termo de Convênio 046/2022	13.700,00
3.3.90.30.16 - Material de Expediente	Execução do Termo de Convênio 738/2022	1.354,00
3.3.90.30.16 - Material de Expediente	Execução do Termo de Convênio 431/2022	
3.3.90.30.16 - Material de Expediente	Execução do Termo de Convênio 584/2022	1.100,00
3.3.90.30.16 - Material de Expediente	Execução do Termo de Convênio 081/2021	670,00
3.3.90.30.16 - Material de Expediente	Execução do Termo de Convênio	4.424,10
3.3.90.30.17 - Material de Processamento de Dados	Execução de Termo de Convênio: 619/2022	15.000,00
3.3.90.30.17 - Material de Processamento de Dados	Execução de Termo de Convênio: 040/2022	3.900,00
3.3.90.30.17 - Material de Processamento de Dados	Execução de Termo de Convênio: 212/2023	892,00
3.3.90.30.22 - Material de Limpeza e Produção de Higienização	Execução do Termo de Convênio 004/2023	12.000,00
3.3.90.30.24 - Material para Manutenção de Bens Imóveis	Execução de Termo de Convênio: 619/2022	1.500,00
3.3.90.30.26 - Material Elétrico e Eletrônico	Execução de Termo de Convênio: 431/2022	600,00
3.3.90.30.30 - Material para Comunicações	Execução de Termo de Convênio: 619/2022	560,00
3.3.90.30.35 - Material Laboratorio	Execução de Termo de Convênio: 076/2022	1.270,00
3.3.90.30.35 - Material Laboratorio	Execução de Termo de Convênio: 035/2022	4.120,00
3.3.90.30.42 - Ferramentas	Execução de Termo de Convênio: 004/2023	3.160,09
3.3.90.30.47 - Aquisição de Softwares de Base	Execução de Termo de Convênio: 201/2023	9.300,00
3.3.90.30.99 - Outros Materiais de Consumo	Execução de Termo de Convênio: 619/2022, 037/2022, 076/2022 e 039/2022	15.000,00 10.000,00
<b>Total Despesa MATERIAL DE CONSUMO ----&gt;</b>		<b>114.180,19</b>
<b>3.3.90.33.00- PASSAGENS E DESPESAS COM LOCOMOÇÃO</b>		
3.3.90.33.01 - Passagens Terrestres	Execução do Termo de Convênio: 074/2022, 610/2022, 004/2022, 043/2021, 032/2020 E 211/2019	23.664,42
3.3.90.33.01 - Passagens Terrestres	Execução do Termo de Convênio 077/2022	5.000,00
3.3.90.33.02 - Passagens Aéreas	Execução do Termo de Convênio: 074/2022, 610/2022, 004/2022 E 032/2020	20.000,00
3.3.90.33.02 - Passagens Aéreas	Execução de Termo de Convênio: 004/2022, 043/2021, 032/2020 e 216/2019	58.359,11
<b>Total Despesa PASSAGENS E DESPESAS COM LOCOMOÇÃO ----&gt;</b>		<b>107.023,53</b>
<b>3.3.90.36.00 - OUTROS SERVIÇOS DE TERCEIROS - PESSOA FÍSICA</b>		
3.3.90.36.06 - Serviços Técnicos Profissionais	Execução do Termo de Convênio 004/2022	18.397,00
<b>Total Despesa OUTROS SERVIÇOS DE TERCEIROS - PESSOA FÍSICA ----&gt;</b>		<b>18.397,00</b>



**PROPLAN**  
Pró-Reitoria de Planejamento

# UNIVERSIDADE ESTADUAL DO PARANÁ

Credenciada pelo Decreto No. 9.538 de 05/12/2013 – D.O.E. 05/12/2013  
Recredenciada pelo Decreto No. 2.374 de 14/08/2019 – D.O.E. 14/08/2019

DESPESAS ORÇAMENTÁRIAS - 2024



## 3.3.90.39.00 - OUTROS SERVIÇOS DE TERCEIROS - PESSOAL JURÍDICA

3.3.90.39.12 - Locação de Máquinas e Equipamentos	Execução do Termo de Convênio 004/2022	7.000,00
3.3.90.39.41 - Fornecimento de Alimentação	Execução do Termo de Convênio 076/2022	918,00
3.3.90.39.41 - Fornecimento de Alimentação	Execução do Termo de Convênio 077/2022	855,60
3.3.90.39.41 - Fornecimento de Alimentação	Execução do Termo de Convênio 032/2020	2.274,00
3.3.90.39.41 - Fornecimento de Alimentação	Execução do Termo de Convênio 610/2022	3.750,00
3.3.90.39.41 - Fornecimento de Alimentação	Execução do Termo de Convênio 203/2022	2.160,00
3.3.90.39.51 - Serviços de Análises e Pesquisas Científicas	Execução do Termo de Convênio 203/2022	540,00
3.3.90.39.51 - Serviços de Análises e Pesquisas Científicas	Execução do Termo de Convênio 076/2022	3.300,00
3.3.90.39.51 - Serviços de Análises e Pesquisas Científicas	Execução do Termo de Convênio 035/2022	3.100,00
3.3.90.39.51 - Serviços de Análises e Pesquisas Científicas	Execução do Termo de Convênio 040/2022	1.210,00
3.3.90.39.51 - Serviços de Análises e Pesquisas Científicas	Execução do Termo de Convênio 037/2022	6.500,00
3.3.90.39.63 - Serviços Gráficos	Execução do Termos de Convênios: 201/2023, 212/2023, 738/2022, 046/2022, 431/2022, 584/2022, 004/2022, 081/2021, 015/2021, 034/2024, 032/2020 e 211/2019	138.362,36
3.3.90.39.80 - Hospedagens	Execução do Termo de Convênio	
3.3.90.39.99 - Outros Serviços de Terceiros – Pessoa Jurídica	Execução do Termo de Convênio 004/2022	20.000,00
3.3.90.39.99 - Outros Serviços de Terceiros – Pessoa Jurídica	Execução do Termo de Convênio 201/2023	7.641,17
3.3.90.39.99 - Outros Serviços de Terceiros – Pessoa Jurídica	Execução do Termo de Convênio 212/2023	35.967,50
3.3.90.39.99 - Outros Serviços de Terceiros – Pessoa Jurídica	Execução do Termo de Convênio 043/2021	6.000,00
3.3.90.39.99 - Outros Serviços de Terceiros – Pessoa Jurídica	Execução do Termo de Convênio 032/2020	50.000,00
3.3.90.39.99 - Outros Serviços de Terceiros – Pessoa Jurídica	Execução do Termo de Convênio 431/2022	7.063,00
		2.100,00
3.3.90.39.99 - Outros Serviços de Terceiros – Pessoa Jurídica	Execução do Termo de Convênio 004/2023	
3.3.90.39.99 - Outros Serviços de Terceiros – Pessoa Jurídica	Execução do Termo de Convênio 610/2022	16.000,00
3.3.90.39.99 - Outros Serviços de Terceiros – Pessoa Jurídica	Execução do Termo de Convênio 034/2021	12.803,00
3.3.90.39.99 - Outros Serviços de Terceiros – Pessoa Jurídica	Execução de Termo de Convênio: 004/2023	9.103,00
3.3.90.39.99 - Outros Serviços de Terceiros – Pessoa Jurídica	Execução do Termo de Convênio 054/2022	5.000,00
		6.000,00

**Total Despesa OUTROS SERVIÇOS DE TERCEIROS - PESSOAL JURÍDICA ---> 347.647,63**

## 3.3.90.40.00 - SERVIÇOS DE TECNOLOGIAS DA INFORMAÇÃO E COMUNICAÇÃO - PESSOA JURÍDICA

3.3.90.40.02 - Locação de Softwares	Execução de Termo de Convênio: 584/2022 e 431/2022	30.000,00
3.3.90.40.06 - Aquisição de Softwares de Aplicação	Execução de Termo de Convênio	20.000,00

**Total Despesa SERVIÇOS DE TECNOLOGIAS DA INFORMAÇÃO E COMUNICAÇÃO - PESSOA JURÍDICA ---> 50.000,00**





**PROPLAN**  
Pró-Reitoria de Planejamento

# UNIVERSIDADE ESTADUAL DO PARANÁ

Credenciada pelo Decreto No. 9.538 de 05/12/2013 – D.O.E. 05/12/2013  
Recredenciada pelo Decreto No. 2.374 de 14/08/2019 – D.O.E. 14/08/2019

DESPESAS ORÇAMENTÁRIAS - 2024



## 4.4.90.52.00 - EQUIPAMENTOS E MATERIAL PERMANENTE

4.4.90.52.04 - Aparelhos de Medição e Orientação	Execução do Termo de Convênio 076/2022	
4.4.90.52.04 - Aparelhos de Medição e Orientação	Execução do Termo de Convênio 006/2021	20.000,00
4.4.90.52.08 - Aparelhos, Equipamentos e Utensílios Médico-Odontológico, Laboratorial	Execução do Termo de Convênio 035/2022	4.300,00
4.4.90.52.18 - Coleções e Materiais Bibliográficos		150.000,00
4.4.90.52.33 - Equipamentos para Áudio, Vídeo e Foto	Execução do Termo de Convênio	
4.4.90.52.34 - Máquinas, Utensílios e Equipamentos Diversos	Execução do Termo de Convênio 034/2021	54.663,21
4.4.90.52.34 - Máquinas, Utensílios e Equipamentos Diversos	Execução do Termo de Convênio 619/2022	600.000,00
4.4.90.52.34 - Máquinas, Utensílios e Equipamentos Diversos	Execução do Termo de Convênio 046/2022	2.380,00
4.4.90.52.34 - Máquinas, Utensílios e Equipamentos Diversos	Execução do Termo de Convênio 081/2021	200.000,00
4.4.90.52.35 - Equipamentos de Processamento de Dados	Execução de Termos de Convênios: 738/2022, 619/2022, 037/2022, 040/2022, 046/2022, 075/2022, 431/2022, 584/2022, 039/2022, 034/2021 e 032/2020.	12.500,00
4.4.90.52.42 - Mobiliário em Geral	Execução do Termo de Convênio	2.241,30
4.4.90.52.99 - Outros Materiais Permanentes	Execução de Termo de Convênio	600.000,00
		400.000,00
		15.000,00

**Total Despesa EQUIPAMENTOS E MATERIAL PERMANENTE ---> 2.061.084,51**

**Total Fonte 703 ---> 5.964.126,00**

**SALDO DISPONIBILIZADO PARA UNIDADE REITORIA ---> 5.964.126,00**

**TOTAL LANÇADO UNIDADE REITORIA ---> 5.964.126,00**



**PROPLAN**  
Pró-Reitoria de Planejamento

# UNIVERSIDADE ESTADUAL DO PARANÁ

Credenciada pelo Decreto No. 9.538 de 05/12/2013 – D.O.E. 05/12/2013  
Redeenciada pelo Decreto No. 2.374 de 14/08/2019 – D.O.E. 14/08/2019  
DESPESAS ORÇAMENTÁRIAS - 2024



## Quadro 24 - CAMPUS DE APUCARANA fonte 500

Unidade	Fonte	Conta	Despesa	Memória de Cálculo	Total (R\$)
<b>APUCARANA</b>					
500 - Ordinário Não Vinculado		3.3.90.14.00 -	DIÁRIAS PESSOAL CIVIL - PESSOAL CIVIL		
		3.3.90.14.01 -	Diárias	-Seminário d e Pesquisa e de Extensão	195,30
		3.3.90.14.01 -	Diárias	-Referente a 3 diárias para Capital (356,50) e 3 diárias para Interior (279,00) X 12 meses	22.872,00
				<b>Total Despesa DIÁRIAS PESSOAL CIVIL - PESSOAL CIVIL ---&gt;</b>	<b>23.067,30</b>
		3.3.90.18.00 -	AUXILIO FINANCEIRO A ESTUDANTES		
		3.3.90.18.01 -	Bolsa Auxílio	-11 BOLSAS MONITORIA RESOL. 018/23 10 MESES Valor de R\$ 400,00/ 10 BOLSAS PERMANÊNCIA - Resl. 016/23 10 Meses Valor R\$ 500,00/ 10 AUXÍLIOS ALIMENTAÇÃO Resl. 023/23 10 Meses Valor R\$ 250,00/ PROART 01 Bolsa R\$ 700,00 12 meses	103.600,00
				<b>Total Despesa AUXÍLIO FINANCEIRO A ESTUDANTES ---&gt;</b>	<b>103.600,00</b>
		3.3.90.30.00 -	MATERIAL DE CONSUMO		
		3.3.90.30.04 -	Gás Engarrafado	-Despesa com recarga de extintores de incêndio do Campus.	3.000,00
		3.3.90.30.07 -	Gêneros de Alimentos	-English Day (7ª e 8ª edição)	200,00
		3.3.90.30.07 -	Gêneros de Alimentos	-Mostra de Profissões (Apresentar o curso, o campus, as professoras, os professores, os discentes para as alunas e alunos do ensino médio.	200,00
		3.3.90.30.07 -	Gêneros de Alimentos	-Alimentos não perecíveis para aulas práticas da disciplina de Gastronomia	
		3.3.90.30.07 -	Gêneros de Alimentos	-Despesas com aquisição de alimentos tais como: chá, café, açúcar e galões de água.	2.000,00
		3.3.90.30.07 -	Gêneros de Alimentos	-X Spring Festival	15.000,00
		3.3.90.30.15 -	Material para Festividade e Homenagens	-XIV Noche Hispânica	600,00
		3.3.90.30.15 -	Material para Festividade e Homenagens	-MOSTRA DE PROFISSÕES	1.200,00
		3.3.90.30.16 -	Material de Expediente	-MOSTRA DE PROFISSÕES	300,00
		3.3.90.30.16 -	Material de Expediente	-XVIII ENCONTRO REGIONAL DE SECRETARIADO EXECUTIVO E SEGUNDA SEMANA CIENTÍFICA DO CURSO DE SECRETARIADO.	200,00
		3.3.90.30.16 -	Material de Expediente	-Aquisição de materiais de expediente.	100,00
		3.3.90.30.16 -	Material de Expediente	-SEMANA DE RECEPÇÃO ACADÊMICA E II MOSTRA DE EXTENSÃO E CULTURA DE LETRAS INGLÊS	5.250,00
		3.3.90.30.16 -	Material de Expediente	-Ciclo de Estudos em Formação Docente de Letras Inglês: socialização dos estágios de Gestão Escolar e Supervisionados do EF II e Ensino Médio de 2023	500,00
		3.3.90.30.16 -	Material de Expediente	-Mostra de Profissões	500,00
		3.3.90.30.16 -	Material de Expediente	-Mostra de Profissões (Apresentar o curso, o campus, as professoras, os professores, os discentes para as alunas e alunos do ensino médio.	200,00
		3.3.90.30.16 -	Material de Expediente	-English Day (7ª e 8ª edição)	300,00
		3.3.90.30.21 -	Material de Copa e Cozinha	-Aquisição de copos descartáveis de água e café.	
		3.3.90.30.22 -	Material de Limpeza e Produção de Higienização	-Aquisição de material de higiene e limpeza para manutenção do asseio do campus de Apucarana.	500,00
		3.3.90.30.23 -	Uniformes, Tecidos e Aviamentos	-Entenda de Economia. (Dicas para o consumo consciente, interagindo professoras, professores, discentes e sociedade)	2.750,00
		3.3.90.30.23 -	Uniformes, Tecidos e Aviamentos	-IX Seminário de Pesquisas em Letras Inglês	23.207,21
		3.3.90.30.23 -	Uniformes, Tecidos e Aviamentos	-Despesas com aquisição de refletores, lâmpadas e demais materiais elétricos.	700,00



**PROPLAN**  
Pró-Reitoria de Planejamento

# UNIVERSIDADE ESTADUAL DO PARANÁ

Credenciada pelo Decreto No. 9.538 de 05/12/2013 – D.O.E. 05/12/2013  
Recredenciada pelo Decreto No. 2.374 de 14/08/2019 – D.O.E. 14/08/2019  
DESPESAS ORÇAMENTÁRIAS - 2024



3.3.90.30.26 - Material Elétrico e Eletrônico

1.000,00  
30.000,00

## Total Despesa MATERIAL DE CONSUMO --->

**87.707,21**

### 3.3.90.33.00- PASSAGENS E DESPESAS COM LOCOMOÇÃO

3.3.90.33.01 - Passagens Terrestres	-Encontro com Supervisores de Estágio	600,00
3.3.90.33.01 - Passagens Terrestres	-TRANSPORTE DE PALESTRANTES PARA EVENTOS DO CURSO DE CIÊNCIA DA COMPUTAÇÃO	750,00
3.3.90.33.01 - Passagens Terrestres	-Evento Cultural	400,00
3.3.90.33.01 - Passagens Terrestres	-Evento Acadêmico	600,00
3.3.90.33.02 - Passagens Aéreas	-EBTUR + Dia do Turismólogo	1.500,00
3.3.90.33.02 - Passagens Aéreas	-Encontro com Supervisores de Estágio	2.500,00
3.3.90.33.02 - Passagens Aéreas	-Semana Acadêmica do Curso	2.000,00
3.3.90.33.02 - Passagens Aéreas	-TRANSPORTE DE PALESTRANTES PARA EVENTOS DO CURSO DE CIÊNCIA DA COMPUTAÇÃO	3.000,00
3.3.90.33.02 - Passagens Aéreas	-Aula Magna do Curso de Direito	2.500,00
3.3.90.33.02 - Passagens Aéreas	-Semana do Advogado	1.000,00
3.3.90.33.09 - Táxi	-TRANSPORTE INTERMUNICIPAL E/OU LOCAL	750,00

## Total Despesa PASSAGENS E DESPESAS COM LOCOMOÇÃO --->

**15.600,00**

### 3.3.90.36.00- OUTROS SERVIÇOS DE TERCEIROS - PESSOA FÍSICA

2.200,00  
136.679,40

3.3.90.36.06 - Serviços Técnicos Profissionais	-SEMANA DA ADMINISTRAÇÃO
3.3.90.36.07 - Estagiários	-Estagiários da UNESPAR - Campus de Apucarana - Valor estimado. Valor referente aos estagiários do Campus de Apucarana (Considerando 11 estagiários, 30 horas semanais, 4,5 semanas, R\$ 7,67 Hora trabalhada).

## Total Despesa OUTROS SERVIÇOS DE TERCEIROS - PESSOA FÍSICA --->

**138.879,40**

### 3.3.90.37.00 - LOCAÇÃO DE MÃO-DE-OBRA

3.3.90.37.01 - Limpeza e Conservação	- Contrato nº 01503/2022 Pontual Serviços Terceirizados Ltda. 12 Postos de auxiliar de serviços gerais, 01 posto de servente de limpeza, 01 de jardineiro, 01 de auxiliar de manutenção predial. Foi considerado reajuste contratual de 10% índice (o reajuste a partir de fevereiro de 2024).	661.736,76
3.3.90.37.01 - Limpeza e Conservação	-Contrato nº 02460/2022 Pontual Serviços Terceirizados Ltda. 02 postos de encarregada e 01 operador costal. Foi considerado reajuste contratual de 10% índice (o reajuste foi considerando a partir do mês de fevereiro de 2024)	165.144,36
3.3.90.37.02 - Guarda e Vigilância	-Vigilância Ostensiva Contrato Nº 031/2022 Wolf Vigilância Patrimonial - Eireli. 02 Postos de vigilantes desarmados diurnos (escala de 12X36) e 02 postos de vigilantes desarmados noturnos (escala 12X36) Foi considerado reajuste contratual de 10% índice (o reajuste foi considerado a partir do mês de fevereiro de 2024)	667.994,88
3.3.90.37.05 - Informática	-Valor do Contrato XXXX Ltda. - TI do Campus de Apucarana. 01 Posto de	84.000,00



**PROPLAN**  
Pró-Reitoria de Planejamento

# UNIVERSIDADE ESTADUAL DO PARANÁ

Credenciada pelo Decreto No. 9.538 de 05/12/2013 – D.O.E. 05/12/2013  
 Recredenciada pelo Decreto No. 2.374 de 14/08/2019 – D.O.E. 14/08/2019  
 DESPESAS ORÇAMENTÁRIAS - 2024



técnico de Informática Júnior 40 horas. Foi considerado reajuste contratual de 10% índice (o valor foi estimado considerando que atualmente o processo licitatório se encontra com tramitação em aberta).

3.3.90.37.08 - Operadores de Máquinas e Motoristas

-Contrato de terceirização de mão de obra do motorista transferido da Reitoria da Unespar para o Campus da Unespar em agosto de 2023. Valores repassados pela Reitoria ao campus: 12 x R\$ 5.080,75/mês.

60.969,00

**Total Despesa LOCAÇÃO DE MÃO-DE-OBRA --->**

**1.639.845,00**

### 3.3.90.39.00 - OUTROS SERVIÇOS DE TERCEIROS - PESSOAL JURÍDICA

3.3.90.39.01 - Assinaturas de Periódicos e Anuidades	-Assinatura de Jornal - Tribuna do Norte.	2.000,00
3.3.90.39.01 - Assinaturas de Periódicos e Anuidades	-Laboratório de Contabilidade	1.500,00
3.3.90.39.05 - Serviços Técnicos Profissionais	-ENCONTRO EGRESSOS	1.000,00
3.3.90.39.05 - Serviços Técnicos Profissionais	-SEMANA DA ADMINISTRAÇÃO	2.200,00
3.3.90.39.12 - Locação de Máquinas e Equipamentos	-Valor estimado do contrato nº 057/2022 PE n 986/2022 a ALMAQ EQUIPAMENTOS PARA ESCRITÓRIO LTDA	60.000,00
3.3.90.39.16 - Manutenção e Conservação de Bens Imóveis	-Despesas com manutenção e dedetização da estrutura do Campus, bem como reformas e manutenções básicas.	87.291,20
3.3.90.39.17 - Manutenção e Conservação de Máquinas e Equipamentos	Necessidade de Suplementação	14.000,00
3.3.90.39.41 - Fornecimento de Alimentação	-Despesas com manutenção dos ares condicionados do Campus de Apucarana	900,00
3.3.90.39.41 - Fornecimento de Alimentação	-Integração Estudantes	1.400,00
3.3.90.39.41 - Fornecimento de Alimentação	-Eventos acadêmicos menores	500,00
3.3.90.39.41 - Fornecimento de Alimentação	-SEMANA DE RECEPÇÃO ACADÊMICA E II MOSTRA DE EXTENSÃO E CULTURA DE LETRAS INGLÊS	1.000,00
3.3.90.39.41 - Fornecimento de Alimentação	-English Day (7ª e 8ª edição)	400,00
3.3.90.39.41 - Fornecimento de Alimentação	-Ciclo de Estudos em Formação Docente de Letras Inglês: socialização dos estágios de Gestão Escolar e Supervisionados do EF II e Ensino Médio de 2023	500,00
3.3.90.39.41 - Fornecimento de Alimentação	-IX Seminário de Pesquisas em Letras Inglês	164,20
3.3.90.39.41 - Fornecimento de Alimentação	-Semana de Integração Acadêmica	1.900,00
3.3.90.39.41 - Fornecimento de Alimentação	-Seminário de Pesquisa e de Extensão	700,00
3.3.90.39.41 - Fornecimento de Alimentação	-PENP - Português para estrangeiros do norte do Paraná	400,00
3.3.90.39.41 - Fornecimento de Alimentação	-SEMANA DE INTEGRAÇÃO DOS ACADÊMICOS DO CURSO DE PEDAGOGIA	700,00
3.3.90.39.41 - Fornecimento de Alimentação	-SEMANA DA CONSCIÊNCIA NEGRA	300,00
3.3.90.39.41 - Fornecimento de Alimentação	-ATIVIDADES VOLTADAS AS AÇÕES EXTENSIONISTAS E DE PESQUISA	200,00
3.3.90.39.41 - Fornecimento de Alimentação	-SEMINÁRIO DE ESTÁGIO	1.600,00
3.3.90.39.41 - Fornecimento de Alimentação	-II CICLO DE DEBATES EM HISTÓRIA E HISTORIOGRAFIA DA EDUCAÇÃO	1.000,00
3.3.90.39.41 - Fornecimento de Alimentação	-RECEPÇÃO DOS CALOUROS	1.000,00
3.3.90.39.41 - Fornecimento de Alimentação	-ENCONTRO EGRESSOS	900,00
3.3.90.39.41 - Fornecimento de Alimentação	-Semana de integração	900,00
3.3.90.39.41 - Fornecimento de Alimentação	-Evento Cultural	416.000,00
3.3.90.39.41 - Fornecimento de Alimentação	-EBTUR + Dia do Turismólogo	600,00
3.3.90.39.41 - Fornecimento de Alimentação	-Contrato em fase interna de licitação (ETP) - Contrato Anterior TRYX	200,00
3.3.90.39.41 - Fornecimento de Alimentação	-Concessão do Restaurante Universitário (350 refeições dia X 21 dias do mês X R\$ 5,00 por refeição) valor mensal de R\$ 36.750,00 TETO do subsídio. PREVISÃO ORÇAMENTÁRIA EXCLUSIVA PARA SUBSÍDIO RU. SALDO NÃO UTILIZADO DEVERÁ RETORNA PARA RATEIO ENTRE TODAS AS UNIDADES	1.500,00
3.3.90.39.41 - Fornecimento de Alimentação	-Evento Acadêmico	3.500,00
3.3.90.39.41 - Fornecimento de Alimentação	-Evento Acadêmico	2.000,00
3.3.90.39.41 - Fornecimento de Alimentação	-EVENTO DE ABERTURA DO ANO LETIVO E RECEPÇÃO AOS CALOUROS DO CURSO DE CIÊNCIA DA	1.500,00



**PROPLAN**  
Pró-Reitoria de Planejamento



# UNIVERSIDADE ESTADUAL DO PARANÁ

Credenciada pelo Decreto No. 9.538 de 05/12/2013 – D.O.E. 05/12/2013  
Redeenciada pelo Decreto No. 2.374 de 14/08/2019 – D.O.E. 14/08/2019  
DESPESAS ORÇAMENTÁRIAS - 2024

	COMPUTAÇÃO	1.000,00
	-SEMANA DA COMPUTAÇÃO 2024	1.500,00
3.3.90.39.41 - Fornecimento de Alimentação	-31º Simpósio Estadual de Contabilidade	
3.3.90.39.41 - Fornecimento de Alimentação	-Aula Magna (Apresentação do calendário + regulamentos AAC e ACEC [1ª Parte] e Palestra professor convidado [2ª Parte]).	1.000,00
3.3.90.39.41 - Fornecimento de Alimentação	-Semana de Economia 2023 (2º semestre - 4º bimestre)	1.800,00
3.3.90.39.41 - Fornecimento de Alimentação	-Semana do Advogado	550,00
3.3.90.39.41 - Fornecimento de Alimentação	-Aula Magna do Curso de Direito	
3.3.90.39.41 - Fornecimento de Alimentação	-Apresentação de Projetos de Curricularização da Extensão e Iniciação Científica.	2.000,00
3.3.90.39.41 - Fornecimento de Alimentação	-ORGANIZAÇÃO DO EVENTO QUE ENVOLVE O PROJETO DE EXTENSÃO: UMA QUESTÃO MULTICULTURAL: ABORDANDO ASPECTOS CULTURAIS E SOCIAIS NA APRENDIZAGEM DAS LÍNGUAS: INGLESA E ESPANHOLA – HALLOWEEN E DIA DOS MORTOS.	700,00
	-EVENTO ARRAIÁ DO SECRETARIADO	200,00
3.3.90.39.41 - Fornecimento de Alimentação	XVIII ENCONTRO REGIONAL DE SECRETARIADO EXECUTIVO E SEGUNDA SEMANA CIENTÍFICA DO CURSO DE SECRETARIADO.	700,00
	-SEMINÁRIO: A CULTURA NA FORMAÇÃO ACADÊMICA E DESENVOLVIMENTO PROFISSIONAL DO SECRETARIADO EXECUTIVO SEMINÁRIO: A RELAÇÃO DIALÓGICA ENTRE A LITERATURA E A PINTURA: EM BUSCA DO FOMENTO	
3.3.90.39.41 - Fornecimento de Alimentação	INTELECTUAL ACADÊMICO NO CURSO DE SECRETARIADO EXECUTIVO	200,00
	-Encontro com Supervisores de Estágio	
	-Encontro com Supervisores de Estágio	200,00
	-Encontro com Supervisores de Estágio	
3.3.90.39.43 - Serviços de Energia Elétrica	-Semana Acadêmica do Curso	144.000,00
3.3.90.39.44 - Serviços de Água e Esgoto	-Encontro com Supervisores de Estágio	36.000,00
3.3.90.39.58 - Serviços de Telecomunicações	-Valor estimado da fatura de energia elétrica, UNESPAR - Campus de Apucarana contrato N° 20164243431344	15.600,00
3.3.90.39.63 - Serviços Gráficos	-Valor estimado das faturas de água da UNESPAR - Campus de Apucarana	800,00
3.3.90.39.63 - Serviços Gráficos	-Telefonia fixa do Campus de Apucarana Sercomtel S.A. Telecomunicações contrato 1494/2022	2.500,00
3.3.90.39.63 - Serviços Gráficos	-Divulgação	500,00
3.3.90.39.63 - Serviços Gráficos	-Mostra de Profissões	300,00
3.3.90.39.63 - Serviços Gráficos	-MATERIAL INSTITUCIONAL	640,50
3.3.90.39.63 - Serviços Gráficos	-Seminário de Pesquisa e de Extensão	500,00
3.3.90.39.63 - Serviços Gráficos	-Mostra de Profissões	3.000,00
3.3.90.39.63 - Serviços Gráficos	-Ciclo de Estudos em Formação Docente de Letras Inglês: socialização dos estágios de Gestão Escolar e Supervisionados do EF II e Ensino Médio de 2023	500,00
3.3.90.39.63 - Serviços Gráficos	-Ciências Contábeis 50 Anos	1.000,00
3.3.90.39.63 - Serviços Gráficos	-Amostra de Profissões	300,00
3.3.90.39.63 - Serviços Gráficos	-XVIII ENCONTRO REGIONAL DE SECRETARIADO EXECUTIVO E SEGUNDA SEMANA CIENTÍFICA DO CURSO DE SECRETARIADO.	450,00
3.3.90.39.63 - Serviços Gráficos	-SEMANA DE INTEGRAÇÃO DOS ACADÊMICOS DO CURSO DE PEDAGOGIA	6.000,00
3.3.90.39.63 - Serviços Gráficos	-ORGANIZAÇÃO DO EVENTO QUE ENVOLVE O PROJETO DE EXTENSÃO: UMA QUESTÃO MULTICULTURAL: ABORDANDO ASPECTOS CULTURAIS E SOCIAIS NA APRENDIZAGEM DAS LÍNGUAS: INGLESA E ESPANHOLA	500,00
3.3.90.39.63 - Serviços Gráficos	-HALLOWEEN E DIA DOS MORTOS	1.400,00
3.3.90.39.63 - Serviços Gráficos	-Despesas com COLI	500,00
3.3.90.39.63 - Serviços Gráficos	-Congresso das Licenciaturas 2024	200,00
3.3.90.39.63 - Serviços Gráficos	-Aula Magna (Apresentação do calendário + regulamentos AAC e ACEC [1ª Parte] e Palestra professor convidado [2ª Parte]).	500,00
	Cursos do Campus de Apucarana	500,00
3.3.90.39.63 - Serviços Gráficos	-Entenda de Economia. (Dicas para o consumo consciente, interagindo professoras, professores, discentes e sociedade)	700,00
3.3.90.39.63 - Serviços Gráficos		600,00



**PROPLAN**  
Pró-Reitoria de Planejamento



# UNIVERSIDADE ESTADUAL DO PARANÁ

Credenciada pelo Decreto No. 9.538 de 05/12/2013 – D.O.E. 05/12/2013  
 Recredenciada pelo Decreto No. 2.374 de 14/08/2019 – D.O.E. 14/08/2019  
**DESPESAS ORÇAMENTÁRIAS - 2024**

3.3.90.39.63 - Serviços Gráficos	-Jornada de Estágio	
3.3.90.39.63 - Serviços Gráficos	-Material institucional	
	-COLI	500,00
	-Material Institucional	500,00
3.3.90.39.63 - Serviços Gráficos	-IX Seminário de Pesquisas em Letras Inglês	
3.3.90.39.63 - Serviços Gráficos	-Campanha 21 dias de ativismo pelo fim da violência contra as mulheres.	500,00
3.3.90.39.63 - Serviços Gráficos	-MOSTRA DE PROFISSÕES	500,00
3.3.90.39.69 - Seguros em Geral	-Material Institucional	
3.3.90.39.72 - Vale-Transporte	-Evento Cultural	200,00
3.3.90.39.80 - Hospedagens	-Mostra das Profissões	200,00
3.3.90.39.80 - Hospedagens	-AMOSTRA DE PROFISSÕES	200,00
3.3.90.39.80 - Hospedagens	-SEMINÁRIO DE ESTÁGIO	200,00
3.3.90.39.80 - Hospedagens	-MOSTRA DE PROFISSÕES	400,00
3.3.90.39.80 - Hospedagens	-SEMANA DA CONSCIÊNCIA NEGRA	4.876,80
3.3.90.39.80 - Hospedagens	-EBTUR + Dia do Turismólogo	
3.3.90.39.80 - Hospedagens	-Evento Acadêmico	23.232,00
3.3.90.39.80 - Hospedagens	-Evento Cultural	300,00
3.3.90.39.80 - Hospedagens	-Aula Magna do Curso de Direito	300,00
3.3.90.39.80 - Hospedagens	-Semana Acadêmica do Curso	
3.3.90.39.80 - Hospedagens	-Semana do Advogado	1.000,00
3.3.90.39.83 - Serviços de Cópias e Reprodução de Documentos	-Ciclo de Estudos em Formação Docente de Letras Inglês: socialização dos estágios de Gestão Escolar e Supervisionados do EF II e Ensino Médio de 2023	300,00
	-VISITA TÉCNICA	200,00
3.3.90.39.99 - Outros Serviços de Terceiros – Pessoa Jurídica	-Sarau Cultural	200,00
3.3.90.39.99 - Outros Serviços de Terceiros – Pessoa Jurídica	-XIV Noche Hispânica	500,00
		300,00
		500,00
		500,00
		500,00
		5.000,00
		3.400,00
		2.400,00
		887.004,70
<b>3.3.90.40.00 - SERVIÇOS DE TECNOLOGIAS DA INFORMAÇÃO E COMUNICAÇÃO - PESSOA JURÍDICA</b>	<b>Total Despesa OUTROS SERVIÇOS DE TERCEIROS - PESSOA JURÍDICA ---&gt;</b>	<b>887.004,70</b>
3.3.90.40.02 - Locação de Softwares	-Locação do Software para a disciplina de jogos de Empresa e Administração e Contábeis	10.000,00
3.3.90.40.04 - Serviços de Processamento de Dados	-Contrato Celepar SIGES - GMS 113/2023 - 109.080,00 dividido entre reitoria e unidades por igual	13.635,00
3.3.90.40.05 - Serviços de Comunicação de Dados	-Contrato SEAP/CELEPAR BANDA DE INTERNET - VALOR TOTAL R\$143.969,76 - 50% Reitoria e 50% dividido pelas unidades em partes iguais (R\$ 10.283,00)	10.283,64
	<b>Total Despesa SERVIÇOS DE TECNOLOGIAS DA INFORMAÇÃO E COMUNICAÇÃO - PESSOA JURÍDICA ---&gt;</b>	<b>33.918,64</b>
<b>3.3.91.47.00 - OBRIGAÇÕES TRIBUTÁRIAS E CONTRIBUTIVAS</b>		
3.3.90.47.23 - Outros Tributos Municipais a Recolhe	-Taxa Municipal de iluminação predial	500,00
3.3.91.47.05 - Licenciamento de Veículos	-Despesas com licenciamentos dos veículos do Campus de Apucarana.	700,00
	<b>Total Despesa OBRIGAÇÕES TRIBUTÁRIAS E CONTRIBUTIVAS ---&gt;</b>	<b>1.200,00</b>
	<b>Total Fonte 500 ---&gt;</b>	<b>2.930.822,25</b>



**PROPLAN**  
Pró-Reitoria de Planejamento

## UNIVERSIDADE ESTADUAL DO PARANÁ

Credenciada pelo Decreto No. 9.538 de 05/12/2013 – D.O.E. 05/12/2013  
Redeenciada pelo Decreto No. 2.374 de 14/08/2019 – D.O.E. 14/08/2019  
DESPESAS ORÇAMENTÁRIAS - 2024



**SALDO DISPONIBILIZADO PARA UNIDADE APUCARANA --->**  
**TOTAL LANÇADO UNIDADE APUCARANA --->**  
**TOTAL ORÇAMENTO 2024 --->**

**2.930.822,25**  
**2.930.822,25**  
**2.930.822,25**



**PROPLAN**  
Pró-Reitoria de Planejamento

# UNIVERSIDADE ESTADUAL DO PARANÁ

Credenciada pelo Decreto No. 9.538 de 05/12/2013 – D.O.E. 05/12/2013  
Recredenciada pelo Decreto No. 2.374 de 14/08/2019 – D.O.E. 14/08/2019  
DESPESAS ORÇAMENTÁRIAS - 2024



## Quadro 25 - CAMPUS DE APUCARANA fonte 501

Unidade	Fonte	Conta	Despesa	Memória de Cálculo	Total (R\$)
<b>APUCARANA</b>					
501 - Diretamente Arrecadados	3.3.90.91.00	- SENTENÇAS JUDICIAIS			
	3.3.90.91.07	- Sentenças Judiciais Não Alimentares – Exercícios Anteriores a partir de		-Provisão orçamentária para atender processos judiciais transitados em julgado, em desfavor do Campus de Apucarana da UNESPAR.	27.408,00
<b>Total Despesa SENTENÇAS JUDICIAIS ---&gt;</b>					<b>27.408,00</b>
	4.4.90.52.00	- EQUIPAMENTOS E MATERIAL PERMANENTE			
	4.4.90.52.35	- Equipamentos de Processamento de Dados		- Compra de equipamentos para montagem de mini estúdio para produção de conteúdos digitais.	30.000,00
<b>Total Despesa EQUIPAMENTOS E MATERIAL PERMANENTE ---&gt;</b>					<b>30.000,00</b>
<b>Total Fonte 501 ---&gt;</b>					<b>57.408,00</b>
<b>SALDO DISPONIBILIZADO PARA UNIDADE APUCARANA ---&gt;</b>					<b>57.408,00</b>
<b>TOTAL LANÇADO UNIDADE APUCARANA ---&gt;</b>					<b>2.988.230,25</b>





**PROPLAN**  
Pró-Reitoria de Planejamento

# UNIVERSIDADE ESTADUAL DO PARANÁ

Credenciada pelo Decreto No. 9.538 de 05/12/2013 – D.O.E. 05/12/2013  
Recredenciada pelo Decreto No. 2.374 de 14/08/2019 – D.O.E. 14/08/2019  
DESPESAS ORÇAMENTÁRIAS - 2024

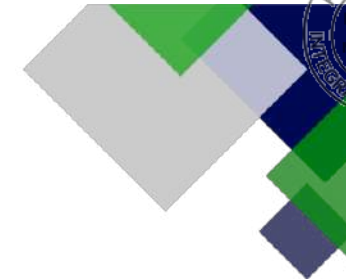

## Quadro 26 - CAMPUS DE CAMPO MOURÃO fonte 500

Unidade	Fonte	Conta	Despesa	Memória de Cálculo	Total (R\$)
<b>CAMPO MOURÃO</b>					
500 - Ordinário Não Vinculado		3.3.90.14.00 - DIÁRIAS PESSOAL CIVIL - PESSOAL CIVIL			
		3.3.90.14.01 - Diárias		-Eventos de Pesquisa, Ensino e Extensão do Curso	800,00
		3.3.90.14.01 - Diárias		-Valor executado neste elemento em 2022 foi de R\$ 26.511,50 o Decreto Estadual Nº 12.736/2022 reajustou os valores em 55% nos valores de diárias	42.000,00
		3.3.90.14.01 - Diárias		-Realização de atividades acadêmico-científicas ao longo do ano letivo	560,00
		3.3.90.14.01 - Diárias		-Semana do Turismo	200,00
		3.3.90.14.01 - Diárias		-ATIVIDADES DE ENSINO: AULA INAUGURAL DO PROGRAMA EM 2023, REALIZAÇÃO DE EVENTOS CIENTÍFICOS E OFICINAS TEMÁTICAS EM DISCIPLINAS, E EVENTOS EXTERNOS AO PROGRAMA.	2.000,00
		3.3.90.14.01 - Diárias		-Semana de Recepção do Turismo-Seminário	10.000,00
		3.3.90.14.01 - Diárias		-AULA INAUGURAL E ATIVIDADES DE OFICINA E EVENTUAIS PARTICIPAÇÃO DE PROFESSORES EXTERNOS JUNTO AOS PPGS DE HISTÓRIA	200,00
		3.3.90.14.01 - Diárias		-DIÁRIAS PARA COLABORADORES EVENTUAIS NO PAÍS	1.000,00
		3.3.90.14.01 - Diárias		-Recepção dos Acadêmicos Ingressantes de 2024	2.000,00
		3.3.90.14.01 - Diárias		-ATIVIDADES DE CAMPO EXTENSIONISTAS	400,00
					500,00
				<b>Total Despesa DIÁRIAS PESSOAL CIVIL - PESSOAL CIVIL ----&gt;</b>	<b>49.660,00</b>
		3.3.90.18.00 - AUXILIO FINANCEIRO A ESTUDANTES			
		3.3.90.18.01 - Bolsa Auxílio		-11 BOLSAS MONITORIA RESOL. 018/23 10 MESES Valor de R\$ 400,00/ 10 BOLSAS PERMANÊNCIA - Resl. 016/23 10 Meses Valor R\$ 500,00/ 10 AUXÍLIOS ALIMENTAÇÃO Resl. 023/23 10 Meses Valor R\$ 250,00/ PROART 01 Bolsa R\$ 700,00 12 meses	103.600,00
		3.3.90.18.03 - Auxílio Financeiro a Pesquisadores		-ATIVIDADES DE CAMPO EXTENSIONISTAS	
		3.3.90.18.03 - Auxílio Financeiro a Pesquisadores		-AULA MAGNA DO PPGSED	600,00
		3.3.90.18.03 - Auxílio Financeiro a Pesquisadores		-ATIVIDADES DE ENSINO E PESQUISA: REALIZAÇÃO DE PALESTRAS, OFICINAS E CONSULTORIAS DENTRO DAS ATIVIDADES DO PROGRAMA.	1.000,00
		3.3.90.18.03 - Auxílio Financeiro a Pesquisadores		- Evento Científico	1.000,00
		3.3.90.18.03 - Auxílio Financeiro a Pesquisadores		- Aula Inaugural do Curso de Matemática	2.000,00
				<b>Total Despesa AUXÍLIO FINANCEIRO A ESTUDANTES ----&gt;</b>	<b>111.100,00</b>



**PROPLAN**  
Pró-Reitoria de Planejamento

# UNIVERSIDADE ESTADUAL DO PARANÁ

Credenciada pelo Decreto No. 9.538 de 05/12/2013 – D.O.E. 05/12/2013  
Redenciada pelo Decreto No. 2.374 de 14/08/2019 – D.O.E. 14/08/2019

DESPESAS ORÇAMENTÁRIAS - 2024



## 3.3.90.30.00 - MATERIAL DE CONSUMO

3.3.90.30.04 - Gás Engarrafado	-5 recargas de gás 45kg R\$ 420,00 unitário Arraiá do Turismo	3.000,00
3.3.90.30.07 - Gêneros de Alimentos	-Realizar atividade inaugural do ano letivo (recepção aos calouros de 2024 e demais estudantes do curso)	600,00
3.3.90.30.07 - Gêneros de Alimentos	-AULA MAGNA DO PPGSED	700,00
3.3.90.30.07 - Gêneros de Alimentos	-Mostra das Profissões - Áreas do Turismo	2.000,00
3.3.90.30.07 - Gêneros de Alimentos	-Diversos itens de alimentação, café, açúcar, chá, entre outros	300,00
3.3.90.30.07 - Gêneros de Alimentos	-Dar continuidade às atividades de comemoração dos 50 anos do curso	16.000,00
3.3.90.30.07 - Gêneros de Alimentos	-CICLO DE PALESTRA E AULA INAUGURAL	1.500,00
3.3.90.30.07 - Gêneros de Alimentos	-Participação no Evento de Empreendedorismo e Inovação EMPREENDEWEEK	1.000,00
3.3.90.30.07 - Gêneros de Alimentos	-Recepção dos calouros	200,00
3.3.90.30.07 - Gêneros de Alimentos	-Aulas Públicas (Extensão) Encerramento do Ano	1.000,00
3.3.90.30.07 - Gêneros de Alimentos	-Eventos de Pesquisa, Ensino e Extensão do Curso	
3.3.90.30.07 - Gêneros de Alimentos	-FESTIVIDADES E CONGRAÇAMENTOS DURANTE EVENTOS, NA ABERTURA DE SEMESTRE LETIVO E OUTRAS OCASIÕES PROMOVIDAS PELO PPGH PROFHISTÓRIA	1.550,00
3.3.90.30.07 - Gêneros de Alimentos	-Arraiá do Turismo	600,00
3.3.90.30.15 - Material para Festividade e Homenagens	-Encerramento do Ano	1.500,00
3.3.90.30.15 - Material para Festividade e Homenagens	-ATIVIDADES DE ENSINO, PESQUISA E EXTENSÃO: APOIO ESTRUTURAL NA ORGANIZAÇÃO DE EVENTOS DO PROGRAMA.	1.000,00
3.3.90.30.15 - Material para Festividade e Homenagens	-Aquisição de diversos itens para expediente em colegiados e setores administrativos	150,00
3.3.90.30.15 - Material para Festividade e Homenagens	-Extensão do Curso de EPA nas Escolas	150,00
3.3.90.30.16 - Material de Expediente	-Aquisição de itens para manutenção de computadores, rede de internet e demais itens para utilização pelo Centro de Informática	1.500,00
3.3.90.30.16 - Material de Expediente		30.000,00
3.3.90.30.17 - Material de Processamento de Dados	-Arraiá do Turismo	400,00
3.3.90.30.19 - Material de condicionamento e Embalagem	-Participação no Evento de Empreendedorismo e Inovação EMPREENDEWEEK	20.000,00
3.3.90.30.20 - Material de Cama Mesa e Banho	-Encerramento do Ano	300,00
3.3.90.30.21 - Material de Copa e Cozinha	-Aquisição de itens de consumo diário, tais como copos, panos de cozinha copos, etc	150,00
3.3.90.30.21 - Material de Copa e Cozinha	-Participação no Evento de Empreendedorismo e Inovação EMPREENDEWEEK	200,00
3.3.90.30.21 - Material de Copa e Cozinha	-Semana do Turismo	5.000,00
3.3.90.30.23 - Uniformes, Tecidos e Aviamentos	-Eventos de Pesquisa, Ensino e Extensão do Curso	200,00
3.3.90.30.23 - Uniformes, Tecidos e Aviamentos	-Arraiá do Turismo	400,00
3.3.90.30.23 - Uniformes, Tecidos e Aviamentos	-Mostra das Profissões - Áreas do Turismo	600,00
3.3.90.30.23 - Uniformes, Tecidos e Aviamentos	-Reparo na Pintura do Colegiado	150,00
3.3.90.30.24 - Material para Manutenção de Bens Imóveis	-Aquisição de materiais para manutenção predial e infraestrutura do campus a ser realizada pelo Auxiliar de Manutenção predial.	200,00
3.3.90.30.24 - Material para Manutenção de Bens Imóveis		2.500,00
3.3.90.30.26 - Material Elétrico e Eletrônico	-Participação no Evento de Empreendedorismo e Inovação EMPREENDEWEEK	20.000,00
3.3.90.30.26 - Material Elétrico e Eletrônico	-Aquisição de materiais para reparos e manutenção predial bocais, calhas, chaves de ligação, componentes de aparelho eletrônico disjuntores, espelhos para interruptores, fios e cabos, fita isolante, fusíveis, interruptores, lâmpadas e luminárias, pilhas e baterias, entre outros.	400,00
		23.095,04
3.3.90.30.26 - Material Elétrico e Eletrônico	-Mostra das Profissões - Áreas do Turismo	
3.3.90.30.29 - Material para Áudio, Vídeo e Foto	-Extensão do Curso de EPA nas Escolas	
3.3.90.30.29 - Material para Áudio, Vídeo e Foto	-Eventos de Pesquisa, Ensino e Extensão do Curso	600,00
3.3.90.30.30 - Material para Comunicações	-Participação no Evento de Empreendedorismo e Inovação EMPREENDEWEEK	500,00
3.3.90.30.42 - Ferramentas	-Aquisição de ferramentas para manutenção predial e da infraestrutura	500,00
		200,00
		1.500,00
<b>Total Despesa MATERIAL DE CONSUMO ---&gt;</b>		<b>139.645,04</b>



**PROPLAN**  
Pró-Reitoria de Planejamento

# UNIVERSIDADE ESTADUAL DO PARANÁ

Credenciada pelo Decreto No. 9.538 de 05/12/2013 – D.O.E. 05/12/2013  
Recredenciada pelo Decreto No. 2.374 de 14/08/2019 – D.O.E. 14/08/2019

DESPESAS ORÇAMENTÁRIAS - 2024



## 3.3.90.31.00 - PREMIAÇÕES CULTURAIS, ARTÍSTICAS, CIENTÍFICAS, DESPORTIVAS E OUTRAS

3.3.90.31.05 - Premiações Artísticas  
3.3.90.31.05 - Premiações Artísticas  
3.3.90.31.05 - Premiações Artísticas  
3.3.90.31.05 - Premiações Artísticas

-Rodas de Encontros	1.100,00
-PREMIAÇÃO CULTURAL DE EGRESSOS DO PROFHISTÓRIA -Noite cultural	400,00
-Semana do Contador	1.500,00
- Eventos de Pesquisa, Ensino e Extensão do Curso	300,00

**Total Despesas PREMIAÇÕES CULTURAIS, ARTÍSTICAS, CIENTÍFICAS, DESPORTIVAS E OUTRAS ---->** **3.300,00**

## 3.3.90.33.00- PASSAGENS E DESPESAS COM LOCOMOÇÃO

3.3.90.33.01 - Passagens Terrestres  
3.3.90.33.01 - Passagens Terrestres  
3.3.90.33.01 - Passagens Terrestres  
3.3.90.33.01 - Passagens Terrestres  
3.3.90.33.02 - Passagens Aéreas  
3.3.90.33.02 - Passagens Aéreas  
3.3.90.33.02 - Passagens Aéreas  
3.3.90.33.02 - Passagens Aéreas

-CICLO DE PALESTRA E AULA INAUGURAL	600,00
-Visita Técnica	3.000,00
-AUXILIAR/ESTIMULAR PARTICIPAÇÃO DE DISCENTES E/OU DOCENTES EM ATIVIDADES E CURSOS	500,00
-Locação de de veículos para transporte de pessoas para visitas técnicas previstas em PPC dos colegiados.	100.000,00
-Aula Magna	2.000,00
-REALIZAÇÃO DE CONFERÊNCIA MAGNA 2024 E DISCIPLINA DE TÓPICOS ESPECIAIS	5.500,00
-AUXILIAR/ESTIMULAR PARTICIPAÇÃO DE DISCENTES E/OU DOCENTES EM ATIVIDADES E CURSOS	3.000,00
-ATIVIDADES DE ENSINO: AULA INAUGURAL DO PROGRAMA EM 2023, REALIZAÇÃO DE EVENTOS CIENTÍFICOS E OFICINAS TEMÁTICAS EM DISCIPLINAS, ALÉM DE DEMAIS ATIVIDADES DA ROTINA DO PROGRAMA E DE EVENTOS EXTERNOS.	2.500,00
-Realização de atividades acadêmico-científicas ao longo do ano letivo	2.000,00
-AULA MAGNA DO PPGSED	4.500,00

**Total Despesa PASSAGENS E DESPESAS COM LOCOMOÇÃO ---->** **123.600,00**



**PROPLAN**  
Pró-Reitoria de Planejamento

# UNIVERSIDADE ESTADUAL DO PARANÁ

Credenciada pelo Decreto No. 9.538 de 05/12/2013 – D.O.E. 05/12/2013  
 Recredenciada pelo Decreto No. 2.374 de 14/08/2019 – D.O.E. 14/08/2019

DESPESAS ORÇAMENTÁRIAS - 2024



## 3.3.90.36.00- OUTROS SERVIÇOS DE TERCEIROS - PESSOA FÍSICA

3.3.90.36.06 - Serviços Técnicos Profissionais	-Viagens de Estudos	3.000,00
3.3.90.36.06 - Serviços Técnicos Profissionais	-Participação no Evento de Empreendedorismo e Inovação EMPREENDEWEEK	300,00
3.3.90.36.06 - Serviços Técnicos Profissionais	-Semana de Recepção do Turismo	300,00
3.3.90.36.06 - Serviços Técnicos Profissionais	-Elaboração de documentos técnicos, laudos, pareceres, etc	10.278,15
3.3.90.36.07 - Estagiários	-20 estagiários * R\$ 1.000,00 = R\$ 20.000,00 (mês) * 12 meses = R\$ 240.000,00	240.000,00
3.3.90.36.15 - Locação de Imóveis	-Convenção do Curso de Administração Jornada Empreendedora	2.500,00
3.3.90.36.15 - Locação de Imóveis	-Eventos de Pesquisa, Ensino e Extensão do Curso	2.000,00
3.3.90.36.15 - Locação de Imóveis	-Palestra Magna de Economia	1.000,00
3.3.90.36.15 - Locação de Imóveis	-Aula Inaugural	1.500,00
3.3.90.36.15 - Locação de Imóveis	-Noite Cultural alusivo ao dia do Economista	1.200,00
3.3.90.36.22 - Manutenção e Conservação de Bens Imóveis	-Realização de pequenos reparos na infraestrutura física do campus, manutenção, reparação, troca de itens e demais serviços comuns prestados por pessoa física.	2.000,00
3.3.90.36.28 - Serviço de Seleção e Treinamento	-VI Encontro de Pedagogia	15.000,00
3.3.90.36.28 - Serviço de Seleção e Treinamento	-Para serviços de pronto pagamento a Membros de Comissão Permanente Processo Seletivo – CPPS, de concursos públicos e de processo seletivo simplificado para docentes e agentes universitários	1.000,00
3.3.90.36.28 - Serviço de Seleção e Treinamento	-VI Encontro de Pedagogia	30.000,00
3.3.90.36.99 - Outros Serviços de Terceiros – Pessoa Física	-Encerramento do Ano	1.000,00
		200,00

**Total Despesa OUTROS SERVIÇOS DE TERCEIROS - PESSOA FÍSICA ---> 311.278,15**

## 3.3.90.37.00 - LOCAÇÃO DE MÃO-DE-OBRA

3.3.90.37.01 - Limpeza e Conservação	- Jan a Mai - Valor Mensal de R\$ 40.749,81 * 5 = R\$ 203.749,05 Jun a Dez - Valor Mensal reajustado R\$ 44.824,79 (10%) * 7 = R\$ 313.773,53 Total: R\$ 517.522,58 11 Postos de trabalho - 8 Auxiliares de Serviços Gerais - 1 Servente de limpeza	517.522,58
3.3.90.37.02 - Guarda e Vigilância	-1 Manutenção Predial - 1 Jardineiro -1 Posto de trabalho 12*36h todos os dias do mês - Valor R\$13.138,13 de Jan a Jun - R\$ 78.828,78 Valor reajustado (8%) R\$ 14.189,18 - jul a dez - R\$ 85.135,08 Total 2024 - R\$ 163.963,86	163.963,86
3.3.90.37.05 – Informática		70.000,00
3.3.90.37.08 - Operadores de Máquinas e Motoristas	-CONFORME EDITAL 12/2023 Lote 04: Valor total: R\$ 70.000,00 (setenta mil reais). Empresa homologada: PLANSERVICE TERCEIRIZAÇÃO DE SERVICOS – EIRELI – inscrita no CNPJ/MF sob o número 04.970.088/0001-25.	81.999,96
3.3.90.37.09 - Apoio Administrativo, Técnico e Operacional	-CONFORME EDITAL 12/2023 Lote 12: Valor total: R\$ 163.999,92 (cento e sessenta e três mil e novecentos e noventa e nove reais e noventa e dois centavos). Empresa homologada: DEFENTI & RIBEIRO CENTRO EDUCACIONAL LTDA – inscrita no CNPJ/MF sob o número 12.353.106/0001-58 VALOR MENSAL R\$ 6.833,33	44.599,80
3.3.90.37.09 - Apoio Administrativo, Técnico e Operacional	-Lote 03: Valor total: R\$ 44.599,80 (quarenta e quatro mil e quinhentos e noventa e nove reais e oitenta centavos). Empresa homologada: COMPORTEC ORGANIZACOES DE EVENTOS LTDA – inscrita no CNPJ/MF sob o número 24.796.929/0001-37 VALOR MENSAL: R\$ 3.716,65	43.999,92
	-EDITAL 12/2023 - Lote 02: Valor total: R\$ 43.999,92 (quarenta e três mil novecentos e noventa e nove reais e noventa e dois centavos). Empresa homologada: DEFENTI & RIBEIRO CENTRO EDUCACIONAL LTDA – inscrita no CNPJ/MF sob o número 12.353.106/0001-58.	

**Total Despesa LOCAÇÃO DE MÃO-DE-OBRA ---> 922.086,12**



**PROPLAN**  
Pró-Reitoria de Planejamento

# UNIVERSIDADE ESTADUAL DO PARANÁ

Credenciada pelo Decreto No. 9.538 de 05/12/2013 – D.O.E. 05/12/2013  
Redenciada pelo Decreto No. 2.374 de 14/08/2019 – D.O.E. 14/08/2019

DESPESAS ORÇAMENTÁRIAS - 2024



## 3.3.90.39.00 - OUTROS SERVIÇOS DE TERCEIROS - PESSOAL JURÍDICA

3.3.90.39.12 - Locação de Máquinas e Equipamentos	-Mostra das Profissões - Áreas do Turismo	300,00
3.3.90.39.12 - Locação de Máquinas e Equipamentos	-Semana do Turismo	300,00
3.3.90.39.16 - Manutenção e Conservação de Bens Imóveis	-Em 2022 o Campus de Campo Mourão executou no elemento 39.16 o montante de R\$ 89.756,65 com serviços de manutenções de imóveis. Existem diversos processos em andamento para manutenção da infraestrutura, rede elétrica, lógica e demais itens	200.000,00
3.3.90.39.16 - Manutenção e Conservação de Bens Imóveis	-CONTRATO 5/2023 2192/2023 SERVIÇOS DE CHAVEIRO, VALOR TOTAL 31.272,05, em razão do teto orçamentário, não foi possível lançar o valor total do contrato	10.881,43
3.3.90.39.41 - Fornecimento de Alimentação	-III START - CICLO DE INTEGRAÇÃO ACADÊMICA DO CURSO DE CIÊNCIAS CONTÁBEIS	1.500,00
3.3.90.39.41 - Fornecimento de Alimentação	-Semana de Recepção do Turismo	500,00
3.3.90.39.41 - Fornecimento de Alimentação	-Semana do Contador	2.500,00
3.3.90.39.41 - Fornecimento de Alimentação	-Semana do Turismo	600,00
3.3.90.39.41 - Fornecimento de Alimentação	-Aula Magna	200,00
3.3.90.39.41 - Fornecimento de Alimentação	-III Encontro do CADI	600,00
3.3.90.39.41 - Fornecimento de Alimentação	-REALIZAÇÃO DE CONFERÊNCIA MAGNA 2024 E DISCIPLINA DE TÓPICOS ESPECIAIS	1.000,00
3.3.90.39.41 - Fornecimento de Alimentação	-ATIVIDADES DE CAMPO EXTENSIONISTAS	500,00
3.3.90.39.41 - Fornecimento de Alimentação	-Aula Magna	3.000,00
3.3.90.39.41 - Fornecimento de Alimentação	-Evento Científico	2.000,00
3.3.90.39.41 - Fornecimento de Alimentação	-Recepção dos Acadêmicos Ingressantes de 2024	1.000,00
3.3.90.39.41 - Fornecimento de Alimentação	-Palestra técnica	1.300,00
3.3.90.39.41 - Fornecimento de Alimentação	-Aula Inaugural do Curso de Matemática	2.000,00
3.3.90.39.41 - Fornecimento de Alimentação	-3 coffeabreak em valor médio de R\$ 1.500,00 = R\$ 4.500,00. Os demais serviços estão previstos nos valores do PAA de cada colegiado.	4.500,00
3.3.90.39.41 - Fornecimento de Alimentação	-Visitas Técnicas	1.500,00
3.3.90.39.43 - Serviços de Energia Elétrica	-AULA INAUGURAL	2.350,00
3.3.90.39.44 - Serviços de Água e Esgoto	-Em 2022, as despesas com Energia Elétrica foram de R\$ 155.687,02 + 10%(previsão) resultando em R\$ 171 255,72	171.255,72
3.3.90.39.58 - Serviços de Telecomunicações	-Em 2022, as despesas com Água e Esgoto somaram R\$ 35.731,27 acrescentou-se 10% para 2024 - 39.304,39	38.966,00
3.3.90.39.59 - Serviços de Áudio, Vídeo e Foto	-Contrato Sercomtel 1230,08 * 12 = 14.760,96	24.360,96
3.3.90.39.63 - Serviços Gráficos	-Contrato OI (aprox.) 800,00 * 12 = 9.600,00	1.000,00
3.3.90.39.63 - Serviços Gráficos	-PROJETO GEOGRAFIA EXPLICA	300,00
3.3.90.39.63 - Serviços Gráficos	-Realizar atividade inaugural do ano letivo (recepção aos calouros de 2024 e demais estudantes do curso)	2.000,00
3.3.90.39.63 - Serviços Gráficos	-Dar continuidade às atividades de comemoração dos 50 anos do curso	800,00
3.3.90.39.63 - Serviços Gráficos	-CICLO DE PALESTRA E AULA INAUGURAL	1.440,00
3.3.90.39.63 - Serviços Gráficos	-Trabalhar em estratégias sistemáticas de divulgação do curso junto à comunidade externa	2.000,00
3.3.90.39.63 - Serviços Gráficos	-Aula Inaugural do Curso de Matemática	600,00
3.3.90.39.63 - Serviços Gráficos	-CONTRATAÇÃO DE SERVIÇOS DE TERCEIROS -PESSOA JURÍDICA A FIM DE CONFECCIONAR MATERIAIS DE DIVULGAÇÃO DE CONHECIMENTO PRODUZIDO E/OU ATIVIDADES DO CURSO PROFHISTÓRIA NO MOMENTO DE SUA SELEÇÃO ANUAL	1.500,00
3.3.90.39.63 - Serviços Gráficos	-III WORKSHOP IR IMPACTA	300,00
3.3.90.39.63 - Serviços Gráficos	-Mostra das Profissões - Áreas do Turismo	15.000,00
3.3.90.39.63 - Serviços Gráficos	Serviços gráficos para eventos do campus. O contrato atual 7028/2023 prevê valor de R\$ 34.584,47. Em razão do teto orçamentário não foi possível contemplar o valor total	300,00
3.3.90.39.69 - Seguros em Geral	-Semana de Recepção do Turismo	4.064,00
3.3.90.39.72 - Vale-Transporte	-Seguro para estudantes dividido em 1/7 - contrato MBM seguradora - 4504/2021 GMS - total R\$ 28.447,44 dividido em sete partes iguais. Vale transporte (R\$4,81) para 20 estagiários * 22 dias mês = R\$ 4.232,80 * 12 = R\$ 50 793,60	50.793,60
3.3.90.39.74 - Fretes e Transportes de Encomendas	-Extensão do Curso de EPA nas Escolas	1.000,00
3.3.90.39.77 - Vigilância Ostensiva	-Contrato Inviolável 02/2021 - 1.032,91 * 12 = 12.394,92	12.394,92
3.3.90.39.80 - Hospedagens	-CICLO DE PALESTRA E AULA INAUGURAL	



**PROPLAN**  
Pró-Reitoria de Planejamento

# UNIVERSIDADE ESTADUAL DO PARANÁ

Credenciada pelo Decreto No. 9.538 de 05/12/2013 – D.O.E. 05/12/2013  
Recredenciada pelo Decreto No. 2.374 de 14/08/2019 – D.O.E. 14/08/2019

DESPESAS ORÇAMENTÁRIAS - 2024



3.3.90.39.80 - Hospedagens	-REALIZAÇÃO DE CONFERÊNCIA MAGNA 2024 E DISCIPLINA DE TÓPICOS ESPECIAIS	
3.3.90.39.80 - Hospedagens	-Recepção dos Acadêmicos Ingressantes de 2024	600,00
3.3.90.39.80 - Hospedagens	-Semana do Turismo	2.000,00
3.3.90.39.80 - Hospedagens	-VI Encontro de Pedagogia	500,00
3.3.90.39.80 - Hospedagens	-Aula Magna	200,00
3.3.90.39.80 - Hospedagens	-Semana de História – “Diálogos Históricos”	300,00
3.3.90.39.81 - Serviços Bancários	-Tarifas Bancárias	400,00
3.3.90.39.83 - Serviços de Cópias e Reprodução de Documentos	-Contrato Almaq, valor mensal aproximado R\$ 2.500,00 * 12 = R\$ 30.000,00	3.500,00
		16.000,00
		30.000,00
	<b>Total Despesa OUTROS SERVIÇOS DE TERCEIROS - PESSOAL JURÍDICA ---&gt;</b>	<b>618.106,63</b>

## 3.3.90.40.00 - SERVIÇOS DE TECNOLOGIAS DA INFORMAÇÃO E COMUNICAÇÃO - PESSOA JURÍDICA

3.3.90.40.04 - Serviços de Processamento de Dados	-Contrato Celepar SIGES - GMS 113/2023 - 109.080,00 dividido entre reitoria e unidades por igual	13.635,00
3.3.90.40.05 - Serviços de Comunicação de Dados	-Contrato SEAP/CELEPAR BANDA DE INTERNET - VALOR TOTAL R\$143.969,76 - 50% Reitoria e 50% dividido pelas unidades em partes iguais (R\$ 10.283,00)	10.283,64
	<b>Total Despesa SERVIÇOS DE TECNOLOGIAS DA INFORMAÇÃO E COMUNICAÇÃO - PESSOA JURÍDICA ---&gt;</b>	<b>23.918,64</b>

## 3.3.91.47.00 - OBRIGAÇÕES TRIBUTÁRIAS E CONTRIBUTIVAS

3.3.91.47.05 - Licenciamento de Veículos	-Licenciamento anual de 8 Veículos oficiais no campus	2.000,00
	<b>Total Despesa OBRIGAÇÕES TRIBUTÁRIAS E CONTRIBUTIVAS ---&gt;</b>	<b>2.000,00</b>

<b>Total Fonte 500 ---&gt;</b>	<b>2.304.694,58</b>
<b>SALDO DISPONIBILIZADO PARA UNIDADE CAMPO MOURÃO ---&gt;</b>	<b>2.304.694,58</b>
<b>TOTAL LANÇADO UNIDADE CAMPO MOURÃO ---&gt;</b>	<b>2.304.694,58</b>
<b>TOTAL ORÇAMENTO 2024 ---&gt;</b>	<b>2.304.694,58</b>



**PROPLAN**  
Pró-Reitoria de Planejamento

# UNIVERSIDADE ESTADUAL DO PARANÁ

Credenciada pelo Decreto No. 9.538 de 05/12/2013 – D.O.E. 05/12/2013  
 Recredenciada pelo Decreto No. 2.374 de 14/08/2019 – D.O.E. 14/08/2019  
 DESPESAS ORÇAMENTÁRIAS - 2024



## Quadro 27 - CAMPUS DE CAMPO MOURÃO fonte 501

Unidade	Fonte	Conta	Despesa	Memória de Cálculo	Total (R\$)
<b>CAMPO MOURÃO</b>					
501 - Diretamente Arrecadados	3.3.90.14.00	DIÁRIAS PESSOAL CIVIL - PESSOAL CIVIL			
	3.3.90.14.01	Diárias			20.001,00
		<b>Total Despesa DIÁRIAS PESSOAL CIVIL - PESSOAL CIVIL ---&gt;</b>			<b>20.001,00</b>
	3.3.90.30.00	MATERIAL DE CONSUMO			
	3.3.90.30.07	Gêneros de Alimentos			2.000,00
	3.3.90.30.24	Material para Manutenção de Bens Imóveis			5.000,00
	3.3.90.30.39	Material para Manutenção de Veículos			20.000,00
		<b>Total Despesa MATERIAL DE CONSUMO---&gt;</b>			<b>27.000,00</b>
	3.3.90.36.00	OUTROS SERVIÇOS DE TERCEIROS - PESSOA FÍSICA			
	3.3.90.36.11	Pró-Labore a Consultores Eventuais			14.000,00
		<b>Total Despesa OUTROS SERVIÇOS DE TERCEIROS - PESSOA FÍSICA ---&gt;</b>			<b>14.000,00</b>
	3.3.90.91.00	SENTENÇAS JUDICIAIS			
	3.3.90.91.07	Sentenças Judiciais Não Alimentares – Exercícios Anteriores a partir de			30.000,00
		<b>Total Despesa SENTENÇAS JUDICIAIS ---&gt;</b>			<b>30.000,00</b>
	4.4.90.52.00	EQUIPAMENTOS E MATERIAL PERMANENTE			
	4.4.90.52.12	Aparelhos e Utensílios Domésticos			11.740,00
		<b>Total Despesa EQUIPAMENTOS E MATERIAL PERMANENTE ---&gt;</b>			<b>11.740,00</b>
		<b>Total Fonte 501 ---&gt;</b>			<b>102.741,00</b>
		<b>SALDO DISPONIBILIZADO PARA UNIDADE CAMPO MOURÃO ---&gt;</b>			<b>102.741,00</b>
		<b>TOTAL LANÇADO UNIDADE CAMPO MOURÃO ---&gt;</b>			<b>2.407.435,58</b>



**PROPLAN**  
Pró-Reitoria de Planejamento

# UNIVERSIDADE ESTADUAL DO PARANÁ

Credenciada pelo Decreto No. 9.538 de 05/12/2013 – D.O.E. 05/12/2013  
 Recredenciada pelo Decreto No. 2.374 de 14/08/2019 – D.O.E. 14/08/2019  
**DESPESAS ORÇAMENTÁRIAS - 2024**



## Quadro 28 - CAMPUS DE CURITIBA I fonte 500

Unidade	Fonte	Conta	Despesa	Memória de Cálculo	Total (R\$)
<b>CURITIBA I</b>					
500 - Ordinário Não Vinculado	3.3.90.14.00	DIÁRIAS PESSOAL CIVIL - PESSOAL CIVIL			
	3.3.90.14.01	Diárias			
		- Previsão anual para despesas com diárias para deslocamento de servidores do Campus para participação em reuniões institucionais, eventos científicos no ano de 2024.			5.000,00
		<b>Total Despesa DIÁRIAS PESSOAL CIVIL - PESSOAL CIVIL ---&gt;</b>			<b>5.000,00</b>
	3.3.90.18.00	AUXILIO FINANCEIRO A ESTUDANTES			
	3.3.90.18.01	Bolsa Auxílio			
		-11 BOLSAS MONITORIA RESOL. 018/23 10 MESES Valor de R\$ 400,00/ 10 BOLSAS PERMANÊNCIA - Resl. 016/23 10 Meses Valor R\$ 500,00/ 10 AUXÍLIOS ALIMENTAÇÃO Resl. 023/23 10 Meses Valor R\$ 250,00/ PROART 01 Bolsa R\$ 700,00 12 meses			103.600,00
		<b>Total Despesa AUXILIO FINANCEIRO A ESTUDANTES ---&gt;</b>			<b>103.600,00</b>
	3.3.90.30.00	MATERIAL DE CONSUMO			
	3.3.90.30.07	Gêneros de Alimentos			
		-Previsão para aquisição de café, chá, açúcar, adoçante, água mineral para o Campus de Curitiba I no ano de 2024			3.000,00
	3.3.90.30.16	Material de Expediente			
		-Previsão para aquisição de material de expediente para manutenção das atividades administrativas do Campus de Curitiba I para o ano de 2024.			6.500,00
	3.3.90.30.22	Material de Limpeza e Produção de Higienização			
		-Valor estimado para atender as despesas com aquisição de material de higiene (papel higiênico, papel toalha e sabonete líquido)			4.000,00
	3.3.90.30.44	Material de Sinalização Visual e Afins			
		-Previsão para aquisição de material elétrico (lâmpadas, disjuntores e afins) para manutenção do Campus para o ano de 2024.			450,00
	3.3.90.30.60	Cartão Combustível			
		-Lançamento do Programa de Pós-Graduação em Artes Visuais PPGAV Lançamento do Programa de Pós-Graduação em Artes Visuais PPGAV			250,00
		<b>Total Despesa MATERIAL DE CONSUMO ---&gt;</b>			<b>20.700,00</b>
	3.3.90.33.00	PASSAGENS E DESPESAS COM LOCOMOÇÃO			
	3.3.90.33.02	Passagens Aéreas			
		-ENCONTRO BIENAL DA SOCIEDADE BRASILEIRA DE MÚSICA ELETROACÚSTICA			3.250,00
	3.3.90.33.02	Passagens Aéreas			
		-I ENCONTRO REGIONAL DA ANPAP SUL			5.500,00
	3.3.90.33.02	Passagens Aéreas			
		-Lançamento do Programa de Pós-Graduação em Artes Visuais PPGAV			3.000,00
	3.3.90.33.02	Passagens Aéreas			
		-Aula Inaugural do curso de Licenciatura em Música (2024)			1.000,00
	3.3.90.33.02	Passagens Aéreas			
		-III Seminário de Estudos em Violão do PPGMUS/UNESPAR			3.250,00
		<b>Total Despesa PASSAGENS E DESPESAS COM LOCOMOÇÃO ---&gt;</b>			<b>16.000,00</b>





**PROPLAN**  
Pró-Reitoria de Planejamento

# UNIVERSIDADE ESTADUAL DO PARANÁ

Credenciada pelo Decreto No. 9.538 de 05/12/2013 – D.O.E. 05/12/2013  
Redeenciada pelo Decreto No. 2.374 de 14/08/2019 – D.O.E. 14/08/2019  
DESPESAS ORÇAMENTÁRIAS - 2024



## CURITIBA I - EMBAP

Unidade	Fonte	Conta	Despesa	Memória de Cálculo	Total (R\$)
<b>3.3.90.36.00- OUTROS SERVIÇOS DE TERCEIROS - PESSOA FÍSICA</b>					
		3.3.90.36.06	- Serviços Técnicos Profissionais	-Exposição de TCC 2024	4.500,00
		3.3.90.36.06	- Serviços Técnicos Profissionais	-III Encontro de Flauta Doce da EMBAP/UNESPAR	2.500,00
		3.3.90.36.06	- Serviços Técnicos Profissionais	-Aula Inaugural do curso de Licenciatura em Música (2024)	1.700,00
		3.3.90.36.06	- Serviços Técnicos Profissionais	-1ª Semana Artística /Embap	3.000,00
		3.3.90.36.06	- Serviços Técnicos Profissionais	-1ª Semana Artística /Embap	4.500,00
		3.3.90.36.06	- Serviços Técnicos Profissionais	-Lançamento do Programa de Pós-Graduação em Artes Visuais PPGAV	2.000,00
		3.3.90.36.06	- Serviços Técnicos Profissionais	-Previsão para despesas com a contratação de profissionais para atuarem como modelo vivo nas aulas dos cursos do Centro de Artes e Museologia do Campus de Curitiba I no ano de 2024	5.962,00
		3.3.90.36.06	- Serviços Técnicos Profissionais	-II Colóquio CWB_Latina	4.000,00
		3.3.90.36.07	- Estagiários	-Estimativa de gastos com a folha mensal dos estagiários contratados no Campus de Curitiba I, sendo: R\$ 10.000,00*12 meses.	120.000,00
		3.3.90.36.99	- Outros Serviços de Terceiros – Pessoa Física	-Oficina de Construção de Instrumentos Eletroacústicos	2.000,00
<b>Total Despesa OUTROS SERVIÇOS DE TERCEIROS - PESSOA FÍSICA ---&gt;</b>					<b>150.162,00</b>
<b>3.3.90.37.00 - LOCAÇÃO DE MÃO-DE-OBRA</b>					
		3.3.90.37.01	- Limpeza e Conservação	-Despesas com terceirização de mão de obra, conforme contrato nº 1718/2022 - GMS, (06 postos de servente de limpeza 40h), sendo R\$ 25.461,64 * 12meses, considerando a repactuação de valores prevista para o mês de fevereiro de 2024	305.539,68
		3.3.90.37.01	- Limpeza e Conservação	-Despesas com terceirização de mão de obra, conforme contrato nº 1707/2022 - GMS, (02 postos de servente de limpeza 44h e 01 posto de encarregado de funcionários), sendo R\$ 14.800,55 *12 meses, considerando a repactuação de valores prevista para o mês de fevereiro de 2024.	177.606,60
		3.3.90.37.01	- Limpeza e Conservação	-Despesas com terceirização de mão de obra, conforme contrato nº 1564/2022 - GMS, (01 posto de copeira 40h, 03 postos de auxiliar de serviços gerais 44h, 01 posto de auxiliar de manutenção predial 40h, 01 posto de almoxarife 40h, 01 posto de auxiliar de serviços gerais 40h, 01 posto de porteiro 40h e 01 posto de porteiro 40h com adicional noturno), sendo R\$ 42.723,27*12 meses, já considerando a repactuação de valores prevista para o mês de fevereiro de 2024.	512.679,24
		3.3.90.37.04	- Copa e Portaria	-Previsão para despesas com os postos de portaria da sede Barão do Rio Branco para o Campus de Curitiba I no ano de 2024, sendo 1 posto de porteiro 12*36 diurno e 1 posto de porteiro 12*36 noturno todos os dias do mês.	201.967,20
<b>Total Despesa LOCAÇÃO DE MÃO-DE-OBRA ---&gt;</b>					<b>1.197.792,72</b>



**PROPLAN**  
Pró-Reitoria de Planejamento



# UNIVERSIDADE ESTADUAL DO PARANÁ

Credenciada pelo Decreto No. 9.538 de 05/12/2013 – D.O.E. 05/12/2013  
Redenciada pelo Decreto No. 2.374 de 14/08/2019 – D.O.E. 14/08/2019  
DESPESAS ORÇAMENTÁRIAS - 2024

## 3.3.90.39.00 - OUTROS SERVIÇOS DE TERCEIROS - PESSOAL JURÍDICA

3.3.90.39.10 - Locação de Imóveis	- Despesas com o aluguel do prédio da sede Tiradentes, conforme contrato 4365/2022 - GMS, sendo R\$ 146.064,00*12 meses, já considerando a aplicação do reajuste anual.	1.752.768,00
3.3.90.39.12 - Locação de Máquinas e Equipamentos	-1ª Semana Artística /Embap	1.000,00
3.3.90.39.16 - Manutenção e Conservação de Bens Imóveis	-EXPOSIÇÃO CURRICULAR DE TURMA DA MUSEOLOGIA	6.000,00
3.3.90.39.16 - Manutenção e Conservação de Bens Imóveis	-Despesas com a manutenção preventiva mensal de dois elevadores da sede Barão do Rio Branco e dois elevadores da sede Tiradentes, conforme contrato 477/2022 - GMS, já considerando o reajuste anual.	16.680,00
3.3.90.39.16 - Manutenção e Conservação de Bens Imóveis	-Previsão para despesas com serviços de manutenção predial para o Campus de Curitiba I no ano de 2024.	5.000,00
3.3.90.39.16 - Manutenção e Conservação de Bens Imóveis	-Previsão para despesas com manutenção das sedes Barão e Tiradentes do Campus de Curitiba I para o ano de 2024, considerando despesas com reparos, concertos, manutenção da rede elétrica, hidráulica (incluindo limpeza de caixas d'água) dedetização, readequação da sala de exposições.	249.453,23
3.3.90.39.20 - Manutenção e Conservação de Bens Móveis de Outras Naturezas	-Previsão para despesas com afinação dos pianos utilizados nas aulas e atividades dos cursos do Centro de Música do Campus de Curitiba I no ano de 2024.	4.500,00
3.3.90.39.41 - Fornecimento de Alimentação	-Lançamento do Programa de Pós-Graduação em Artes Visuais PPGAV	
3.3.90.39.41 - Fornecimento de Alimentação	-III Encontro de Flauta Doce da EMBAP/UNESPAR	1.450,00
3.3.90.39.41 - Fornecimento de Alimentação	-Aula Inaugural do curso de Licenciatura em Música (2024)	2.000,00
3.3.90.39.43 - Serviços de Energia Elétrica	-I ENCONTRO REGIONAL DA ANPAP SUL	1.000,00
3.3.90.39.44 - Serviços de Água e Esgoto	-Valor estimado para despesas com energia elétrica para as sedes Barão do Rio Branco e Tiradentes do Campus de Curitiba I para o exercício de 2024	1.200,00
3.3.90.39.58 - Serviços de Telecomunicações	-Despesas com água e esgoto para as sedes do Campus de Curitiba I para o exercício de 2024.	66.000,00
3.3.90.39.63 - Serviços Gráficos	-Valor estimado para despesas com telefonia fixa para o Campus no exercício de 2024.	54.000,00
3.3.90.39.69 - Seguros em Geral	-EXPOSIÇÃO CURRICULAR DE TURMA DA MUSEOLOGIA	27.600,00
3.3.90.39.72 - Vale-Transporte	-Seguro para estudantes dividido em 1/7 - contrato MBM seguradora - 4504/2021 GMS - total R\$ 28.447,44 dividido em sete partes iguais.	1.000,00
3.3.90.39.79 - Serviços de Apoio Administrativo, Técnico e Operacional	-Previsão para despesas com vale transporte para os estagiários do Campus de Curitiba I, considerando um média de 360 vales mensais Curitiba e 50 vales mensais para a região metropolitana	4.064,00
3.3.90.39.80 - Hospedagens	-Previsão para despesas com serviços de chaveiro para o Campus de Curitiba I no ano de 2024.	30.000,00
3.3.90.39.80 - Hospedagens	-Lançamento do Programa de Pós-Graduação em Artes Visuais PPGAV	
3.3.90.39.83 - Serviços de Cópias e Reprodução de Documentos	-I ENCONTRO REGIONAL DA ANPAP SUL	900,00
3.3.90.39.99 - Outros Serviços de Terceiros – Pessoa Jurídica	-Aula Inaugural do curso de Licenciatura em Música (2024)	1.800,00
3.3.90.39.99 - Outros Serviços de Terceiros – Pessoa Jurídica	-Previsão para despesas com impressões, cópias e digitalização de documentos para o Campus de Curitiba I para o ano de 2024, considerando do contrato 057/2022.	300,00
3.3.90.39.99 - Outros Serviços de Terceiros – Pessoa Jurídica	-realização de serviços diversos no campus	22.800,00
	-Lançamento do Programa de Pós-Graduação em Artes Visuais PPGAV	14.000,00
	-Encontro Nacional dos Estudantes de Museologia	450,00
		1.500,00

**Total Despesa OUTROS SERVIÇOS DE TERCEIROS - PESSOAL JURÍDICA ---> 2.266.465,23**

## 3.3.90.40.00 - SERVIÇOS DE TECNOLOGIAS DA INFORMAÇÃO E COMUNICAÇÃO - PESSOA JURÍDICA

3.3.90.40.04 - Serviços de Processamento de Dados	-Contrato Celepar SIGES - GMS 113/2023 - 109.080,00 dividido entre reitoria e unidades por igual	13.635,00
3.3.90.40.05 - Serviços de Comunicação de Dados	-Contrato SEAP/CELEPAR BANDA DE INTERNET - VALOR TOTAL R\$143.969,76 - 50% Reitoria e 50% dividido pelas unidades em partes iguais (R\$ 10.283,00)	10.283,64

**Total Despesa SERVIÇOS DE TECNOLOGIAS DA INFORMAÇÃO E COMUNICAÇÃO - PESSOA JURÍDICA ---> 23.918,64**



**PROPLAN**  
Pró-Reitoria de Planejamento

# UNIVERSIDADE ESTADUAL DO PARANÁ

Credenciada pelo Decreto No. 9.538 de 05/12/2013 – D.O.E. 05/12/2013  
Recredenciada pelo Decreto No. 2.374 de 14/08/2019 – D.O.E. 14/08/2019  
DESPESAS ORÇAMENTÁRIAS - 2024



### 3.3.91.47.00 - OBRIGAÇÕES TRIBUTÁRIAS E CONTRIBUTIVAS

3.3.91.47.05 - Licenciamento de Veículos  
3.3.90.47.21 - Taxa de Limpeza Pública Municipal

-Estimativa de despesas com o pagamento da taxa de licenciamento anual Licenciamento de veículos próprios  
-Valor estimado para pagamento da taxa de coleta de lixo das sedes Barão do Rio Branco e Emiliano Perneta no ano de 2024.

600,00  
3.500,00

**Total Despesa OBRIGAÇÕES TRIBUTÁRIAS E CONTRIBUTIVAS ---> 4.100,00**

**Total Fonte 500 ---> 3.787.738,59**

**SALDO DISPONIBILIZADO PARA UNIDADE CURITIBA I ---> 3.787.738,59**

**TOTAL LANÇADO UNIDADE CURITIBA I ---> 3.787.738,59**

**TOTAL ORÇAMENTO 2024 ---> 3.787.738,59**



**PROPLAN**  
Pró-Reitoria de Planejamento

# UNIVERSIDADE ESTADUAL DO PARANÁ

Credenciada pelo Decreto No. 9.538 de 05/12/2013 – D.O.E. 05/12/2013  
 Recredenciada pelo Decreto No. 2.374 de 14/08/2019 – D.O.E. 14/08/2019  
 DESPESAS ORÇAMENTÁRIAS - 2024



## Quadro 29 - CAMPUS DE CURITIBA I fonte 501

Unidade	Fonte	Conta	Despesa	Memória de Cálculo	Total (R\$)
<b>CURITIBA I</b>					
<b>501 - Diretamente Arrecadados</b>					
<b>3.3.90.18.00- AUXILIO FINANCEIRO A ESTUDANTES</b>					
		3.3.90.18.01	- Bolsa Auxílio	-Bolsa para alunos de graduação - Programa Dieuwertje Meijer: valor da bolsa R\$ 2.100,00*15 bolsistas *12 meses = R\$ 378.000,00	378.000,00
		3.3.90.18.01	- Bolsa Auxílio	-Bolsa para alunos de Mestrado - Programa Dieuwertje Meijer: valor da bolsa R\$ 3.500,00*6bolsistas*12meses = R\$ 252.000,00	252.000,00
		3.3.90.18.01	- Bolsa Auxílio	-Bolsa para alunos de especialização - Programa Dieuwertje Meijer: valor da bolsa R\$ 2.800,00*6bolsistas*12meses = R\$ 201.600,00	201.600,00
<b>Total Despesa AUXÍLIO FINANCEIRO A ESTUDANTES ---&gt;</b>					<b>831.600,00</b>
		3.3.90.30.00	- MATERIAL DE CONSUMO		
		3.3.90.30.04	- Gás Engarrafado	-Previsão para aquisição de gás de cozinha para a Copa do Campus no ano de 2024.	800,00
		3.3.90.30.42	- Ferramentas	-Previsão para aquisição de ferramentas para manutenção predial utilizada pelo setor de Serviços do Campus.	888,00
		3.3.90.30.50	- Bandeiras, Flâmulas e Insignias	-Previsão para aquisição de bandeiras oficiais do Brasil, Estado do Paraná, município de Curitiba e Unespar.	2.500,00
<b>Total Despesa MATERIAL DE CONSUMO ---&gt;</b>					<b>4.188,00</b>
<b>3.3.90.36.00 - OUTROS SERVIÇOS DE TERCEIROS - PESSOA FÍSICA</b>					
		3.3.90.36.06	- Serviços Técnicos Profissionais	-Previsão para despesas com modelo vivo para aulas do Centro de Artes e Museologia, considerando um valor aproximado de R\$ 44,00h/a	3.000,00
<b>Total Despesa OUTROS SERVIÇOS DE TERCEIROS - PESSOA FÍSICA ---&gt;</b>					<b>3.000,00</b>
<b>3.3.90.39.00 - OUTROS SERVIÇOS DE TERCEIROS - PESSOAL JURÍDICA</b>					
		3.3.90.39.41	- Fornecimento de Alimentação	-Previsão para aquisição de fornecimento de cofee-break para reuniões institucionais do Campus.	4.500,00
		3.3.90.39.78	- Limpeza e Conservação	-Previsão para contratação de serviços de chaveiro e confecção de carimbos para o ano de 2024.	1.440,00
		3.3.90.39.81	- Serviços Bancários	-Previsão para despesas com taxas bancárias, considerando R\$ 120,00*12 meses	
<b>Total Despesa OUTROS SERVIÇOS DE TERCEIROS - PESSOAL JURÍDICA ---&gt;</b>					<b>6.940,00</b>
<b>3.3.90.91.00 - SENTENÇAS JUDICIAIS</b>					
		3.3.90.91.05	- Sentenças Judiciais Não Alimentares – Do Exercício	-Previsão para pagamento de RPV referente a sentenças judiciais em que o Campus figure como parte.	10.000,00
<b>Total Despesa SENTENÇAS JUDICIAIS ---&gt;</b>					<b>10.000,00</b>



**PROPLAN**  
Pró-Reitoria de Planejamento

# UNIVERSIDADE ESTADUAL DO PARANÁ

Credenciada pelo Decreto No. 9.538 de 05/12/2013 – D.O.E. 05/12/2013  
Recredenciada pelo Decreto No. 2.374 de 14/08/2019 – D.O.E. 14/08/2019  
DESPESAS ORÇAMENTÁRIAS - 2024



## 3.3.91.47.00 - OBRIGAÇÕES TRIBUTÁRIAS E CONTRIBUTIVAS

3.3.91.47.05 - Licenciamento de Veículos	-Registra o valor das despesas com o pagamento de licenciamento de veículos próprios.	1.200,00
3.3.91.47.21 - Taxa de Limpeza Pública Municipal	-Previsão para a taxa de coleta de lixo municipal das sedes Barão do Rio Branco e Emiliano Pernetta em 2024	3.000,00

**Total Despesa OBRIGAÇÕES TRIBUTÁRIAS E CONTRIBUTIVAS ---> 4.200,00**

## 4.4.90.52.00 - EQUIPAMENTOS E MATERIAL PERMANENTE

4.4.90.52.33 - Equipamentos para Áudio, Vídeo e Foto	-Previsão para eventual aquisição de equipamentos de áudio e vídeo para as salas de aula do Campus (projektor multimídia, caixa de som e afins)	15.000,00
4.4.90.52.42 - Mobiliário em Geral	-Previsão para eventual aquisição de mobiliário para o Campus, mesas, cadeiras de escritório e armários	25.000,00

**Total Despesa EQUIPAMENTOS E MATERIAL PERMANENTE ---> 40.000,00**

**Total Fonte 501 ---> 899.728,00**

**SALDO DISPONIBILIZADO PARA UNIDADE CURITIBA I ---> 899.728,00**

**TOTAL LANÇADO UNIDADE CURITIBA I ---> 4.687.466,59**



**PROPLAN**  
Pró-Reitoria de Planejamento

# UNIVERSIDADE ESTADUAL DO PARANÁ

Credenciada pelo Decreto No. 9.538 de 05/12/2013 – D.O.E. 05/12/2013  
Recredenciada pelo Decreto No. 2.374 de 14/08/2019 – D.O.E. 14/08/2019  
DESPESAS ORÇAMENTÁRIAS - 2024



## Quadro 30 - CAMPUS DE CURITIBA II fonte 500

Unidade	Fonte	Conta	Despesa	Memória de Cálculo	Total (R\$)
<b>CURITIBA II</b>					
500 - Ordinário Não Vinculado	3.3.90.14.00	DIÁRIAS PESSOAL CIVIL - PESSOAL CIVIL			
	3.3.90.14.01	Diárias			833,00
	3.3.90.14.01	Diárias			1.900,00
	3.3.90.14.01	Diárias			1.000,00
	3.3.90.14.01	Diárias			2.000,00
	3.3.90.14.01	Diárias			1.000,00
	3.3.90.14.01	Diárias			2.320,00
	3.3.90.14.01	Diárias			600,00
	3.3.90.14.01	Diárias			834,00
	3.3.90.14.01	Diárias			833,00
		<b>Total Despesa DIÁRIAS PESSOAL CIVIL - PESSOAL CIVIL ---&gt;</b>			<b>11.320,00</b>
	3.3.90.18.00	AUXILIO FINANCEIRO A ESTUDANTES			
	3.3.90.18.01	Bolsa Auxílio			103.600,00
		<b>Total Despesa AUXÍLIO FINANCEIRO A ESTUDANTES ---&gt;</b>			<b>108.200,00</b>
	3.3.90.30.00	MATERIAL DE CONSUMO			
	3.3.90.30.07	Gêneros de Alimentos			6.500,00
	3.3.90.30.14	Material Educativo e Esportivo			1.000,00
	3.3.90.30.15	Material para Festividade e Homenagens			700,00
	3.3.90.30.15	Material para Festividade e Homenagens			800,00
	3.3.90.30.16	Material de Expediente			10.000,00
	3.3.90.30.22	Material de Limpeza e Produção de Higienização			12.000,00
	3.3.90.30.23	Uniformes, Tecidos e Aviamentos			1.500,00
	3.3.90.30.24	Material para Manutenção de Bens Imóveis			5.000,00
	3.3.90.30.26	Material Elétrico e Eletrônico			8.000,00
	3.3.90.30.26	Material Elétrico e Eletrônico			0,00
	3.3.90.30.29	Material para Áudio, Vídeo e Foto			600,00
	3.3.90.30.29	Material para Áudio, Vídeo e Foto			0,00



**PROPLAN**  
Pró-Reitoria de Planejamento

## UNIVERSIDADE ESTADUAL DO PARANÁ

Credenciada pelo Decreto No. 9.538 de 05/12/2013 – D.O.E. 05/12/2013  
Recredenciada pelo Decreto No. 2.374 de 14/08/2019 – D.O.E. 14/08/2019  
DESPESAS ORÇAMENTÁRIAS - 2024



3.3.90.30.29 - Material para Áudio, Vídeo e Foto  
3.3.90.30.30 - Material para Comunicações  
3.3.90.30.30 - Material para Comunicações  
3.3.90.30.30 - Material para Comunicações  
3.3.90.30.30 - Material para Comunicações  
3.3.90.30.42 - Ferramentas

-Aquisição de materiais diversos p/ áudio, vídeo e foto. Valor estimado R\$ 3.500,00  
-Organizar as atividades da semana de recepção aos calouros e veteranos  
-Atividades de Ensino do Curso  
-Realizar a Semana do Curso de Licenciatura em Música  
-Realizar o VII Seminário de Estágio Supervisionado em Música da Unespar  
-Atividades de Ensino do Curso

7.000,00  
500,00  
0,00  
500,00  
500,00  
0,00

**Total Despesa MATERIAL DE CONSUMO --->**

**54.600,00**



**PROPLAN**  
Pró-Reitoria de Planejamento

# UNIVERSIDADE ESTADUAL DO PARANÁ

Credenciada pelo Decreto No. 9.538 de 05/12/2013 – D.O.E. 05/12/2013  
 Recredenciada pelo Decreto No. 2.374 de 14/08/2019 – D.O.E. 14/08/2019

DESPESAS ORÇAMENTÁRIAS - 2024



## CURITIBA II - FAP

Unidade	Fonte	Conta	Despesa	Memória de Cálculo	Total (R\$)
			<b>3.3.90.31.00 - PREMIAÇÕES CULTURAIS, ARTÍSTICAS, CIENTÍFICAS, DESPORTIVAS E OUTRAS</b>		
			3.3.90.31.05 - Premiações Artísticas	-Seminário Cinema em Perspectiva	1.000,00
			3.3.90.31.05 - Premiações Artísticas	-Seminário Cinema em Perspectiva	1.000,00
				<b>Total Despesas PREMIAÇÕES CULTURAIS, ARTÍSTICAS, CIENTÍFICAS, DESPORTIVAS E OUTRAS ---&gt;</b>	<b>2.000,00</b>
			<b>3.3.90.33.00- PASSAGENS E DESPESAS COM LOCOMOÇÃO</b>		
			3.3.90.33.01 - Passagens Terrestres	-Seminário de Pesquisa em Dança.	1.000,00
			3.3.90.33.01 - Passagens Terrestres	-Seminário de Pesquisa em Dança	1.000,00
			3.3.90.33.01 - Passagens Terrestres	-Encontro artístico-pedagógico com convidada/o	500,00
			3.3.90.33.02 - Passagens Aéreas	-Semana da Licenciatura em Artes Visuais 3/1: ENSINO	2.000,00
			3.3.90.33.02 - Passagens Aéreas	-Semana da Licenciatura em Artes Visuais: 3/1 TEORIA DA ARTE.	2.000,00
			3.3.90.33.02 - Passagens Aéreas	-III Cinemagem	1.500,00
			3.3.90.33.02 - Passagens Aéreas	-Evento científico do PPG-CINEAV	1.200,00
			3.3.90.33.02 - Passagens Aéreas	-Seminário Cinema em Perspectiva	1.200,00
			3.3.90.33.02 - Passagens Aéreas	-SEMINÁRIO AVANÇADO II	2.000,00
			3.3.90.33.02 - Passagens Aéreas	-Licenciatura em Artes Visuais: 3/1 POÉTICAS VISUAIS.	3.000,00
			3.3.90.33.02 - Passagens Aéreas	-RECEPÇÃO DE PESQUISADOR	2.500,00
			3.3.90.33.02 - Passagens Aéreas	-PESQUISADOR/A CONVIDADO/A INTERNACIONAL NO PPG-CINEAV	0,00
			3.3.90.33.02 - Passagens Aéreas	-SEMINÁRIO AVANÇADO I	1.000,00
			3.3.90.33.02 - Passagens Aéreas	-Participação dps professores em eventos Seminário de Pesquisa em Dança.	2.000,00
			3.3.90.33.02 - Passagens Aéreas	-Seminário de Pesquisa em Dança Viagem docente para estudos	2.000,00
			3.3.90.33.02 - Passagens Aéreas	-Encontro artístico-pedagógico com convidada/o	1.000,00
			3.3.90.33.02 - Passagens Aéreas	-Planejar e realizar o X Simpósio de Música da FAP X ENCONTRO DO NÚCLEO DE	4.000,00
			3.3.90.33.02 - Passagens Aéreas	-ESTUDOS E PESQUISAS	3.600,00
			3.3.90.33.09 - Táxi	-INTERDISCIPLINARES EM MUSICOTERAPIA E SEMANA DE MUSICOTERAPIA SEMINÁRIO AVANÇADO I	200,00
			3.3.90.33.09 - Táxi	-SEMINÁRIO AVANÇADO II	200,00
				<b>Total Despesa PASSAGENS E DESPESAS COM LOCOMOÇÃO ---&gt;</b>	<b>31.900,00</b>





**PROPLAN**  
Pró-Reitoria de Planejamento

# UNIVERSIDADE ESTADUAL DO PARANÁ

Credenciada pelo Decreto No. 9.538 de 05/12/2013 – D.O.E. 05/12/2013  
 Recredenciada pelo Decreto No. 2.374 de 14/08/2019 – D.O.E. 14/08/2019

DESPESAS ORÇAMENTÁRIAS - 2024



## 3.3.90.36.00- OUTROS SERVIÇOS DE TERCEIROS - PESSOA FÍSICA

3.3.90.36.06 - Serviços Técnicos Profissionais	-III Cinemagem - Evento científico do PPG-CINEAV Seminário de Pesquisa em Dança.	1.500,00
3.3.90.36.06 - Serviços Técnicos Profissionais	-Bolsa auxílio p/ 22 estagiários, nível superior e médio. Setores da DAF, SAC,Biblioteca, T.I, Audiovisual, Comunicação, RH, Pesq.e Pós, Centro de Música, Extensão e Coord.de Cursos, Patrimônio, Mestrados, Caemt, Telab, Adm.Boqueirão.	3.500,00
3.3.90.36.07 - Estagiários	-Previsão para Pró-Labore - avaliação de 3 Cursos de graduação	188.400,00
3.3.90.36.11 - Pró-Labore a Consultores Eventuais	-Contratação de modelos vivos por credenciamento p/ Curso de Artes Visuais. Valor estimado R\$ 1.200,00	10.524,42
3.3.90.36.28 - Serviço de Seleção e Treinamento	-Realização de atividades extensionistas a título de envolvimento do alunado como preparativo para as disciplinas ACEC do curso que entram em vigor com o novo PPC 2023.	3.600,00
3.3.90.36.99 - Outros Serviços de Terceiros – Pessoa Física		8.500,00

**Total Despesa OUTROS SERVIÇOS DE TERCEIROS - PESSOA FÍSICA ---> 216.024,42**

## 3.3.90.37.00 - LOCAÇÃO DE MÃO-DE-OBRA

3.3.90.37.01 - Limpeza e Conservação	-Contrato 014/2022-Curitiba II, firmado com a empresa RCA Produtos e Serviços Ltda, 2ªTA. Valor mensal de 59.490,38 para 13 funcionários; conforme postos de: 2-ux.serv.gerais(3.956,69 cada), 2-servente limpeza 40h(4.619,07), 1-jardineiro(2.676,71), 6-serventes limp.44h(4.784,32), 1-encarregada(4.562,76) e 1-aux.manut.predial(4.474,42).	713.884,56
3.3.90.37.02 - Guarda e Vigilância	-Contrato 031/2022- Reitoria firmado com a empresa Wolf Vigilância Patrimonial-Eireli. 1º TA. Dois postos de trabalho diurnos com 2 funcionc.cada posto(23.005,60) e postos de trabalho noturnos com 2 funcionários cada posto(24.525,78)	607.268,04
3.3.90.37.05 – Informática	-Previsão para firmar contrato para um técnicos em informática-nível pleno Edital de licitação 12/2023-PRAF-Reitoria. Valor para Técnico de Informática Pleno R\$ 4.999,58. Total de R\$ 59.994,96	59.994,96
3.3.90.37.09 - Apoio Administrativo, Técnico e Operacional	-Previsão de novo Edital de Licitação a ser homologada em setembro/23. Novo Contrato -Curitiba II, a ser firmado com a empresa de fornecimento de locação de mão de obra. Total de 12 funcionários: composto de eletricitista de audiovisual, técnico edição, técnico som, técnicos iluminação, operador câmera, assist.produção, cenotécnico, técnico audiovisual e técnico de música.Considerando previsão de redução das funções com o PSS para funções específicas.	728.581,56

**Total Despesa LOCAÇÃO DE MÃO-DE-OBRA ---> 2.109.729,12**

## 3.3.90.39.00 - OUTROS SERVIÇOS DE TERCEIROS - PESSOAL JURÍDICA

3.3.90.39.01 - Assinaturas de Periódicos e Anuidades	-Associação da Universidade na Forcine	500,00
3.3.90.39.05 - Serviços Técnicos Profissionais	-Contratação de Serviço de Produção Cultural para operacionalizar e executar ações referentes a Mostra de Montagens de Trabalhos de Conclusão de Curso do Bacharelado em Artes Cênicas 2024. A produtora contratada será responsável por operacionalizar e contratar serviços, além de adquirir matéria-prima para a execução das montagens teatrais referentes às provas públicas de finalização do curso, a exemplo de figurinos, cenários, material de divulgação, trilha sonora e outros elementos essenciais para a realização desses trabalhos.	8.500,00
3.3.90.39.05 - Serviços Técnicos Profissionais		
3.3.90.39.12 - Locação de Máquinas e Equipamentos		3.200,00
3.3.90.39.12 - Locação de Máquinas e Equipamentos		0,00
3.3.90.39.16 - Manutenção e Conservação de Bens Imóveis		0,00
3.3.90.39.17 - Manutenção e Conservação de Máquinas e Equipamentos	- Seminário de Pesquisa em Dança Atividades de Ensino do Curso Atividades de Ensino do Curso Atividades de Ensino do Curso	0,00
		0,00
		36.000,00



**PROPLAN**  
Pró-Reitoria de Planejamento

# UNIVERSIDADE ESTADUAL DO PARANÁ

Credenciada pelo Decreto No. 9.538 de 05/12/2013 – D.O.E. 05/12/2013  
Recredenciada pelo Decreto No. 2.374 de 14/08/2019 – D.O.E. 14/08/2019

DESPESAS ORÇAMENTÁRIAS - 2024



3.3.90.39.17 - Manutenção e Conservação de Máquinas e Equipamentos	-Previsão p/ manutenção e reformas em geral nas 3 sedes do Curitiba II.	0,00
3.3.90.39.41 - Fornecimento de Alimentação	-Manutenção de calhas, telhas, calçadas. Reparos em geral. Valor estimado R\$ 36.000,00	1.000,00
3.3.90.39.41 - Fornecimento de Alimentação	-Atividades de Ensino do Curso	250,00
3.3.90.39.41 - Fornecimento de Alimentação	-Manutenção de equipamentos	600,00
3.3.90.39.41 - Fornecimento de Alimentação	-Encontro artístico-pedagógico com convidada/o Seminário de Pesquisa em Dança.	160,00
3.3.90.39.43 - Serviços de Energia Elétrica	-SEMINÁRIO AVANÇADO II	240,00
3.3.90.39.44 - Serviços de Água e Esgoto	-SEMINÁRIO AVANÇADO I	30.000,00
3.3.90.39.47 - Serviços de Comunicação em Geral	-Despesas com energia elétrica Sede do Telab. Contrato 2020349607445 firmado com a Copel Distribuição. Valor mensal estimado de R\$ 2.500,00.	42.000,00
3.3.90.39.58 - Serviços de Telecomunicações	-Despesas com água e esgoto da Sede Central do Cabral e do Telab. Matrículas 405140 e 409154. Valor mensal estimado de R\$ 3.500,00	6.000,08
3.3.90.39.59 - Serviços de Áudio, Vídeo e Foto	-Serviços de confecção de placas, folders, crachás. Valor estimado de R\$ 6.000,00.	500,00
3.3.90.39.63 - Serviços Gráficos	-Seminário de Pesquisa em Dança	4.064,00
3.3.90.39.63 - Serviços Gráficos	-Seguro para estudantes dividido em 1/7 - contrato MBM seguradora - 4504/2021 GMS - total R\$ 28.447,44 dividido em sete partes iguais. URBS e Associação Metrocard - previsão p/ vales-transporte urbano e metropolitano p/ 22 estagiários. Valor mensal estimado de R\$ 5.600,00	67.200,00
3.3.90.39.63 - Serviços Gráficos	-Previsão para contratação de serviços de limpeza de caixa d'água, recarga de extintores e dedetização nas 3 sedes do Curitiba II.	7.500,09
3.3.90.39.69 - Seguros em Geral	-Seminário de Pesquisa em Dança.	1.200,00
3.3.90.39.72 - Vale-Transporte	-Seminário de Pesquisa em Dança Participação dps professores em eventos	800,00
3.3.90.39.78 - Limpeza e Conservação	-SEMINÁRIO AVANÇADO II	0,00
3.3.90.39.80 - Hospedagens	-Encontro artístico-pedagógico com convidada/o	2.000,00
3.3.90.39.80 - Hospedagens	-X ENCONTRO DO NÚCLEO DE ESTUDOS E PESQUISAS INTERDISCIPLINARES EM MUSICOTERAPIA E SEMANA DE MUSICOTERAPIA	250,00
3.3.90.39.80 - Hospedagens	-Previsão p/ serv.de hospedagens - ref. eventos com professores e profissionais convidados. Contrato 40/2023 -Reitoria.	3.000,00
3.3.90.39.80 - Hospedagens	-Planejar e realizar o X Simpósio de Música da FAP	4.200,00
3.3.90.39.80 - Hospedagens	-III Cinemagem - Evento científico do PPG-CINEAV	2.000,00
3.3.90.39.80 - Hospedagens	-RECEPÇÃO DE PESQUISADOR	700,00
3.3.90.39.80 - Hospedagens	-PESQUISADOR/A CONVIDADO/A INTERNACIONAL NO PPG-CINEAV	1.000,00
3.3.90.39.80 - Hospedagens	-Seminário Cinema em Perspectiva	1.500,00
3.3.90.39.83 - Serviços de Cópias e Reprodução de Documentos	-SEMINÁRIO AVANÇADO I	2.000,00
3.3.90.39.90 - Serviços de Publicidade Legal	-Serviço de reprodução de documentos com fornecimento de impressoras. Contrato 57/2022-Reitoria, firmado com a empresa Almaq Equipamentos para Escritório Ltda. Valor estimado mensal de 4.500,00	54.000,00
3.3.90.39.99 - Outros Serviços de Terceiros – Pessoa Jurídica	-Seminário de Pesquisa em Dança.	1.200,00
3.3.90.39.99 - Outros Serviços de Terceiros – Pessoa Jurídica	-Apresentações de trabalhos finais	400,00
	- LANÇAMENTO PROPLAN - CONJUNTO DOS PAAs PARA POSTERIOR AJUSTE NAS CONTAS	85.000,00

**Total Despesa OUTROS SERVIÇOS DE TERCEIROS - PESSOAL JURÍDICA --->**

**366.964,17**



**PROPLAN**  
Pró-Reitoria de Planejamento

# UNIVERSIDADE ESTADUAL DO PARANÁ

Credenciada pelo Decreto No. 9.538 de 05/12/2013 – D.O.E. 05/12/2013  
Recredenciada pelo Decreto No. 2.374 de 14/08/2019 – D.O.E. 14/08/2019

DESPESAS ORÇAMENTÁRIAS - 2024



## 3.3.90.40.00 - SERVIÇOS DE TECNOLOGIAS DA INFORMAÇÃO E COMUNICAÇÃO - PESSOA JURÍDICA

3.3.90.40.04 - Serviços de Processamento de Dados	-Contrato Celepar SIGES - GMS 113/2023 - 109.080,00 dividido entre reitoria e unidades por igual.	13.635,00
3.3.90.40.05 - Serviços de Comunicação de Dados	-Internet Sede do Boqueirão. Contrato 131205961-SEAP firmado com a empresa Ligga Telecomunicações S.A. Valor mensal estimado de 220,00	2.640,00
3.3.90.40.05 - Serviços de Comunicação de Dados	-Contrato SEAP/CELEPAR BANDA DE INTERNET - VALOR TOTAL R\$143.969,76 - 50% Reitoria e 50% dividido pelas unidades em partes iguais (R\$ 10.283,00)	10.283,64
<b>Total Despesa SERVIÇOS DE TECNOLOGIAS DA INFORMAÇÃO E COMUNICAÇÃO - PESSOA JURÍDICA ---&gt;</b>		<b>26.558,64</b>
<b>Total Fonte 500 ---&gt;</b>		<b>2.922.696,35</b>
<b>SALDO DISPONIBILIZADO PARA UNIDADE CURITIBA II ---&gt;</b>		<b>2.922.696,35</b>
<b>TOTAL LANÇADO UNIDADE CURITIBA II ---&gt;</b>		<b>2.922.696,35</b>
<b>TOTAL ORÇAMENTO 2024 ---&gt;</b>		<b>2.922.696,35</b>



**PROPLAN**  
Pró-Reitoria de Planejamento

# UNIVERSIDADE ESTADUAL DO PARANÁ

Credenciada pelo Decreto No. 9.538 de 05/12/2013 – D.O.E. 05/12/2013  
Recredenciada pelo Decreto No. 2.374 de 14/08/2019 – D.O.E. 14/08/2019

DESPESAS ORÇAMENTÁRIAS - 2024



## Quadro 31 - CAMPUS DE CURITIBA II fonte 501

Unidade	Fonte	Conta	Despesa	Memória de Cálculo	Total (R\$)	
<b>CURITIBA II</b>						
501 - Diretamente Arrecadados	3.3.90.39.00 - OUTROS SERVIÇOS DE TERCEIROS - PESSOAL JURÍDICA			- TARIFAS BANCÁRIAS REF. CONTA RECEITA. VALOR ESTIMADO MENSAL DE 100,00	1.200,00	
		3.3.90.39.81 - Serviços Bancários		- TOTAL ANUAL DE R\$ 1.200,00		
	<b>Total Despesa OUTROS SERVIÇOS DE TERCEIROS - PESSOAL JURÍDICA ---&gt;</b>					<b>1.200,00</b>
	4.4.90.52.00 - EQUIPAMENTOS E MATERIAL PERMANENTE					
		4.4.90.52.12 - Aparelhos e Utensílios Domésticos			-PREVISÃO P/ AQUISIÇÃO DE FORNO MICROONDAS 30/32L P/ DISCENTES. VALOR ESTIMADO DE R\$ 750,00 CADA. TOTAL DE R\$ 2.250,00.	2.250,00
		4.4.90.52.33 - Equipamentos para Áudio, Vídeo e Foto			-PREVISÃO P/AQUISIÇÃO DE CÂMERAS E COMPONENTES PARA INSTRUMENTOS DE AUDIOVISUAL P/ COLEGIADOS DE CINEMA E TEATRO. VALOR ESTIMADO DE R\$ 30.000,00.	30.000,00
		4.4.90.52.35 - Equipamentos de Processamento de Dados			-PREVISÃO PARA AQUISIÇÃO DE INSTRUMENTOS MUSICAIS PARA O COLEGIADO DE MÚSICA E MUSICOTERAPIA-CAEMT. VALOR ESTIMADO TOTAL DE R\$ 25.000,00.	25.000,00
		4.4.90.52.42 - Mobiliário em Geral			-PREVISÃO P/AQUISIÇÃO DE CADEIRAS P/ ADM. VALOR ESTIMADO DE R\$ 2.027,00.	2.027,00
	<b>Total Despesa EQUIPAMENTOS E MATERIAL PERMANENTE ---&gt;</b>					<b>59.277,00</b>
	<b>Total Fonte 501 ---&gt;</b>					<b>60.477,00</b>
<b>SALDO DISPONIBILIZADO PARA UNIDADE CURITIBA II ---&gt;</b>					<b>60.477,00</b>	
<b>TOTAL LANÇADO UNIDADE CURITIBA II ---&gt;</b>					<b>2.983.173,35</b>	



**PROPLAN**  
Pró-Reitoria de Planejamento

# UNIVERSIDADE ESTADUAL DO PARANÁ

Credenciada pelo Decreto No. 9.538 de 05/12/2013 – D.O.E. 05/12/2013  
 Recredenciada pelo Decreto No. 2.374 de 14/08/2019 – D.O.E. 14/08/2019  
 DESPESAS ORÇAMENTÁRIAS - 2024



## Quadro 32 - CAMPUS DE PARANAGUÁ fonte 500

Unidade	Fonte	Conta	Despesa	Memória de Cálculo	Total (R\$)
<b>PARANAGUÁ</b>					
500 - Ordinário Não Vinculado	3.3.90.14.00	<b>DIÁRIAS PESSOAL CIVIL - PESSOAL CIVIL</b>			
	3.3.90.14.01	-Diárias			2.840,00
	3.3.90.14.01	-Diárias			18.000,00
	3.3.90.14.01	-Diárias			2.000,00
	3.3.90.14.01	-Diárias			3.000,00
	3.3.90.14.01	-Diárias			2.000,00
	3.3.90.14.01	-Diárias			1.000,00
	3.3.90.14.01	-Diárias			800,00
	3.3.90.14.01	-Diárias			700,00
	3.3.90.14.01	-Diárias			500,00
	3.3.90.14.01	-Diárias			830,00
	3.3.90.14.01	-Diárias			900,00
	3.3.90.14.01	-Diárias			1.500,00
	3.3.90.14.01	-Diárias			1.000,00
		<b>Total Despesa DIÁRIAS PESSOAL CIVIL - PESSOAL CIVIL ---&gt;</b>			<b>35.070,00</b>
	3.3.90.18.00	<b>AUXILIO FINANCEIRO A ESTUDANTES</b>			
	3.3.90.18.01	-Bolsa Auxílio			103.600,00
	3.3.90.18.03	-Auxílio Financeiro a Pesquisadores			1.000,00
	3.3.90.18.03	-Auxílio Financeiro a Pesquisadores			1.000,00
		<b>Total Despesa AUXÍLIO FINANCEIRO A ESTUDANTES ---&gt;</b>			<b>105.600,00</b>
	3.3.90.30.00	-MATERIAL DE CONSUMO			
	3.3.90.30.04	-Gás Engarrafado			2.000,00
	3.3.90.30.07	-Gêneros de Alimentos			500,00



**PROPLAN**  
Pró-Reitoria de Planejamento

# UNIVERSIDADE ESTADUAL DO PARANÁ

Credenciada pelo Decreto No. 9.538 de 05/12/2013 – D.O.E. 05/12/2013  
 Recredenciada pelo Decreto No. 2.374 de 14/08/2019 – D.O.E. 14/08/2019  
 DESPESAS ORÇAMENTÁRIAS - 2024



3.3.90.30.07 - Gêneros de Alimentos	-Semana Acadêmica	
3.3.90.30.07 - Gêneros de Alimentos	-AQUISIÇÃO DE 300 (TREZENTOS) GALÕES DE ÁGUA MINERAL DE 20L, PELO VALOR UNITÁRIO PREVISTO DE R\$ 17,00, PARA O PERÍODO DE 12 MESES, PARA ATENDER AS DEMANDAS DO CAMPUS DE PARANAGUÁ, 250 PACOTES DE CAFÉ DE 500G PELO VALOR UNITÁRIO PREVISTO DE R\$ 20,00, 200 KG DE AÇÚCAR PELO VALOR UNITÁRIO PREVISTO DE R\$ 10,00	500,00 17.100,00
3.3.90.30.07 - Gêneros de Alimentos	-SEMANA DO MEIO AMBIENTE RECEPÇÃO DOS CALOUROS 2023	
3.3.90.30.07 - Gêneros de Alimentos	-Complementação de materiais de consumo nos laboratórios	300,00
3.3.90.30.11 - Material Químico	-Simulado do ENEM	200,00
3.3.90.30.14 - Material Educativo e Esportivo	-Trabalho de Conclusão de Curso	400,00
3.3.90.30.14 - Material Educativo e Esportivo	-EDEPE/SEUDI/GRUPO MARGEM/SEMINÁRIO PSICOLOGIA	150,00
3.3.90.30.15 - Material para Festividade e Homenagens	-SEMANA ACADÊMICA DE CIÊNCIAS CONTÁBEIS	100,00
3.3.90.30.15 - Material para Festividade e Homenagens	-Aula inaugural Curricularização da extensão SEMANA DO PIBID E RP	1.000,00
3.3.90.30.16 - Material de Expediente	-Eventos acadêmico-científicos	1.000,00
3.3.90.30.16 - Material de Expediente	-PREVISÃO PARA EVENTUAIS AQUISIÇÕES DE MATERIAIS DE EXPEDIENTE PARA O CAMPUS DE PARANAGUÁ.	200,00
3.3.90.30.16 - Material de Expediente	-XVII Mostra de Literaturas de Língua Inglesa	500,00
3.3.90.30.16 - Material de Expediente	-II Seminário de Extensão Universitária: práticas formativas no curso de Letras Inglês	200,00
3.3.90.30.16 - Material de Expediente	-Ciclo de Palestras "Formação linguístico-literária do professor de língua inglesa"	200,00
3.3.90.30.16 - Material de Expediente	-Noite de Letras	10.000,00
3.3.90.30.16 - Material de Expediente	-PREVISÃO PARA AQUISIÇÃO DE MATERIAIS DE PROCESSAMENTO DE DADOS NECESSÁRIOS AO SETOR DE INFORMÁTICA DO CAMPUS DE PARANAGUÁ.	1.200,00
3.3.90.30.16 - Material de Expediente	-Recepção dos Calouros / Palestra Magna	200,00
3.3.90.30.16- Material de Expediente	-PREVISÃO PARA AQUISIÇÃO DE MATERIAIS DE LIMPEZA E HIGIENE PARA O CAMPUS DE PARANAGUÁ.	100,00
3.3.90.30.17 - Material de Processamento de Dados	-SEMANA ACADÊMICA DE BIOLOGIA E SEMINÁRIO DE PESQUISAS AMBIENTAIS	100,00
3.3.90.30.20 - Material de Cama Mesa e Banho	PREVISÃO PARA AQUISIÇÃO DE EVENTUAIS MATERIAIS DE MANUTENÇÃO PARA O CAMPUS DE PARANAGUÁ.	10.000,00
3.3.90.30.22 - Material de Limpeza e Produção de Higienização	-PREVISÃO PARA AQUISIÇÃO DE LÂMPADAS E MATERIAIS ELÉTRICOS PARA O CAMPUS DE PARANAGUÁ.	300,00
3.3.90.30.23 - Uniformes, Tecidos e Aviamentos	-II SEMINÁRIO NACIONAL DE EDUCAÇÃO INCLUSIVA: MESTRADO PROFISSIONAL EM EDUCAÇÃO INCLUSIVA (PROFEI) NA ARTICULAÇÃO COM A EDUCAÇÃO BÁSICA	20.000,00
3.3.90.30.24 - Material para Manutenção de Bens Imóveis	-II SEMINÁRIO NACIONAL DE EDUCAÇÃO INCLUSIVA: MESTRADO PROFISSIONAL EM EDUCAÇÃO INCLUSIVA (PROFEI) NA ARTICULAÇÃO COM A EDUCAÇÃO BÁSICA	15.000,00
3.3.90.30.26 - Material Elétrico e Eletrônico	-SEMANA DO MEIO AMBIENTE	15.000,00
3.3.90.30.29 - Material para Áudio, Vídeo e Foto	-PREVISÃO PARA AQUISIÇÃO DE MATERIAIS LABORATORIAIS QUE SERÃO UTILIZADOS PELOS LABORATÓRIOS DOS CURSOS DO CAMPUS DE PARANAGUÁ	1.000,00
3.3.90.30.30 - Material para Comunicações	-Complementação de materiais de consumo nos laboratórios	500,00
3.3.90.30.35 - Material Laboratorio	-Recepção dos Calouros / Palestra Magna	300,00
3.3.90.30.35 - Material Laboratorio	-Trabalho de Conclusão de Curso	15.000,00
3.3.90.30.44 - Material de Sinalização Visual e Afins	-PALESTRAS E MINICURSOS	600,00
3.3.90.30.44 - Material de Sinalização Visual e Afins	-VIAGENS DE ESTUDO	200,00
3.3.90.30.60 - Cartão Combustível		100,00
3.3.90.30.60 - Cartão Combustível		500,00
		500,00
<b>Total Despesa MATERIAL DE CONSUMO ---&gt;</b>		<b>115.250,00</b>



**PROPLAN**  
Pró-Reitoria de Planejamento

# UNIVERSIDADE ESTADUAL DO PARANÁ

Credenciada pelo Decreto No. 9.538 de 05/12/2013 – D.O.E. 05/12/2013  
 Recredenciada pelo Decreto No. 2.374 de 14/08/2019 – D.O.E. 14/08/2019

DESPESAS ORÇAMENTÁRIAS - 2024



## PARANAGUÁ

Unidade	Fonte	Conta	Despesa	Memória de Cálculo	Total (R\$)
<b>3.3.90.33.00- PASSAGENS E DESPESAS COM LOCOMOÇÃO</b>					
			3.3.90.33.01 - Passagens Terrestres	-II Seminário de Extensão Universitária: práticas formativas no curso de Letras Inglês	300,00
			3.3.90.33.01 - Passagens Terrestres	-SEMANA ACADÊMICA DE CIÊNCIAS CONTÁBEIS	1.000,00
			3.3.90.33.01 - Passagens Terrestres	-Participação em Eventos Científicos	2.000,00
			3.3.90.33.01 - Passagens Terrestres	-XIII Semana Acadêmica de História	1.500,00
			3.3.90.33.01 - Passagens Terrestres	-Conferência CDoc. H Litoral "Historiador e a História Oral: território para o ensino e escrita da História	250,00
			3.3.90.33.01 - Passagens Terrestres	-EDEPE/SEUDI/GRUPO MARGEM/SEMINÁRIO PSICOLOGIA	1.000,00
			3.3.90.33.01 - Passagens Terrestres	-Participações em eventos	840,00
			3.3.90.33.01 - Passagens Terrestres	-XVII Mostra de Literaturas de Língua Inglesa	400,00
			3.3.90.33.02 - Passagens Aéreas	-Ciclo de Palestras "Formação linguístico-literária do professor de língua inglesa"	1.600,00
			3.3.90.33.02 - Passagens Aéreas	-SEMANA ACADÊMICA DE CIÊNCIAS CONTÁBEIS	1.600,00
			3.3.90.33.02 - Passagens Aéreas	-Semana da Educação Matemática	1.500,00
			3.3.90.33.02 - Passagens Aéreas	-Participação em Eventos Científicos	2.000,00
			3.3.90.33.02 - Passagens Aéreas	-EDEPE/SEUDI/GRUPO MARGEM/SEMINÁRIO PSICOLOGIA	2.500,00
			3.3.90.33.02 - Passagens Aéreas	-II SEMINÁRIO NACIONAL DE EDUCAÇÃO INCLUSIVA: Mestrado Profissional em Educação Inclusiva (PROFEI) NA ARTICULAÇÃO COM A EDUCAÇÃO BÁSICA	3.500,00
			3.3.90.33.02 - Passagens Aéreas	-Eventos acadêmico-científicos	2.000,00
			3.3.90.33.09 - Táxi	-Participações em eventos	140,00
<b>Total Despesa PASSAGENS E DESPESAS COM LOCOMOÇÃO ---&gt;</b>					<b>22.130,00</b>
<b>3.3.90.36.00- OUTROS SERVIÇOS DE TERCEIROS - PESSOA FÍSICA</b>					
			3.3.90.36.07 - Estagiários	-PREVISÃO COM PAGAMENTO DE BOLSA-AUXÍLIO ESTAGIÁRIOS DO CAMPUS	162.000,00
			3.3.90.36.15 - Locação de Imóveis	-CONTRATO PARA LOCAÇÃO DE PRÉDIO URBANO PARA ATENDER A SEDE ADMINISTRATIVA DO CAMPUS. CREDOR: ABDUL RAZZAK MOHAMAD KADRI, CONTRATO Nº 013/2019 E DISPENSA DE LICITAÇÃO Nº 043/2019	171.720,00
			3.3.90.36.28 - Serviço de Seleção e Treinamento	-Palestras e bancas	1.000,00
			3.3.90.36.28 - Serviço de Seleção e Treinamento	-Seminário de Pesquisas Ambientais	360,00
			3.3.90.36.99 - Outros Serviços de Terceiros – Pessoa Física	-Semana da Educação Matemática	900,00
			3.3.90.36.99 - Outros Serviços de Terceiros – Pessoa Física	-SEMANA ACADÊMICA DE CIÊNCIAS CONTÁBEIS	1.600,00
			3.3.90.36.99 - Outros Serviços de Terceiros – Pessoa Física	-Semana Acadêmica	2.500,00
<b>Total Despesa OUTROS SERVIÇOS DE TERCEIROS - PESSOA FÍSICA ---&gt;</b>					<b>340.080,00</b>
<b>3.3.90.37.00 - LOCAÇÃO DE MÃO-DE-OBRA</b>					
			3.3.90.37.01 - Limpeza e Conservação	- CONTRATAÇÃO DE MÃO-DE-OBRA TERCEIRIZADA PARA PRESTAÇÃO DE SERVIÇOS CONTÍNUOS DE LIMPEZA, ASSEIO E CONSERVAÇÃO E OUTROS, ENGLOBALANDO OS POSTOS DE 01 ENCARREGADO, 09 AUXILIAR DE	696.000,00



**PROPLAN**  
Pró-Reitoria de Planejamento

# UNIVERSIDADE ESTADUAL DO PARANÁ

Credenciada pelo Decreto No. 9.538 de 05/12/2013 – D.O.E. 05/12/2013  
Recredenciada pelo Decreto No. 2.374 de 14/08/2019 – D.O.E. 14/08/2019

DESPESAS ORÇAMENTÁRIAS - 2024



3.3.90.37.02 - Guarda e Vigilância	SERVIÇOS GERAIS, 03 PORTEIROS E 01 AUXILIAR DE MANUTENÇÃO PREDIAL, CONTRATO 1331/2022	
	-CONTRATAÇÃO DE EMPRESA ESPECIALIZADA EM SEGURANÇA PATRIMONIAL E NA PRESTAÇÃO DE SERVIÇOS CONTINUADOS DE 01 (UM) POSTO DE VIGILÂNCIA DESARMADA, 12X36, NOTURNA, TODOS OS DIAS DO MÊS, E TAMBÉM 01 (UM) POSTO DIURNO AOS FINAIS DE SEMANA E FERIADOS A SEREM EXECUTADOS NAS INSTALAÇÕES DO CAMPUS DE PARANAGUÁ. CONTRATO Nº 031/2022	228.000,00
3.3.90.37.05 – Informática		
	-CONTRATAÇÃO DE SERVIÇOS TERCEIRIZADOS PRESTADOS POR 01 (UM) TÉCNICO EM INFORMÁTICA PARA ATENDER AS DEMANDAS DO SETOR DE INFORMÁTICA DO CAMPUS.	55.248,00
3.3.90.37.08 - Operadores de Máquinas e Motoristas		
	-CONTRATAÇÃO DE 01 (UM) POSTO DE MOTORISTA PARA ATENDER AS DEMANDAS DO CAMPUS DE PARANAGUÁ.	55.248,00
<b>Total Despesa LOCAÇÃO DE MÃO-DE-OBRA ---&gt;</b>		<b>1.034.496,00</b>
<b>3.3.90.39.00 - OUTROS SERVIÇOS DE TERCEIROS - PESSOAL JURÍDICA</b>		
3.3.90.39.10 - Locação de Imóveis	-CONTRATO DE GUARDA EM LOCAL COBERTO DA EMBARCAÇÃO DA UNESPAR - CAMPUS DE PARANAGUÁ. CREDOR: PORTO MARINA OCEANIA LTDA, CONTRATO Nº 008/2021, DISPENSA DE LICITAÇÃO 067/2021.	18.720,00
3.3.90.39.12 - Locação de Máquinas e Equipamentos	-SEMANA ACADÊMICA DE CIÊNCIAS CONTÁBEIS	
3.3.90.39.16 - Manutenção e Conservação de Bens Imóveis	-PREVISÃO PARA EVENTUAIS NECESSIDADES DE MANUTENÇÃO NOS PRÉDIOS DO CAMPUS DE PARANAGUÁ	1.500,00
3.3.90.39.17 - Manutenção e Conservação de Máquinas e Equipamentos	-PREVISÃO PARA EVENTUAIS NECESSIDADES DE MANUTENÇÃO DE MÁQUINAS E EQUIPAMENTOS COMO EQUIPAMENTOS LABORATORIAIS, APARELHOS DE AR CONDICIONADO E EQUIPAMENTOS DE PROCESSAMENTO DE DADOS	200.000,00
3.3.90.39.41 - Fornecimento de Alimentação	-O Curso de Matemática e seus egressos	107.481,27
3.3.90.39.41 - Fornecimento de Alimentação	-Semana da Educação Matemática	1.000,00
3.3.90.39.41 - Fornecimento de Alimentação	-Coffee break para eventos do curso	1.200,00
3.3.90.39.41 - Fornecimento de Alimentação	-SEMANA DO PIBID E RP	2.000,00
3.3.90.39.41 - Fornecimento de Alimentação	-SEMANA ACADÊMICA DE BIOLOGIA E SEMINÁRIO DE PESQUISAS AMBIENTAIS	500,00
3.3.90.39.41 - Fornecimento de Alimentação	-Simulado do ENEM	1.270,00
3.3.90.39.41 - Fornecimento de Alimentação	-Seminário de Pesquisas Ambientais	150,00
3.3.90.39.41 - Fornecimento de Alimentação	-Participações em eventos	800,00
3.3.90.39.41 - Fornecimento de Alimentação	-Semana de Recepção aos calouros 2024, com Aula Inaugural	420,00
3.3.90.39.41 - Fornecimento de Alimentação	-Conferência CDoc. H Litoral "Historiador e a História Oral: território para o ensino e escrita da História	1.500,00
3.3.90.39.41 - Fornecimento de Alimentação	-RECEPÇÃO DOS CALOUROS 2023	200,00
3.3.90.39.41 - Fornecimento de Alimentação	-XIII Semana Acadêmica de História	900,00
3.3.90.39.41 - Fornecimento de Alimentação	-II SEMINÁRIO NACIONAL DE EDUCAÇÃO INCLUSIVA: MESTRADO PROFISSIONAL EM EDUCAÇÃO INCLUSIVA (PROFEI) NA ARTICULAÇÃO COM A EDUCAÇÃO BÁSICA	2.350,00
3.3.90.39.41 - Fornecimento de Alimentação	-Encontro com os acadêmicos de 2024 Palestras e bancas	500,00
3.3.90.39.41 - Fornecimento de Alimentação	-PAGAMENTO DE FORNECIMENTO DE ENERGIA ELÉTRICA DO CAMPUS,	
3.3.90.39.43 - Serviços de Energia Elétrica	-PRÉDIO ADMINISTRATIVO E PALACETE MATIAS BOHN, CREDOR: COPEL DISTRIBUIÇÃO S.A	1.500,00
3.3.90.39.44 - Serviços de Água e Esgoto	-PAGAMENTO DE FORNECIMENTO DE ÁGUA E ESGOTO PARA O CAMPUS, PRÉDIO ADMINISTRATIVO E PALACETE MATIAS BOHN, CREDOR: PARANAGUÁ SANEAMENTO S.A	500,00
3.3.90.39.58 - Serviços de Telecomunicações	-CONTRATO PARA FORNECIMENTO DE TELEFONIA FIXA COMUTADO (STFC) PARA O CAMPUS, PRÉDIO ADMINISTRATIVO E PALACETE MATIAS BOHN CREDOR: SERCOMTEL S.A, CONTRATO Nº 2865/2022	144.000,00
3.3.90.39.63 - Serviços Gráficos	-Conferência CDoc. H Litoral "Historiador e a História Oral: território para o ensino e escrita da História	24.000,00
3.3.90.39.63 - Serviços Gráficos	-EDEPE/SEUDI/GRUPO MARGEM/SEMINÁRIO PSICOLOGIA	15.960,00
3.3.90.39.63 - Serviços Gráficos	-XIII Semana Acadêmica de História Identificação e divulgação do Curso	600,00
3.3.90.39.63 - Serviços Gráficos	-SEMANA ACADÊMICA DE CIÊNCIAS CONTÁBEIS	1.000,00
3.3.90.39.63 - Serviços Gráficos	-II Seminário de Extensão Universitária: práticas formativas no curso de Letras Inglês	800,00
3.3.90.39.63 - Serviços Gráficos	-Ciclo de Palestras "Formação linguístico-literária do professor de língua inglesa"	750,00





**PROPLAN**  
Pró-Reitoria de Planejamento

# UNIVERSIDADE ESTADUAL DO PARANÁ

Credenciada pelo Decreto No. 9.538 de 05/12/2013 – D.O.E. 05/12/2013  
 Recredenciada pelo Decreto No. 2.374 de 14/08/2019 – D.O.E. 14/08/2019

DESPESAS ORÇAMENTÁRIAS - 2024



		850,00
3.3.90.39.63 - Serviços Gráficos	- XVII Mostra de Literaturas de Língua Inglesa	
3.3.90.39.63 - Serviços Gráficos	-Recepção dos Calouros / Palestra Magna	
3.3.90.39.63 - Serviços Gráficos	-Semana Acadêmica	200,00
3.3.90.39.63 - Serviços Gráficos	-SEMANA DO MEIO AMBIENTE	100,00
3.3.90.39.63 - Serviços Gráficos	-Noite de Letras	36.000,00
3.3.90.39.63 - Serviços Gráficos	-Feira das Profissões - UNESPAR	100,00
3.3.90.39.63 - Serviços Gráficos	-Eventos acadêmico-científicos	1.000,00
3.3.90.39.63 - Serviços Gráficos	-Seguro para estudantes dividido em 1/7 - contrato MBM seguradora 4504/2021 GMS - total R\$ 28.447,44 dividido em sete partes iguais	1.000,00
3.3.90.39.63 - Serviços Gráficos	-CONTRATO DE SERVIÇO DE MONITORAMENTO ELETRÔNICO DO PRÉDIO ADMINISTRATIVO, CAMPUS E PALACETE MATIAS BOHN, CREDOR: INVIOLAVEL MONITORAMENTO, CONTRATO Nº 001/2021 E CONTRATO Nº 030/2020 E LICITAÇÃO Nº 033/2020	300,00
3.3.90.39.77 - Vigilância Ostensiva	-Conferência CDoc. H Litoral "Historiador e a História Oral: território para o ensino e escrita da História	100,00
3.3.90.39.80 - Hospedagens	-PALESTRAS E MINICURSOS	200,00
3.3.90.39.80 - Hospedagens	-XIII Semana Acadêmica de História	200,00
3.3.90.39.80 - Hospedagens	-EDEPE/SEUDI/GRUPO MARGEM/SEMINÁRIO PSICOLOGIA	4.064,00
3.3.90.39.80 - Hospedagens	-Semana da Educação Matemática	24.360,00
3.3.90.39.80 - Hospedagens	-VIAGENS DE ESTUDO	300,00
3.3.90.39.83 - Serviços de Cópia e Reprodução de Documentos	-CONTRATO DE LOCAÇÃO DE MÁQUINAS IMPRESSORAS, ASSISTÊNCIA TÉCNICA E MANUTENÇÃO CORRETIVA E PREVENTIVA DO CAMPUS DE PARANAGUÁ. CREDOR: ALMAQ EQUIPAMENTOS PARA LTDA, CONTRATO Nº 057/2022, PREGÃO ELETRÔNICO	500,00
3.3.90.39.99 - Outros Serviços de Terceiros - Pessoa Jurídica	-Transporte	1.000,00
3.3.90.39.99 - Outros Serviços de Terceiros - Pessoa Jurídica	-SEMANA ACADÊMICA DE CIÊNCIAS CONTÁBEIS	2.000,00
3.3.90.39.99 - Outros Serviços de Terceiros - Pessoa Jurídica	-Identificação e divulgação do Curso	300,00
		500,00
		39.000,00
		5.000,00
		950,00
		750,00
	<b>Total Despesa OUTROS SERVIÇOS DE TERCEIROS - PESSOAL JURÍDICA ---&gt;</b>	<b>612.375,27</b>
<b>3.3.90.40.00 - SERVIÇOS DE TECNOLOGIAS DA INFORMAÇÃO E COMUNICAÇÃO - PESSOA JURÍDICA</b>		
3.3.90.40.04 - Serviços de Processamento de Dados	-Contrato Celepar SIGES - GMS 113/2023 - 109.080,00 dividido entre reitoria e unidades por igual	13.635,00
3.3.90.40.05 - Serviços de Comunicação de Dados	-Contrato SEAP/CELEPAR BANDA DE INTERNET - VALOR TOTAL R\$143.969,76 - 50% Reitoria e 50% dividido pelas unidades em partes iguais (R\$ 10.283,00)	10.283,64
	<b>Total Despesa SERVIÇOS DE TECNOLOGIAS DA INFORMAÇÃO E COMUNICAÇÃO - PESSOA JURÍDICA ---&gt;</b>	<b>23.918,64</b>
	<b>Total Fonte 500 ---&gt;</b>	<b>2.288.907,91</b>
	<b>SALDO DISPONIBILIZADO PARA UNIDADE PARANAGUÁ ---&gt;</b>	<b>2.288.907,91</b>
	<b>TOTAL LANÇADO UNIDADE PARANAGUÁ ---&gt;</b>	<b>2.288.907,91</b>
	<b>TOTAL ORÇAMENTO 2024 ---&gt;</b>	<b>2.288.907,91</b>



**PROPLAN**  
Pró-Reitoria de Planejamento

# UNIVERSIDADE ESTADUAL DO PARANÁ

Credenciada pelo Decreto No. 9.538 de 05/12/2013 – D.O.E. 05/12/2013  
Recredenciada pelo Decreto No. 2.374 de 14/08/2019 – D.O.E. 14/08/2019

DESPESAS ORÇAMENTÁRIAS - 2024



## Quadro 33 - CAMPUS DE PARANAGUÁ fonte 501

Unidade	Fonte	Conta	Despesa	Memória de Cálculo	Total (R\$)
<b>PARANAGUÁ</b>					
501 - Diretamente Arrecadados	3.3.90.30.00	<b>MATERIAL DE CONSUMO</b>			
	3.3.90.30.07	Gêneros de Alimentos			4.699,00
	3.3.90.30.16	Material de Expediente			10.000,00
	3.3.90.30.22	Material de Limpeza e Produção de Higienização			10.000,00
	3.3.90.30.25	Material para Manutenção de Bens Móveis			10.000,00
		<b>Total Despesa MATERIAL DE CONSUMO ---&gt;</b>			<b>34.699,00</b>
	3.3.90.39.00	OUTROS SERVIÇOS DE TERCEIROS - PESSOAL JURÍDICA			
	3.3.90.39.81	Serviços Bancários			4.200,00
		<b>Total Despesa OUTROS SERVIÇOS DE TERCEIROS - PESSOAL JURÍDICA ---&gt;</b>			<b>4.200,00</b>
		<b>Total Fonte 501 ---&gt;</b>			<b>38.899,00</b>
		<b>SALDO DISPONIBILIZADO PARA UNIDADE PARANAGUÁ ---&gt;</b>			<b>38.899,00</b>
		<b>TOTAL LANÇADO UNIDADE PARANAGUÁ ---&gt;</b>			<b>2.327.806,91</b>



**PROPLAN**  
Pró-Reitoria de Planejamento



# UNIVERSIDADE ESTADUAL DO PARANÁ

Credenciada pelo Decreto No. 9.538 de 05/12/2013 – D.O.E. 05/12/2013  
 Recredenciada pelo Decreto No. 2.374 de 14/08/2019 – D.O.E. 14/08/2019  
 DESPESAS ORÇAMENTÁRIAS - 2024

## Quadro 34 - CAMPUS DE PARANAÍ Fonte 500

Unidade	Fonte	Conta	Despesa	Memória de Cálculo	Total (R\$)
<b>PARANAÍ</b>					
500 - Ordinário Não Vinculado		3.3.90.14.00 -	DIÁRIAS PESSOAL CIVIL - PESSOAL CIVIL		
		3.3.90.14.01 -	Diárias	-AULA MAGNA	1.000,00
		3.3.90.14.01 -	Diárias	-Aula inaugural 2024	400,00
		3.3.90.14.01 -	Diárias	-Semana de estudos acadêmicos	1.000,00
		3.3.90.14.01 -	Diárias	-Aula Inaugural para acolhimento aos alunos do curso de Agroecologia	1.800,00
		3.3.90.14.01 -	Diárias	-Aula inaugural	400,00
		3.3.90.14.01 -	Diárias	-Aula inaugural	400,00
		3.3.90.14.01 -	Diárias	-Diárias para docentes do PPIFOR para participação de eventos científicos	2.700,00
		3.3.90.14.01 -	Diárias	-Seminário	1.200,00
		3.3.90.14.01 -	Diárias	-IV JORNADA JURÍDICA DE DIREITO.2024	700,00
		3.3.90.14.01 -	Diárias	-AULA INAUGURAL 2024	700,00
		3.3.90.14.01 -	Diárias	-Ministrar Palestras e participação de bancas de defesas no PPIFOR	300,00
		3.3.90.14.01 -	Diárias	-Despesas com alimentação, pousada e locomoção urbana, com servidor público estatutário ou celetistas ou cargos comissionados - LOANDA.	2.000,00
		3.3.90.14.01 -	Diárias	-Aula Magna do Curso de História	10.000,00
		3.3.90.14.01 -	Diárias	-Cobertura das despesas com alimentação, pousada e locomoção urbana, com servidores públicos.	1.000,00
		3.3.90.14.01 -	Diárias	-XXV Seminário de História	20.000,00
					3.000,00
				<b>Total Despesa DIÁRIAS PESSOAL CIVIL - PESSOAL CIVIL ----&gt;</b>	<b>45.900,00</b>
		3.3.90.18.00 -	AUXILIO FINANCEIRO A ESTUDANTES		
		3.3.90.18.01 -	Bolsa Auxílio	-11 BOLSAS MONITORIA RESOL. 018/23 10 MESES Valor de R\$ 400,00/ 10 BOLSAS PERMANÊNCIA - Resl. 016/23 10 Meses Valor R\$ 500,00/ 10 AUXÍLIOS ALIMENTAÇÃO Resl. 023/23 10 Meses Valor R\$ 250,00/ PROART 01 Bolsa R\$ 700,00 12 meses	103.600,00
		3.3.90.18.03 -	Auxílio Financeiro a Pesquisadores	-AULA MAGNA ALUSIVA AO DIA NACIONAL DA MATEMÁTICA	600,00
		3.3.90.18.03 -	Auxílio Financeiro a Pesquisadores	-XVI SEMANA ACADÊMICA DE MATEMÁTICA DA UNESPAR DE PARANAÍ - SAMUP	1.000,00
		3.3.90.18.03 -	Auxílio Financeiro a Pesquisadores	-Aula Magna do programa de pós-graduação profissional em enfermagem.	1.000,00
		3.3.90.18.03 -	Auxílio Financeiro a Pesquisadores	-Semana de Agroecologia em Loanda e região	2.000,00
				<b>Total Despesa AUXÍLIO FINANCEIRO A ESTUDANTES ----&gt;</b>	<b>108.200,00</b>



**PROPLAN**  
Pró-Reitoria de Planejamento

# UNIVERSIDADE ESTADUAL DO PARANÁ

Credenciada pelo Decreto No. 9.538 de 05/12/2013 – D.O.E. 05/12/2013  
 Recredenciada pelo Decreto No. 2.374 de 14/08/2019 – D.O.E. 14/08/2019

DESPESAS ORÇAMENTÁRIAS - 2024



PARANAVAI

Unidade	Fonte	Conta	Despesa	Memória de Cálculo	Total (R\$)
		<b>3.3.90.30.00</b>	<b>MATERIAL DE CONSUMO</b>		
		3.3.90.30.04	Gás Engarrafado	-Gás Engarrafado	5.000,00
		3.3.90.30.07	Gêneros de Alimentos	-Ministrar Palestras e participação de bancas de defesas no PPIFOR Aula inaugural para o curso de Ciências Biológicas	800,00
		3.3.90.30.07	Gêneros de Alimentos	-Despesas com gêneros de alimentação.	1.500,00
		3.3.90.30.07	Gêneros de Alimentos	-Semana de Agroecologia em Loanda e região	15.000,00
		3.3.90.30.07	Gêneros de Alimentos	-VI Semana da Biologia	2.500,00
		3.3.90.30.11	Material Químico	-Semana da Educação Física	1.100,00
		3.3.90.30.14	Material Educativo e Esportivo	-SEMANA DA GESTÃO DO TURISMO	2.000,00
		3.3.90.30.14	Material Educativo e Esportivo	-Projeto de Extensão: "Jogos Universitários do Curso de Educação Física JUCEF - 2024"	500,00
		3.3.90.30.14	Material Educativo e Esportivo	-Jogos Intercursos	200,00
		3.3.90.30.14	Material Educativo e Esportivo	-Projeto de Extensão: "Jogos Universitários do Curso de Educação Física JUCEF - 2024"	1.000,00
		3.3.90.30.15	Material para Festividade e Homenagens	-Educação Física é Show	200,00
		3.3.90.30.15	Material para Festividade e Homenagens	-IV JORNADA JURÍDICA DE DIREITO.2024	300,00
		3.3.90.30.15	Material para Festividade e Homenagens	-Despesas com materiais de consumo utilizados em festividades e homenagens.	1.000,00
		3.3.90.30.15	Material para Festividade e Homenagens	-Semana de estudos acadêmicos	2.045,00
		3.3.90.30.15	Material para Festividade e Homenagens	-SEMANA DE ACOLHIMENTO DOS ACADÊMICOS	500,00
		3.3.90.30.15	Material para Festividade e Homenagens	-Jogos Intercursos	250,00
		3.3.90.30.15	Material para Festividade e Homenagens	-Despesas com os materiais utilizados diretamente nos trabalhos administrativos, nos escritórios públicos - LOANDA.	300,00
		3.3.90.30.16	Material de Expediente	-Jogos Intercursos	5.000,00
		3.3.90.30.16	Material de Expediente	-Despesas com os materiais utilizados diretamente nos trabalhos administrativos.	200,00
		3.3.90.30.16	Material de Expediente	-SEMANA DE ESTUDOS CONTÁBEIS	4.800,00
		3.3.90.30.16	Material de Expediente	-SEMANA DE GEOGRAFIA DO ANO LETIVO DE 2024 XI SEMINÁRIO DE ESTUDOS LINGÜÍSTICOS E LITERÁRIOS DE PARANAVAI.	8.500,00
		3.3.90.30.16	Material de Expediente	-Despesas com materiais utilizados no funcionamento e manutenção de sistemas de processamento de dados.	450,00
		3.3.90.30.17	Material de Processamento de Dados	-Despesas com materiais utilizados no funcionamento e manutenção de sistemas de processamento de dados - LOANDA.	200,00
		3.3.90.30.17	Material de Processamento de Dados	-Semana de estudos acadêmicos	5.000,00
		3.3.90.30.21	Material de Copa e Cozinha	-Despesas com materiais utilizados em refeitórios de qualquer tipo, cozinhas.	200,00
		3.3.90.30.21	Material de Copa e Cozinha	-Despesas com materiais destinados a higienização pessoal, de ambientes de trabalho - LOANDA.	15.000,00
		3.3.90.30.22	Material de Limpeza e Produção de Higienização	-Despesas com materiais destinados a higienização pessoal, de ambientes de trabalho e afins.	5.000,00
		3.3.90.30.22	Material de Limpeza e Produção de Higienização	-Despesas com materiais de consumo para aplicação, manutenção e reposição de qualquer bem público.	15.000,00
		3.3.90.30.24	Material para Manutenção de Bens Imóveis	-Despesas com componentes, peças, acessórios e sobressalentes para aplicação, manutenção e reposição em bens móveis em geral.	10.355,00
		3.3.90.30.25	Material para Manutenção de Bens Móveis	-Despesas com materiais de consumo para aplicação, manutenção e reposição dos sistemas, aparelhos e equipamentos elétricos e eletrônicos.	2.060,81
		3.3.90.30.26	Material Elétrico e Eletrônico		10.462,53
		3.3.90.30.29	Material para Áudio, Vídeo e Foto		
		3.3.90.30.30	Material para Comunicações	-UNESPAR É SHOW	
		3.3.90.30.30	Material para Comunicações	-SEMANA DE ACOLHIMENTO DOS ACADÊMICOS	300,00
		3.3.90.30.30	Material para Comunicações	-XVI SEMANA ACADÊMICA DE MATEMÁTICA DA UNESPAR DE PARANAVAI - SAMUP	250,00
		3.3.90.30.30	Material para Comunicações	-Semana de estudos acadêmicos	200,00



**PROPLAN**  
Pró-Reitoria de Planejamento

# UNIVERSIDADE ESTADUAL DO PARANÁ

Credenciada pelo Decreto No. 9.538 de 05/12/2013 – D.O.E. 05/12/2013  
Recredenciada pelo Decreto No. 2.374 de 14/08/2019 – D.O.E. 14/08/2019

DESPESAS ORÇAMENTÁRIAS - 2024



	-AULA MAGNA	500,00
3.3.90.30.30 - Material para Comunicações	-Despesas com materiais utilizados em comunicações - LOANDA.	1.500,00
3.3.90.30.30 - Material para Comunicações	-SEMANA DA GESTÃO DO TURISMO	5.000,00
3.3.90.30.30 - Material para Comunicações	-VI Semana da Biologia	500,00
3.3.90.30.31 - Sementes, Mudas de Plantas e Insumos	-Despesas com materiais de consumo de uso gráfico - LOANDA.	300,00
3.3.90.30.41 - Material para Utilização em Gráfica	-Despesas com todos os materiais de consumo de uso gráfico.	5.000,00
3.3.90.30.41 - Material para Utilização em Gráfica	-AULA MAGNA	1.110,00
3.3.90.30.42 - Ferramentas	-AULA MAGNA	6.556,79
3.3.90.30.44 - Material de Sinalização Visual e Afins	-Seminário	1.000,00
3.3.90.30.50 - Bandeiras, Flâmulas e Insígnias	-Despesas com aquisição de bandeiras flâmulas e insígnias	500,00
3.3.90.30.50 - Bandeiras, Flâmulas e Insígnias		300,00
3.3.90.30.50 - Bandeiras, Flâmulas e Insígnias		1.967,09
<b>Total Despesa MATERIAL DE CONSUMO ---&gt;</b>		<b>146.407,22</b>
<b>3.3.90.31.00 - PREMIAÇÕES CULTURAIS, ARTÍSTICAS, CIENTÍFICAS, DESPORTIVAS E OUTRAS</b>		
3.3.90.31.05 - Premiações Artísticas	-UNESPAR É SHOW	700,00
3.3.90.31.05 - Premiações Artísticas	-Semana de Agroecologia em Loanda e região	500,00
3.3.90.31.05 - Premiações Artísticas	-Noite cultural	1.000,00
3.3.90.31.05 - Premiações Artísticas	-WORKSHOP "ENVELHECER COM SAÚDE "	2.000,00
3.3.90.31.05 - Premiações Artísticas	-CERIMÔNIA DA LÂMPADA	3.000,00
<b>Total Despesas PREMIAÇÕES CULTURAIS, ARTÍSTICAS, CIENTÍFICAS, DESPORTIVAS E OUTRAS ---&gt;</b>		<b>7.200,00</b>
<b>3.3.90.33.00- PASSAGENS E DESPESAS COM LOCOMOÇÃO</b>		
3.3.90.33.01 - Passagens Terrestres	-SEMANA DE GEOGRAFIA DO ANO LETIVO DE 2024	1.000,00
3.3.90.33.01 - Passagens Terrestres	-VIAGEM DE ESTUDOS PARA OS ACADÊMICOS DO CURSO DE GEOGRAFIA	2.870,00
3.3.90.33.01 - Passagens Terrestres	-Despesas com aquisição de passagens terrestres. DESENVOLVIMENTO DE	15.000,00
3.3.90.33.01 - Passagens Terrestres	-AÇÕES DE ENSINO, PESQUISA, EXTENSÃO E CULTURA DO CURSO, A FIM DE CONTRIBUIR PARA GARANTIA DE ACESSO, PERMANÊNCIA E QUALIDADE ACADÊMICA	4.500,00
3.3.90.33.02 - Passagens Aéreas	-semana de estudos acadêmicos	2.500,00
3.3.90.33.02 - Passagens Aéreas	-Despesas com aquisição de passagens aéreas.	15.000,00
3.3.90.33.02 - Passagens Aéreas	-Aula Magna do programa de pós-graduação profissional em enfermagem.	1.500,00
3.3.90.33.02 - Passagens Aéreas	-Ministrar Palestras e participação de bancas de defesas no PPIFOR	3.000,00
3.3.90.33.02 - Passagens Aéreas	-XI SEMINÁRIO DE ESTUDOS LINGÜÍSTICOS E LITERÁRIOS DE PARANAVÁ.	2.500,00
3.3.90.33.02 - Passagens Aéreas	-XVI SEMANA ACADÊMICA DE MATEMÁTICA DA UNESPAR DE PARANAVÁ – SAMUP	1.500,00
3.3.90.33.02 - Passagens Aéreas	-AULA MAGNA ALUSIVA AO DIA NACIONAL DA MATEMÁTICA	1.500,00
3.3.90.33.02 - Passagens Aéreas	-AULA MAGNA	2.000,00
3.3.90.33.02 - Passagens Aéreas	-AULA INAUGURAL 2024	1.200,00
3.3.90.33.02 - Passagens Aéreas	-IV JORNADA JURÍDICA DE DIREITO.2024	2.000,00
<b>Total Despesa PASSAGENS E DESPESAS COM LOCOMOÇÃO ---&gt;</b>		<b>56.070,00</b>



**PROPLAN**  
Pró-Reitoria de Planejamento

# UNIVERSIDADE ESTADUAL DO PARANÁ

Credenciada pelo Decreto No. 9.538 de 05/12/2013 – D.O.E. 05/12/2013  
Recredenciada pelo Decreto No. 2.374 de 14/08/2019 – D.O.E. 14/08/2019

DESPESAS ORÇAMENTÁRIAS - 2024



## 3.3.90.36.00- OUTROS SERVIÇOS DE TERCEIROS - PESSOA FÍSICA

3.3.90.36.06 - Serviços Técnicos Profissionais	-Despesas com serviços prestados por profissionais técnicos - LOANDA.	20.000,00
3.3.90.36.06 - Serviços Técnicos Profissionais	-Semana da Educação Física	2.000,00
3.3.90.36.06 - Serviços Técnicos Profissionais	-AULA INAUGURAL 2024	500,00
3.3.90.36.06 - Serviços Técnicos Profissionais	-Semana de acolhimento dos acadêmicos	1.200,00
3.3.90.36.06 - Serviços Técnicos Profissionais	-Despesas com serviços prestados por profissionais técnicos.	20.000,00
3.3.90.36.06 - Serviços Técnicos Profissionais	-XI SEMINÁRIO DE ESTUDOS LINGÜÍSTICOS E LITERÁRIOS DE PARANAVÁ.	2.550,00
3.3.90.36.06 - Serviços Técnicos Profissionais	-SEMANA DA GESTÃO DO TURISMO	2.000,00
3.3.90.36.07 - Estagiários	-Despesas com serviços prestados por estudantes.	200.400,00
3.3.90.36.18 - Manutenção e Conservação de Equipamentos	-Despesas com serviços de reparos, consertos de máquinas e equipamentos e outros.	5.000,00
3.3.90.36.22 - Manutenção e Conservação de Bens Imóveis	-Despesas com serviços de reparos, consertos de bens imóveis.	5.000,00
3.3.90.36.25 - Serviços de Limpeza e Conservação	-Despesas com serviços de limpeza e conservação de bens imóveis.	1.000,00
3.3.90.36.99 - Outros Serviços de Terceiros – Pessoa Física	-XXV Seminário de História	1.000,00
3.3.90.36.99 - Outros Serviços de Terceiros – Pessoa Física	-Aula inaugural para o curso de Ciências Biológicas	500,00
3.3.90.36.99 - Outros Serviços de Terceiros – Pessoa Física	-VIAGEM EDUCACIONAL	800,00
3.3.90.36.99 - Outros Serviços de Terceiros – Pessoa Física	-VI Semana da Biologia	1.500,00
3.3.90.36.99 - Outros Serviços de Terceiros – Pessoa Física	-AULA INAUGURAL 2024	500,00
3.3.90.36.99 - Outros Serviços de Terceiros – Pessoa Física	-SEMANA DA GESTÃO DO TURISMO	500,00
3.3.90.36.99 - Outros Serviços de Terceiros – Pessoa Física	-AULA INAUGURAL 2024	500,00
3.3.90.36.99 - Outros Serviços de Terceiros – Pessoa Física	-ORGANIZAÇÃO DE EVENTOS, A FIM DE PROMOVER O CURSO E A RELAÇÃO ENTRE DISCENTES, DOCENTES E PROFISSIONAIS	2.000,00
3.3.90.36.99 - Outros Serviços de Terceiros – Pessoa Física	-SEMANA DE GEOGRAFIA DO ANO LETIVO DE 2024	1.250,00
3.3.90.36.99 - Outros Serviços de Terceiros – Pessoa Física	-SEMANA DA GESTÃO DO TURISMO	500,00
3.3.90.36.99 - Outros Serviços de Terceiros – Pessoa Física	-SEMANA DA ENFERMAGEM 2024 - III SEMINÁRIO DE PESQUISA EM SAÚDE DO GRUPO DE PESQUISA NEPEMAAS	3.500,00
3.3.90.36.99 - Outros Serviços de Terceiros – Pessoa Física	-IV JORNADA JURÍDICA DE DIREITO.2024	400,00
3.3.90.36.99 - Outros Serviços de Terceiros – Pessoa Física	-AULA INAUGURAL DO CURSO DE GEOGRAFIA	480,00
	<b>Total Despesa OUTROS SERVIÇOS DE TERCEIROS - PESSOA FÍSICA ---&gt;</b>	<b>273.080,00</b>

## 3.3.90.37.00 - LOCAÇÃO DE MÃO-DE-OBRA

3.3.90.37.01 - Limpeza e Conservação	-Despesas com a prestação de serviços de limpeza e conservação.	500.000,04
3.3.90.37.02 - Guarda e Vigilância	-Despesas com a prestação de serviços de guarda e vigilância ostensiva.	445.008,00
3.3.90.37.05 - Informática	-Despesas com a contratação de mão de obra para prestação de serviços de informática.	54.000,00
	<b>Total Despesa LOCAÇÃO DE MÃO-DE-OBRA ---&gt;</b>	<b>999.008,04</b>



**PROPLAN**  
Pró-Reitoria de Planejamento

# UNIVERSIDADE ESTADUAL DO PARANÁ

Credenciada pelo Decreto No. 9.538 de 05/12/2013 – D.O.E. 05/12/2013  
 Recredenciada pelo Decreto No. 2.374 de 14/08/2019 – D.O.E. 14/08/2019

DESPESAS ORÇAMENTÁRIAS - 2024



## 3.3.90.39.00 - OUTROS SERVIÇOS DE TERCEIROS - PESSOAL JURÍDICA

3.3.90.39.12 - Locação de Máquinas e Equipamentos	-Despesas com remuneração de serviços de aluguel de máquinas e equipamentos - LOANDA.	5.000,00
3.3.90.39.12 - Locação de Máquinas e Equipamentos	-Educação Física é Show	500,00
3.3.90.39.12 - Locação de Máquinas e Equipamentos	-Despesas com remuneração de serviços de aluguel de máquinas e equipamentos.	1.000,00
3.3.90.39.16 - Manutenção e Conservação de Bens Imóveis	-Despesas com serviços de reparos, consertos, revisões e adaptações de bens imóveis.	200.000,00
3.3.90.39.19 - Manutenção e Conservação de Veículos	-Despesas com serviços de reparos, consertos e revisões de veículos.	10.000,00
3.3.90.39.20 - Manutenção e Conservação de Bens Móveis de Outras Naturezas	-Despesas com serviços de reparos, consertos de bens móveis não classificados em subitens específicos.	2.000,00
3.3.90.39.22 - Exposições, Congressos e Conferências	-Despesas com serviços utilizados na instalação e manutenção de conferências, congressos, e afins.	1.000,00
3.3.90.39.22 - Exposições, Congressos e Conferências	-Despesas com serviços utilizados na instalação e manutenção de conferências, congressos, exposições - LOANDA.	5.000,00
3.3.90.39.23 - Festividades e Homenagens	-Despesas com serviços utilizados na organização de eventos,	2.000,00
3.3.90.39.23 - Festividades e Homenagens	-Despesas com serviços utilizados na organização de eventos - LOANDA.	5.000,00
3.3.90.39.41 - Fornecimento de Alimentação	-Despesas com a aquisição de refeições, lanches e similares - LOANDA.	10.000,00
3.3.90.39.41 - Fornecimento de Alimentação	-Aula inaugural	150,00
3.3.90.39.41 - Fornecimento de Alimentação	-Recepção dos acadêmicos	1.000,00
3.3.90.39.41 - Fornecimento de Alimentação	-Despesas com Fornecimento de Alimentação.	15.000,00
3.3.90.39.41 - Fornecimento de Alimentação	-VI Semana da Biologia	1.800,00
3.3.90.39.41 - Fornecimento de Alimentação	-XVI SEMANA ACADÊMICA DE MATEMÁTICA DA UNESPAR DE PARANAVÁI - SAMUP	1.200,00
3.3.90.39.41 - Fornecimento de Alimentação	-Visita técnica	600,00
3.3.90.39.41 - Fornecimento de Alimentação	-AULA MAGNA	1.500,00
3.3.90.39.41 - Fornecimento de Alimentação	-Aula inaugural 2024	500,00
3.3.90.39.41 - Fornecimento de Alimentação	-SEMANA DE GEOGRAFIA DO ANO LETIVO DE 2024	950,00
3.3.90.39.41 - Fornecimento de Alimentação	-Seminário Visita técnica	600,00
3.3.90.39.41 - Fornecimento de Alimentação	-DIREITO NA PRAÇA.2024	650,00
3.3.90.39.41 - Fornecimento de Alimentação	-MOSTRA DE PROFISSÕES	800,00
3.3.90.39.41 - Fornecimento de Alimentação	-XXV Seminário de História	500,00
3.3.90.39.41 - Fornecimento de Alimentação	-AULA INAUGURAL DO CURSO DE GEOGRAFIA	500,00
3.3.90.39.41 - Fornecimento de Alimentação	-Aula Magna do programa de pós-graduação profissional em enfermagem.	550,00
3.3.90.39.41 - Fornecimento de Alimentação	-AULA MAGNA ALUSIVA AO DIA NACIONAL DA MATEMÁTICA	2.500,00
3.3.90.39.41 - Fornecimento de Alimentação	-III Ciclo de Oficinas de Matemática no Ensino Médio	300,00
3.3.90.39.41 - Fornecimento de Alimentação	-Semana da Educação Física	1.200,00
3.3.90.39.41 - Fornecimento de Alimentação	-SEMANA DA GESTÃO DO TURISMO	600,00
3.3.90.39.41 - Fornecimento de Alimentação	-Semana de estudos acadêmicos	700,00
3.3.90.39.41 - Fornecimento de Alimentação	-Aula Inaugural para acolhimento aos alunos do curso de Agroecologia	1.000,00
3.3.90.39.41 - Fornecimento de Alimentação	-AULA INAUGURAL 2024	500,00
3.3.90.39.41 - Fornecimento de Alimentação	-Despesas decorrentes da utilização de serviços de energia elétrica.	500,00
3.3.90.39.41 - Fornecimento de Alimentação	-Despesas decorrentes da utilização de serviços de água e esgoto.	500,00
3.3.90.39.43 - Serviços de Energia Elétrica	-Despesas com serviços domésticos prestados por pessoa jurídica, sem vínculo empregatício.	330.000,00
3.3.90.39.44 - Serviços de Água e Esgoto	-Despesas com serviços de comunicação - LOANDA.	9.600,00
3.3.90.39.47 - Serviços de Comunicação em Geral	-Despesas decorrentes da utilização de serviços de telefonia.	54.000,00
3.3.90.39.58 - Serviços de Telecomunicações	-Despesas com serviços de reproduções de sons e imagens.	5.000,00
3.3.90.39.59 - Serviços de Áudio, Vídeo e Foto	-SEMANA DE GEOGRAFIA DO ANO LETIVO DE 2024	18.000,00
3.3.90.39.63 - Serviços Gráficos	-Despesas com serviços de artes gráficas - LOANDA.	1.500,00
3.3.90.39.63 - Serviços Gráficos	-semana de estudos acadêmicos	450,00
3.3.90.39.63 - Serviços Gráficos	-Seminário	5.000,00
3.3.90.39.63 - Serviços Gráficos	-Aula Magna do programa de pós-graduação profissional em enfermagem.	1.000,00
3.3.90.39.63 - Serviços Gráficos	-Semana de Agroecologia em Loanda e região	800,00



**PROPLAN**  
Pró-Reitoria de Planejamento

# UNIVERSIDADE ESTADUAL DO PARANÁ

Credenciada pelo Decreto No. 9.538 de 05/12/2013 – D.O.E. 05/12/2013  
 Recredenciada pelo Decreto No. 2.374 de 14/08/2019 – D.O.E. 14/08/2019

DESPESAS ORÇAMENTÁRIAS - 2024



		3.000,00
		1.000,00
3.3.90.39.63 - Serviços Gráficos	-DIVULGAÇÃO DO CURSO, A FIM DE CONTRIBUIR PARA O INGRESSO ESTUDANTIL, O ENFRENTAMENTO DA	
3.3.90.39.63 - Serviços Gráficos	EVASÃO ACADÊMICA E O FORTALECIMENTO DA UNIVERSIDADE PÚBLICA	
	-XI SEMINÁRIO DE ESTUDOS LINGÜÍSTICOS E LITERÁRIOS DE PARANAÍ.	2.000,00
3.3.90.39.72 - Vale-Transporte	-Despesas de serviços utilizados com o objetivo de proporcionar o desenvolvimento e o aperfeiçoamento do ensino.	500,00
3.3.90.39.77 - Vigilância Ostensiva	-Seguro para estudantes dividido em 1/7 - contrato MBM seguradora -4504/2021 GMS - total R\$ 28.447,44 dividido	4.600,00
3.3.90.39.78 - Limpeza e Conservação	em sete partes iguais.	4.064,00
3.3.90.39.79 - Serviços de Apoio Administrativo, Técnico e Operacional	-Despesas com aquisição de vale-transporte	
3.3.90.39.79 - Serviços de Apoio Administrativo, Técnico e Operacional	-Despesas com serviços de vigilância e segurança de repartições públicas.	36.000,00
3.3.90.39.80 - Hospedagens	-Serviços de limpeza, higienização.	96.000,00
3.3.90.39.80 - Hospedagens	-Despesas com serviços prestados por pessoa jurídica a título de apoio às atividades administrativas - LOANDA.	15.000,00
3.3.90.39.80 - Hospedagens	-Despesas com serviços prestados por pessoa jurídica a título de apoio às atividades administrativas, técnicas e operacionais dos órgãos públicos.	5.000,00
3.3.90.39.80 - Hospedagens	-Aula Inaugural para acolhimento aos alunos do curso de Agroecologia	5.000,00
3.3.90.39.80 - Hospedagens	-AULA MAGNA	200,00
3.3.90.39.80 - Hospedagens	-XVI SEMANA ACADÊMICA DE MATEMÁTICA DA UNESPAR DE PARANAÍ - SAMUP	1.000,00
3.3.90.39.80 - Hospedagens	-Despesas com serviços de hospedagens e alimentação em viagens oficiais. XI SEMINÁRIO DE ESTUDOS	10.000,00
3.3.90.39.80 - Hospedagens	-LINGÜÍSTICOS E LITERÁRIOS DE PARANAÍ.	1.000,00
3.3.90.39.80 - Hospedagens	-XXV Seminário de História	750,00
3.3.90.39.80 - Hospedagens	-Visita técnica	2.000,00
3.3.90.39.80 - Hospedagens	-Aula Magna do Curso de História	200,00
3.3.90.39.80 - Hospedagens	-Seminário	1.000,00
3.3.90.39.80 - Hospedagens	-Aula inaugural	600,00
3.3.90.39.80 - Hospedagens	-Visita técnica	400,00
3.3.90.39.80 - Hospedagens	-Aula inaugural	200,00
3.3.90.39.80 - Hospedagens	-Aula Magna do programa de pós-graduação profissional em enfermagem.	200,00
3.3.90.39.80 - Hospedagens	-Despesas com serviços de hospedagens e alimentação de servidores - LOANDA.	500,00
3.3.90.39.99 - Outros Serviços de Terceiros – Pessoa Jurídica	-AULA INAUGURAL 2024	5.000,00
3.3.90.39.99 - Outros Serviços de Terceiros – Pessoa Jurídica	-SEMANA DA GESTÃO DO TURISMO	300,00
3.3.90.39.99 - Outros Serviços de Terceiros – Pessoa Jurídica	-Despesas com serviços de locação e a manutenção de equipamentos cópias xerográficas e reprodução de	500,00
3.3.90.39.99 - Outros Serviços de Terceiros – Pessoa Jurídica	documentos.	54.000,00
3.3.90.39.99 - Outros Serviços de Terceiros – Pessoa Jurídica	-IV JORNADA JURÍDICA DE DIREITO.2024	800,00
3.3.90.39.99 - Outros Serviços de Terceiros – Pessoa Jurídica	-VI Semana da Biologia	1.800,00
	-semana de estudos acadêmicos	500,00
	-Aula inaugural 2024	400,00
	-Visita técnica	800,00
	-Visita técnica	1.000,00
	<b>Total Despesa OUTROS SERVIÇOS DE TERCEIROS - PESSOAL JURÍDICA ---&gt;</b>	<b>955.764,00</b>





**PROPLAN**  
Pró-Reitoria de Planejamento

# UNIVERSIDADE ESTADUAL DO PARANÁ

Credenciada pelo Decreto No. 9.538 de 05/12/2013 - D.O.E. 05/12/2013  
Recredenciada pelo Decreto No. 2.374 de 14/08/2019 - D.O.E. 14/08/2019

DESPESAS ORÇAMENTÁRIAS - 2024



## 3.3.90.40.00 - SERVIÇOS DE TECNOLOGIAS DA INFORMAÇÃO E COMUNICAÇÃO - PESSOA JURÍDICA

3.3.90.40.04 - Serviços de Processamento de Dados  
3.3.90.40.05 - Serviços de Comunicação de Dados

-Contrato Celepar SIGES - GMS 113/2023 - 109.080,00 dividido entre reitoria e unidades por igual 13.635,00  
-Contrato SEAP/CELEPAR BANDA DE INTERNET - VALOR TOTAL R\$143.969,76 - 50% Reitoria e 50% dividido pelas unidades em partes iguais (R\$ 10.283,00) 10.283,64

**Total Despesa SERVIÇOS DE TECNOLOGIAS DA INFORMAÇÃO E COMUNICAÇÃO - PESSOA JURÍDICA ---> 23.918,64**

## 3.3.90.48.00 - OUTROS AUXÍLIOS FINANCEIROS A PESSOAS FÍSICAS

3.3.90.48.01 - Outros Auxílios Financeiros a Pessoas Físicas

-Despesas com a concessão de auxílio financeiro diretamente a pessoas físicas 48.000,00

## 3.3.91.47.00 - OBRIGAÇÕES TRIBUTÁRIAS E CONTRIBUTIVAS

3.3.91.47.05 - Licenciamento de Veículos

-Licenciamento de veículos próprios 1.200,00

**Total Despesa OBRIGAÇÕES TRIBUTÁRIAS E CONTRIBUTIVAS ---> 1.200,00**

**Total Fonte 500 ---> 2.664.747,90**

**SALDO DISPONIBILIZADO PARA UNIDADE PARANAÍ ---> 2.664.747,90**

**TOTAL LANÇADO UNIDADE PARANAÍ ---> 2.664.747,90**

**TOTAL ORÇAMENTO 2024 ---> 2.664.747,90**



**PROPLAN**  
Pró-Reitoria de Planejamento

# UNIVERSIDADE ESTADUAL DO PARANÁ

Credenciada pelo Decreto No. 9.538 de 05/12/2013 – D.O.E. 05/12/2013  
Recredenciada pelo Decreto No. 2.374 de 14/08/2019 – D.O.E. 14/08/2019

DESPESAS ORÇAMENTÁRIAS - 2024



## Quadro 35- CAMPUS DE PARANAÍ Fonte 501

Unidade	Fonte	Conta	Despesa	Memória de Cálculo	Total (R\$)
<b>PARANAÍ</b>					
501 - Diretamente Arrecadados	3.3.90.14.00	DIÁRIAS PESSOAL CIVIL - PESSOAL CIVIL			
	3.3.90.14.01	Diárias			4.000,00
		-Cobertura das despesas com alimentação, pousada e locomoção urbana.			
		<b>Total Despesa DIÁRIAS PESSOAL CIVIL - PESSOAL CIVIL ---&gt;</b>			<b>4.000,00</b>
	3.3.90.30.00	MATERIAL DE CONSUMO			
	3.3.90.30.04	Gás Engarrafado			2.000,00
		-Registra o valor das despesas com gases de uso industrial, de tratamento de água, de iluminação, destinados a recarga de extintores de incêndio, de uso médico, bem como os gases nobres para uso em laboratório científico, tais como: acetileno, carbônico, freon, hélio, hidrogênio, liquefeito de petróleo, nitrogênio, oxigênio e afins.			
	3.3.90.30.07	Gêneros de Alimentos			2.000,00
		-Registra o valor das despesas com gêneros de alimentação ao natural, beneficiados ou conservados, tais como: açúcar, adoçante, água mineral, bebida, café, carnes em geral, cereais, chás, condimentos, frutas, gelo, legumes, refrigerantes, sucos, temperos, verduras e afins.			
	3.3.90.30.15	Material para Festividade e Homenagens			1.000,00
		-Registra o valor das despesas com materiais de consumo utilizados em festividades e homenagens, incluindo artigos para decoração e buffet, tais como: arranjos e coroas de flores, bebidas, doces, salgados e afins.			
	3.3.90.30.16	Material de Expediente			2.000,00
		-Registra o valor das despesas com os materiais utilizados diretamente nos trabalhos administrativos, nos escritórios públicos, nos centros de estudos e pesquisas, nas escolas, nas universidades, etc, tais como: agenda, alfinete de aço, almofada para carimbos, apagador, apontador de lápis, arquivo para disquete, bandeja para papéis, bloco para rascunho, bobina papel para calculadoras, borracha, caderno, caneta, capa e processo, carimbos em geral, cartolina, classificador, clipe cola, colchete, corretivo, envelope, espátula, estêncil, estilete, extrator de grampos, fita adesiva, fita para máquina de escrever			
	3.3.90.30.21	Material de Copa e Cozinha			2.000,00
		-Registra o valor das despesas com materiais utilizados em refeitórios de qualquer tipo, cozinhas residências, de hotéis, de hospitais, de escolas, de universidades, de fábricas, etc., tais como: abridor de garrafa, açucareiros, artigos de vidro e plástico, bandejas, coadores, colheres, copos, ebulidores, facas, farinheiras, fósforos, frigideiras, garfos, garrafas térmicas, paliteiros, panelas, panos de cozinha, papel alumínio, pratos, recipientes para água, suportes de copos para cafezinho, tigelas, velas, xícaras e afins.			
	3.3.90.30.22	Material de Limpeza e Produção de Higienização			
		-Registra o valor das despesas com materiais destinados a higienização pessoal, de ambientes de trabalho, de hospitais, tais como: álcool etílico, anticorrosivo, aparelho de barbear descartável, balde plástico, bomba para inseticida, capacho, cera, cesto para lixo, creme dental, desinfetante, desodorizante, detergente, escova de dente, escova para roupas e sapatos, espanador, esponja, estopa, flanela, inseticida, lustra móveis,			



**PROPLAN**  
Pró-Reitoria de Planejamento

# UNIVERSIDADE ESTADUAL DO PARANÁ

Credenciada pelo Decreto No. 9.538 de 05/12/2013 – D.O.E. 05/12/2013  
Recredenciada pelo Decreto No. 2.374 de 14/08/2019 – D.O.E. 14/08/2019

DESPESAS ORÇAMENTÁRIAS - 2024



	mangueira, naftalina, pá para lixo, palha de aço, panos para limpeza, papel higiênico, pasta para limpeza de utensílios, porta sabão, removedor, rodo, sabão, sabonete, saco para lixo, saponáceo, soda cáustica, toalha de papel, vassoura e afins.	2.000,00
3.3.90.30.24- Material para Manutenção de Bens Imóveis	-Registra o valor das despesas com materiais de consumo para aplicação, manutenção e reposição de qualquer bem público, tais como: amianto, aparelhos sanitários, arames liso e farpado, areia, basculante, boca de lobo, boia, brita, brocha, cabo metálico, cal, cano,  cerâmica, cimento, cola, condutores de fios, conexões, curvas, esquadrias, fechaduras, ferro, gaxetas, grades, impermeabilizantes, isolantes acústicos e térmicos, janelas, joelhos, ladrilhos, lavatórios, lixas, madeira, marcos de concreto, massa corrida, niple, papel de parede, parafusos, pias, pigmentos, portas e portais, pregos, rolos, solventes, sifão, tacos, tampa para vaso, tampão de ferro, tanque, tela de estuque, telha, tijolo, tinta, torneira, trincha, tubo de concreto, válvulas, verniz, vidro e afins.	1.680,00
3.3.90.30.25- Material para Manutenção de Bens móveis	-Registra os valores das despesas com componentes, peças, acessórios e sobressalentes para aplicação, manutenção e reposição em bens móveis em geral, tais como: cabos, chaves, cilindros para máquinas copadoras, compressor para ar-condicionado, esfera para máquina datilográfica, mangueira para fogão margaridas, peças de reposição de aparelhos e máquinas em geral, materiais de reposição para instrumentos musicais e afins.	1.000,00
3.3.90.30.39 - Material para Manutenção de Veículos	- Registra o valor das despesas com materiais para aplicação e manutenção de veículos rodoviários, viaturas blindadas e tratores em geral, tais como: água destilada, amortecedores, baterias, borrachas, buzina, cabos de acelerador, cabos de embreagem, câmara de ar, carburador completo, cifa, colar de embreagem, condensador e platinado, correias, disco de embreagem, ignição, junta homo cinética, lâmpadas e lanternas para veículos, lonas e pastilhas de freio, mangueiras, material utilizado em lanternagem e pintura, motor de reposição, para-brisa, para-choque, platô, pneus, reparos, retentores, retrovisores, rolamentos, tapetes, válvula de marcha-lenta e termostática, velas e afins.	770,00
<b>Total Despesa MATERIAL DE CONSUMO ---&gt;</b>		<b>14.450,00</b>
<b>3.3.90.36.00 - OUTROS SERVIÇOS DE TERCEIROS - PESSOA FÍSICA</b>		
3.3.90.36.06 - Serviços Técnicos Profissionais	-Registra o valor das despesas com serviços prestados por profissionais técnicos, nas seguintes áreas: administração, advocacia, arquitetura, contabilidade, economia, engenharia, estatística, informática e outras.	2.770,00
3.3.90.36.15 - Locação de Imóveis	-Registra o valor das despesas com remuneração de serviços de aluguel de prédios, salas e outros imóveis de propriedade de pessoa física.	1.000,00
3.3.90.36.22 - Manutenção e Conservação de Bens Imóveis	-Registra o valor das despesas com serviços de reparos, consertos, revisões e adaptações  de bens imóveis, tais como: pedreiro, carpinteiro e serralheiro, pintura, reparos em instalações elétricas e hidráulicas, reparos, recuperações e adaptações de biombos, carpetes, divisórias e lambris e afins.	1.000,00
3.3.90.36.99 - Outros Serviços de Terceiros – Pessoa Física	-Registra o valor das despesas com remuneração de serviços de aluguel de prédios, salas e outros imóveis de propriedade de pessoa física.	1.000,00



**PROPLAN**  
Pró-Reitoria de Planejamento

# UNIVERSIDADE ESTADUAL DO PARANÁ

Credenciada pelo Decreto No. 9.538 de 05/12/2013 – D.O.E. 05/12/2013

Recredenciada pelo Decreto No. 2.374 de 14/08/2019 – D.O.E. 14/08/2019

DESPESAS ORÇAMENTÁRIAS - 2024

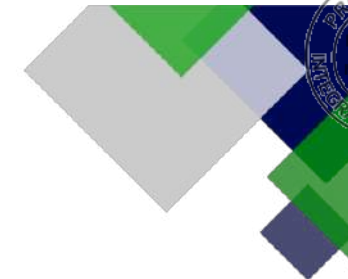

**Total Despesa OUTROS SERVIÇOS DE TERCEIROS - PESSOA FÍSICA ---> 5.770,00**

3.3.90.39.00 - OUTROS SERVIÇOS DE TERCEIROS - PESSOAL JURÍDICA	-Registra o valor das despesas com serviços prestados por empresas especializadas nas seguintes áreas, tais como: advocacia, arquitetura, contabilidade, economia, engenharia, estatística e outras.	2.000,00
3.3.90.39.05 - Serviços Técnicos Profissionais	-Registra o valor das despesas com remuneração de serviços de aluguel de máquinas e equipamentos, tais como: aparelhos de medição e aferição, aparelhos médicos, odontológicos, hospitalares e laboratoriais, aparelhos telefônicos, telex e fax, calculadoras, eletrodomésticos, equipamentos gráficos, máquinas de escrever, turbinas e afins.	1.000,00
3.3.90.39.12 - Locação de Máquinas e Equipamentos	-Registra o valor das despesas com serviços de reparos, consertos, revisões e adaptações de bens imóveis, tais como: pintura, reparos e reforma de imóveis em geral, reparos em instalações elétricas e hidráulicas, recuperações e adaptações de biombos, carpetes, divisórias e lambris, manutenção de elevadores, limpeza de fossas e afins.	4.000,00
3.3.90.39.16- Manutenção e Conservação de Bens Imóveis	-Registra o valor das despesas com serviços de reparos, consertos, revisões e adaptações de máquinas e equipamentos, tais como: aparelhos de fax e telex, aparelhos de medição e aferição, aparelhos médicos, odontológicos, hospitalares e laboratoriais, calculadoras, eletrodomésticos, equipamentos de proteção e segurança, equipamentos gráficos, equipamentos agrícolas, máquinas de escrever, turbinas e afins.	1.000,00
3.3.90.39.17- Manutenção e Conservação de Máquinas e Equipamentos	-Registra o valor das despesas com serviços de reparos, consertos e revisões de veículos, tais como: alinhamento e balanceamento, estofamento, funilaria, instalação elétrica, lanternagem, mecânica, pintura, franquia e afins.	1.000,00
3.3.90.39.19- Manutenção e Conservação de Veículos	-Registra o valor das despesas com serviços de reparos, consertos, revisões, inspeções e adaptações de bens móveis não classificados em subitens específicos.	3.000,00
3.3.90.39.20- Manutenção e Conservação de Bens Móveis de Outras Naturezas	-Registra o valor das despesas com a aquisição de refeições preparadas, inclusive lanches e similares.	2.000,00
3.3.90.39.41 - Fornecimento de Alimentação	-Registra o valor das despesas com serviços de comunicação, prestados por pessoa jurídica, tais como: correios e telégrafos, publicação de editais, extratos, convocações e assemelhados, desde que não tenham caráter de propaganda e afins.	2.000,00
3.3.90.39.47 - Serviços de Comunicação em Geral	-Registra o valor das despesas com serviços de artes gráficas prestados por pessoa jurídica, tais como: confecção de impressos em geral, encadernação de livros, jornais e revistas, impressão de jornais, boletins, encartes, folder e assemelhados e afins	2.000,00
3.3.90.39.63 - Serviços Gráficos	-Registra o valor das despesas com serviços de limpeza, higienização, conservação e asseio dos órgãos públicos (nos casos em que o contrato não especifique o quantitativo físico do pessoal a ser utilizado).	2.000,00
3.3.90.39.78 - Limpeza e Conservação	-Registra o valor das despesas com comissões, tarifas e remunerações decorrentes de serviços prestados por bancos e outras instituições financeiras.	2.000,00
	-Registra o valor das despesas com serviços de natureza eventual não classificados em subitens específicos.	2.664,00



**PROPLAN**  
Pró-Reitoria de Planejamento

# UNIVERSIDADE ESTADUAL DO PARANÁ

Credenciada pelo Decreto No. 9.538 de 05/12/2013 – D.O.E. 05/12/2013  
Recredenciada pelo Decreto No. 2.374 de 14/08/2019 – D.O.E. 14/08/2019

DESPESAS ORÇAMENTÁRIAS - 2024



3.3.90.39.81 - Serviços Bancários		2.000,00
3.3.90.39.99 - Outros Serviços de Terceiros – Pessoa Jurídica		
	<b>Total Despesa OUTROS SERVIÇOS DE TERCEIROS - PESSOAL JURÍDICA ---&gt;</b>	<b>24.664,00</b>
3.3.91.47.00 - OBRIGAÇÕES TRIBUTÁRIAS E CONTRIBUTIVAS		
3.3.91.47.05 - Licenciamento de Veículos	-Registra o valor das despesas com o pagamento de licenciamento de veiculos próprios do Estado	1.200,00
	<b>Total Despesa OBRIGAÇÕES TRIBUTÁRIAS E CONTRIBUTIVAS ---&gt;</b>	<b>1.200,00</b>
	<b>Total Fonte 501 ---&gt;</b>	<b>50.084,00</b>
	<b>SALDO DISPONIBILIZADO PARA UNIDADE PARANAÍ ---&gt;</b>	<b>50.084,00</b>
	<b>TOTAL LANÇADO UNIDADE PARANAÍ ---&gt;</b>	<b>2.714.831,90</b>



**PROPLAN**  
Pró-Reitoria de Planejamento

# UNIVERSIDADE ESTADUAL DO PARANÁ

Credenciada pelo Decreto No. 9.538 de 05/12/2013 – D.O.E. 05/12/2013  
 Recredenciada pelo Decreto No. 2.374 de 14/08/2019 – D.O.E. 14/08/2019  
 DESPESAS ORÇAMENTÁRIAS - 2024



## Quadro 36 - CAMPUS DE UNIÃO DA VITÓRIA fonte 500

Unidade	Fonte	Conta	Despesa	Memória de Cálculo	Total (R\$)
<b>UNIÃO DA VITÓRIA</b>					
500 - Ordinário Não Vinculado	3.3.90.14.00	<b>DIÁRIAS PESSOAL CIVIL - PESSOAL CIVIL</b>			
	3.3.90.14.01	Diárias			29.000,00
	<b>Total Despesa DIÁRIAS PESSOAL CIVIL - PESSOAL CIVIL ---&gt;</b>				<b>29.000,00</b>
	3.3.90.18.00	<b>AUXILIO FINANCEIRO A ESTUDANTES</b>			
	3.3.90.18.03	Auxílio Financeiro a Pesquisadores			103.600,00
	-11 BOLSAS MONITORIA RESOL. 018/23 8 MESES Valor de R\$ 400,00/ 10 BOLSAS PERMANÊNCIA - Resl. 016/23 8 Meses Valor R\$ 500,00/ 10 AUXÍLIOS ALIMENTAÇÃO Resl. 023/23 8 Meses Valor R\$ 250,00/ PROART 01Bolsa R\$ 700,00 12 meses				
	<b>Total Despesa AUXÍLIO FINANCEIRO A ESTUDANTES ---&gt;</b>				<b>103.600,00</b>
	3.3.90.30.00	<b>MATERIAL DE CONSUMO</b>			
	3.3.90.30.04	Gás Engarrafado			1.200,00
	3.3.90.30.06	Alimentos para Animais			11.360,00
	3.3.90.30.07	Gêneros de Alimentos			13.516,30
	3.3.90.30.11	Material Químico			1.000,00
	3.3.90.30.11	Material Químico			2.000,00
	3.3.90.30.11	Material Químico			10.000,00
	3.3.90.30.11	Material Químico			1.000,00
	3.3.90.30.13	Material de Caça e Pesca			1.815,00
	3.3.90.30.15	Material para Festividade e Homenagens			1.000,00
	3.3.90.30.16	Material de Expediente			1.000,00
	3.3.90.30.17	Material de Processamento de Dados			35.000,00
	-Gás engarrafado, bujão de 13 kg (GLP P-13)				
	-Aquisição de 500 kg de ração para cães de guarda = R\$ 2.350,00; Aquisição de 500 kg de ração para peixes em fase de desenvolvimento = R\$ 3.250,00; Aquisição de 600 kg de ração para peixes em fase de crescimento/terminação = R\$ 2.628,00; Aquisição de 300 kg de ração em pó para peixes (larvas) = R\$ 3.132,00				
	-100 kg de Café, TIPO: Torrado e moído, 500 gramas -360 unidades de Água mineral, embalagem de 20 litros -14 pacotes de Açúcar refinado, pacote com 5kg -15 unidades de Adoçante dietético, PESO LÍQUIDO: Mínimo de 80ml -35 pacotes de Biscoito salgado, com 1 kg -50 pacotes de Leite em pó, 400 gramas -150 pacotes de Biscoito, TIPO: Água e sal -150 pacotes de Biscoito, TIPO: Recheado -80 caixas de Chá, mate, queimado, sabores diversos				
	-Ciência na Praça				
	-Aula Inaugural				
	-Reagentes químicos				
	-Simpósio de Química				
	-1 un. de Rede. Tipo: malha para desenvolvimento piscicultura = R\$ 1.815,00				
	-Realização de evento				
	-Material de expediente (canetas, papel a4, lápis, giz, borrachas, grampos p/grampeadores, grampeadores, régua, fita adesiva, cola, apagadores, pastas estilete e demais materiais de expediente				
	- R\$ 35.000,00				
	-Filamento para impressora 3D - R\$ 1.596,00 4 un. Patch Panel 24 portas CAT 6 = R\$ 2400,00				
	20 Kit teclado e Mouse USB com fio = R\$ 2.000,00 4 un. Filtro de linha 10 tomada hack = R\$ 320,00				
	40 un. Key Stone CAT 6 = R\$ 200,00-2 un. bandeja de rack 1u = R\$ 200,00 -4 un. Bateria,				



**PROPLAN**  
Pró-Reitoria de Planejamento



# UNIVERSIDADE ESTADUAL DO PARANÁ

Credenciada pelo Decreto No. 9.538 de 05/12/2013 – D.O.E. 05/12/2013  
 Recredenciada pelo Decreto No. 2.374 de 14/08/2019 – D.O.E. 14/08/2019  
**DESPESAS ORÇAMENTÁRIAS - 2024**

	Alcalina, UNIDADE DE VOLTAGEM: 9V, CORRENTE NOMINAL: 320 MAh, USO: Recarregável = R\$ 80,00 6 un. Switch 8 portas giga = R\$ 900,00 -10 un. Filtro de linha 2,5m R\$ 100,00 20 un. Fonte ATX 500w = R\$ 2.000,00-25 un Pen Drive (memória USB flash drive), 8 GB, INTERFACE: USB 2.0 = R\$ 1.250,00 -20 un. Memória para computador, Desktop Tipo DDR4 com capacidade de 16GB = R\$ 10.000,00	
3.3.90.30.18- Materiais e Medicamentos para Uso Veterinário		
3.3.90.30.19- Material de acondicionamento e Embalagem	-1 gramas de Hipófise Dissecada de Carpa = R\$ 2.000,00	21.046,00
3.3.90.30.21 - Material de Copa e Cozinha	- 1 un. Rolo de papel kraft, 60cm/80g/m2 = R\$ 160,00 -5 pacotes de Lacre de segurança MEDIDA: Comprimento: 160mm (variação 5%), EMBALAGEM: Pacote plástico com 100 unidades = R\$ 100,00 -100 pacotes de Copo plástico descartável, pacote com 100 unidades = R\$ 1.100,00 -100 pacotes de Copo descartável, 50 ml = R\$ 283,00 -8 un. Garrafa térmica, lisa, capacidade 2 litros = R\$ 1.052,88 -10 un. Garrafa térmica, TIPO: Pressão, CAPACIDADE: 1 litro, Lisa = R\$ 793,50 40 un. -Taça de vidro, para água, 270 ml = R\$ 1.016,40 -8 un. Pano de prato, em algodão 100% = R\$ 27,70 8 un. Coador para café, em nylon = R\$ 39,76-108 pacotes de Toalha de Papel interfolhado, 2 dobras, = R\$ 2.569,32 -30 pacotes de Saco Plástico, Lixo, CAPACIDADE: 50 litros Pacote com 50 unidades = R\$ 1.103,40 -30 pacotes de Saco Plástico, Lixo, CAPACIDADE: 40 litros Pacote -Material para manutenção de bens imóveis diversos	2.000,00 260,00
3.3.90.30.22 - Material de Limpeza e Produção de Higienização	-Material elétrico e eletrônico diversos -15 unidades de aparelhos telefônicos = R\$ 1.200,00 -Ciência na Praça -Material para laboratório (vidrarias, papéis, luvas, bicos, pinças e outros) -Simpósio de Química -5 unidades de alicates de modelos diversos = R\$ 480,00 -1 jogo de chaves diversas(fenda,philips,etc)	4.313,24 9.833,62 28.430,00 13.500,00 1.200,00 2.000,00 10.000,00 2.500,00 880,00
3.3.90.30.24 - Material para Manutenção de Bens Imóveis		
3.3.90.30.26 - Material Elétrico e Eletrônico		
3.3.90.30.29 - Material para Áudio, Vídeo e Foto		
3.3.90.30.35 - Material Laboratorio		
3.3.90.30.35 - Material Laboratorio		
3.3.90.30.35 - Material Laboratorio		
3.3.90.30.42 - Ferramentas		
<b>Total Despesa MATERIAL DE CONSUMO ---&gt;</b>		<b>173.854,16</b>
<b>3.3.90.33.00- PASSAGENS E DESPESAS COM LOCOMOÇÃO</b>		
3.3.90.33.01 - Passagens Terrestres	-Contratação de empresa especializada em prestação de Serviços, Locação de Veículos, do tipo vans e micro-ônibus, com Motorista	10.000,00
3.3.90.33.01 - Passagens Terrestres	-Compra de passagens rodoviárias (20 UNIDADES X r\$ 250,00 = r\$ 5.000,00	
3.3.90.33.01 - Passagens Terrestres	-Eventos do curso	5.000,00
3.3.90.33.01 - Passagens Terrestres	-Ciclo de Palestras	5.000,00
3.3.90.33.01 - Passagens Terrestres	-Seminário de Pesquisa, Ensino e Extensão da Pós-Graduação em Filosofia da UNESPAR (SEPE/PROF-FILO)	3.400,00
3.3.90.33.01 - Passagens Terrestres	-REALIZAÇÃO DE EVENTO	500,00
3.3.90.33.01 - Passagens Terrestres	-Realização de evento	550,00
3.3.90.33.01 - Passagens Terrestres	-REALIZAÇÃO DE EVENTO	1.200,00
3.3.90.33.01 - Passagens Terrestres	-Aula de Encerramento do Curo de Filosofia da UNESPAR 2024	1.200,00
3.3.90.33.02 - Passagens Aéreas	-Aula de Encerramento do Curso de Filosofia da UNESPAR 2023	750,00
3.3.90.33.02 - Passagens Aéreas	-XV Colóquio de Filosofia da UNESPAR	750,00
3.3.90.33.02 - Passagens Aéreas	-II JORNADA JURÍDICA DO CURSO DE DIREITO DA UNESPAR – CAMPUS DE UNIÃO DA VITÓRIA	2.830,00
3.3.90.33.02 - Passagens Aéreas	-Aula Magna 2024 do Curso de Direito Unespar União da Vitória	2.500,00
3.3.90.33.02 - Passagens Aéreas	-Compra de passagens aéreas	
3.3.90.33.02 - Passagens Aéreas	-Realização de evento	1.700,00
3.3.90.33.02 - Passagens Aéreas	-REALIZAÇÃO DE EVENTO:	10.000,00
3.3.90.33.02 - Passagens Aéreas		4.000,00



**PROPLAN**  
Pró-Reitoria de Planejamento

## UNIVERSIDADE ESTADUAL DO PARANÁ

Credenciada pelo Decreto No. 9.538 de 05/12/2013 – D.O.E. 05/12/2013  
Recredenciada pelo Decreto No. 2.374 de 14/08/2019 – D.O.E. 14/08/2019  
DESPESAS ORÇAMENTÁRIAS - 2024



3.3.90.33.02 - Passagens Aéreas	-REALIZAÇÃO DE EVENTO	
3.3.90.33.02 - Passagens Aéreas	-Eventos científicos do Curso de Geografia	2.500,00
3.3.90.33.02 - Passagens Aéreas	-Seminário de Pesquisa, Ensino e Extensão da Pós-Graduação em Filosofia da UNESPAR (SEPE/PROF-FILO)	2.000,00
3.3.90.33.02 - Passagens Aéreas	-Aula Inaugural do Curso de Filosofia da UNESPAR 2024	4.000,00
3.3.90.33.02 - Passagens Aéreas		4.000,00
		750,00
	<b>Total Despesa PASSAGENS E DESPESAS COM LOCOMOÇÃO ---&gt;</b>	<b>63.130,00</b>
<b>3.3.90.36.00 - OUTROS SERVIÇOS DE TERCEIROS - PESSOA FÍSICA</b>		
3.3.90.36.07 - Estagiários	-Pagamento de bolsa-auxílio estagiários	168.000,00
	<b>Total Despesa OUTROS SERVIÇOS DE TERCEIROS - PESSOA FÍSICA ---&gt;</b>	<b>168.000,00</b>





**PROPLAN**  
Pró-Reitoria de Planejamento

# UNIVERSIDADE ESTADUAL DO PARANÁ

Credenciada pelo Decreto No. 9.538 de 05/12/2013 – D.O.E. 05/12/2013  
Recredenciada pelo Decreto No. 2.374 de 14/08/2019 – D.O.E. 14/08/2019

DESPESAS ORÇAMENTÁRIAS - 2024

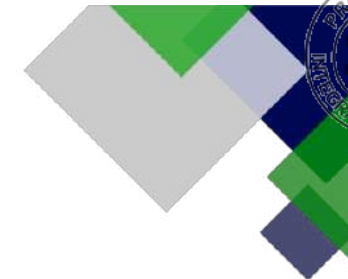

## UNIÃO DA VITÓRIA

Unidade	Fonte Conta	Despesa	Memória de Cálculo	Total (R\$)
		<b>3.3.90.37.00 - LOCAÇÃO DE MÃO-DE-OBRA</b>		
		3.3.90.37.01 - Limpeza e Conservação	-Contrato nº 19/2022 firmado com a empresa "Pontual Serviços Terceirizados Ltda." com 8 postos de trabalho setor de higienização e limpeza	399.435,48
		3.3.90.37.02 - Guarda e Vigilância	-Contrato nº 31/2022 firmado com a empresa "Wolf Vigilância Patrimonial EIRELI." com 3 postos de trabalho vigilantes	224.429,16
		3.3.90.37.04 - Copa e Portaria	-Contratação de empresa com fornecimento de mão de obra de 01 posto de trabalho para controlador de acesso para exercer as funções no prédio principal do campus de União da Vitória	52.249,92
		3.3.90.37.05 – Informática	-Contratação de empresa com fornecimento de mão de obra de 01 posto de trabalho para técnico em informática para exercer as funções no Campus de União da Vitória	92.400,00
		3.3.90.37.09 - Apoio Administrativo, Técnico e Operacional	-Contrato nº 3204/2022 firmado com a empresa "Pontual Serviços Terceirizados Ltda." com 1 posto de trabalho para auxiliar de manutenção	51.077,16
		3.3.90.37.09 - Apoio Administrativo, Técnico e Operacional	-Contratação de empresa com fornecimento de mão de obra de 01 posto de trabalho para técnico em piscicultura para exercer as funções no centro de piscicultura do Campus de União da Vitória	82.746,60
		3.3.90.37.09 - Apoio Administrativo, Técnico e Operacional	-Contratação de empresa com fornecimento de mão de obra de 01 posto de trabalho para técnico em química para exercer as funções no laboratório de análise de água	134.199,96
<b>Total Despesa LOCAÇÃO DE MÃO-DE-OBRA ---&gt;</b>				<b>1.036.538,28</b>



**PROPLAN**  
Pró-Reitoria de Planejamento

# UNIVERSIDADE ESTADUAL DO PARANÁ

Credenciada pelo Decreto No. 9.538 de 05/12/2013 – D.O.E. 05/12/2013  
 Recredenciada pelo Decreto No. 2.374 de 14/08/2019 – D.O.E. 14/08/2019

DESPESAS ORÇAMENTÁRIAS - 2024



## 3.3.90.39.00 - OUTROS SERVIÇOS DE TERCEIROS - PESSOAL JURÍDICA

3.3.90.39.05 - Serviços Técnicos Profissionais	-Serviços de coleta, transporte, tratamento e destinação final de resíduos de serviços de saúde – RSS dos grupos "A", "B" e "E" gerados no laboratório de águas do Campus de União da Vitória, de acordo com as determinações da RDC/ANVISA nº 222/2018 e da Resolução CONAMA Nº 358/2005	1.286,40
3.3.90.39.16 - Manutenção e Conservação de Bens Imóveis	- Manutenção predial	37.198,73
3.3.90.39.16 - Manutenção e Conservação de Bens Imóveis	-Manutenção do prédio principal do Campus de União da Vitória, localizado na Praça Coronel Amazonas, s/n°, centro, sendo previsto a manutenção de paredes, telhados, janelas, portas, etc.: R\$ 200.000,00	200.000,00
3.3.90.39.17- Manutenção e Conservação de Máquinas e Equipamentos	-Serviço de manutenção de central telefônica, conforme contrato 34/2020, firmado com a empresa "Mirian Grewe Bogut"	4.697,04
3.3.90.39.17- Manutenção e Conservação de Máquinas e Equipamentos	-Manutenção de equipamentos laboratoriais (Química, Biologia e Laboratório de Análise de Água), computadores, etc.-Manutenção de equipamentos laboratoriais:	47.499,96
3.3.90.39.41 - Fornecimento de Alimentação	-Qualificação e calibração da estufa (cultura e bacteriologia) Calibração de fluorímetro ADAMO-Calibração de turbidímetro POLICONTROL-Manutenção, calibração e certificação de Phmetro DIGIMED Manutenção e calibração de micropipeta BIOPET Calibração de condutivímetro-Controle externo de qualidade (Ensaio de proficiência)	14.000,00
3.3.90.39.41 - Fornecimento de Alimentação	-REALIZAÇÃO DE EVENTO	600,00
3.3.90.39.41 - Fornecimento de Alimentação	-REALIZAÇÃO DE EVENTO:	600,00
3.3.90.39.41 - Fornecimento de Alimentação	-Contratação de empresa especializada em fornecimento de alimentação e outros serviços de refeição e Coffee Break	10.000,00
3.3.90.39.41 - Fornecimento de Alimentação	-Eventos do curso	1.000,00
3.3.90.39.41 - Fornecimento de Alimentação	-Ciclo de Palestras	2.500,00
3.3.90.39.41 - Fornecimento de Alimentação	-Aula Magna 2024 do Curso de Direito Unespar União da Vitória	1.000,00
3.3.90.39.41 - Fornecimento de Alimentação	-II JORNADA JURÍDICA DO CURSO DE DIREITO DA UNESPAR – CAMPUS DE UNIÃO DA VITÓRIA	500,00
3.3.90.39.41 - Fornecimento de Alimentação	-Aula de Acolhimento 2024	1.000,00
3.3.90.39.41 - Fornecimento de Alimentação	-XV Colóquio de Filosofia da UNESPAR	1.260,00
3.3.90.39.41 - Fornecimento de Alimentação	-Aula de Encerramento do Curso de Filosofia da UNESPAR 2023	120,00
3.3.90.39.41 - Fornecimento de Alimentação	-Aula de Encerramento do Curso de Filosofia da UNESPAR 2024	120,00
3.3.90.39.41 - Fornecimento de Alimentação	-Aula Inaugural do Curso de Filosofia da UNESPAR 2024	120,00
3.3.90.39.41 - Fornecimento de Alimentação	-Seminário de Pesquisa, Ensino e Extensão da Pós-Graduação em Filosofia da UNESPAR (SEPE/PROF-FILO)	500,00
3.3.90.39.43 - Serviços de Energia Elétrica	-REALIZAÇÃO DE EVENTO:	1.000,00
3.3.90.39.44 - Serviços de Água e Esgoto	-Eventos científicos do Curso de Geografia	2.000,00
3.3.90.39.58 - Serviços de Telecomunicações	-REALIZAÇÃO DE EVENTO	1.050,00
3.3.90.39.63 - Serviços Gráficos	-Realização de evento	1.600,00
3.3.90.39.63 - Serviços Gráficos	-Realização de evento	1.600,00
3.3.90.39.63 - Serviços Gráficos	-Serviço de fornecimento de energia elétrica para o Observatório astronômico e bloco das pós-graduações	2.500,00
3.3.90.39.63 - Serviços Gráficos	-Serviços de água e esgoto para o Laboratório de análise de água e bloco das pós-graduações	7.200,00
3.3.90.39.63 - Serviços Gráficos	-Serviços de telefonia fixa firmado com a empresa "Sercomtel S.A. Telecomunicações através do contrato 06/2022	3.600,00
3.3.90.39.63 - Serviços Gráficos	-Ciclo de Palestras	16.237,08
3.3.90.39.63 - Serviços Gráficos	-Realização de evento	500,00
3.3.90.39.63 - Serviços Gráficos	-Seminário de Pesquisa, Ensino e Extensão da Pós-Graduação em Filosofia da UNESPAR (SEPE/PROF-FILO)	1.800,00
3.3.90.39.63 - Serviços Gráficos	500,00 UNESPAR (SEPE/PROF-FILO)	500,00
3.3.90.39.63 - Serviços Gráficos	-Realização de evento	500,00
3.3.90.39.63 - Serviços Gráficos	-PUBLICAÇÃO	400,00
3.3.90.39.69 - Seguros em Geral	-Eventos científicos do Curso de Geografia	3.300,00
	-REALIZAÇÃO DE EVENTO:	1.000,00
	-Realização de evento	200,00
	-REALIZAÇÃO DE EVENTO	1.800,00
		700,00



**PROPLAN**  
Pró-Reitoria de Planejamento

# UNIVERSIDADE ESTADUAL DO PARANÁ

Credenciada pelo Decreto No. 9.538 de 05/12/2013 – D.O.E. 05/12/2013  
 Recredenciada pelo Decreto No. 2.374 de 14/08/2019 – D.O.E. 14/08/2019

DESPESAS ORÇAMENTÁRIAS - 2024



3.3.90.39.72 - Vale-Transporte		1.000,00
3.3.90.39.77 - Vigilância Ostensiva		
3.3.90.39.80 - Hospedagens	-Eventos do curso	
3.3.90.39.80 - Hospedagens	-Seguro para estudantes dividido em 1/7 - contrato MBM seguradora 4504/2021 GMS - total R\$ 28.447,44 dividido em sete partes iguais.	4.064,00
3.3.90.39.80 - Hospedagens	-Compra de vales-transporte para o estagiários que prestam estágio remunerado na Unespar/Campus de União da Vitória	39.600,00
3.3.90.39.80 - Hospedagens	-Contrato de serviços de vigilância por câmeras e monitoramento de alarme no prédio principal do Campus de União da Vitória, laboratório de análise de água e piscicultura, observatório astronômico e bloco das pós-graduações no distrito de São Cristóvão	18.597,60
3.3.90.39.80 - Hospedagens	-Eventos científicos do Curso de Geografia	700,00
3.3.90.39.80 - Hospedagens	-Ciclo de Palestras	1.000,00
3.3.90.39.80 - Hospedagens	-Seminário de Pesquisa, Ensino e Extensão da Pós-Graduação em Filosofia da UNESPAR (SEPE/PROF-FILO)	900,00
3.3.90.39.80 - Hospedagens	-Realização de evento	1.500,00
3.3.90.39.80 - Hospedagens	-Aula de Encerramento do Curso de Filosofia da UNESPAR 2024	2.100,00
3.3.90.39.80 - Hospedagens	-Aula Inaugural do Curso de Filosofia da UNESPAR 2024	3.000,00
3.3.90.39.80 - Hospedagens	-XV Colóquio de Filosofia da UNESPAR	1.500,00
3.3.90.39.80 - Hospedagens	-REALIZAÇÃO DE EVENTO:	300,00
3.3.90.39.80 - Hospedagens	-Aula de Encerramento do Curso de Filosofia da UNESPAR 2023	300,00
3.3.90.39.80 - Hospedagens	-REALIZAÇÃO DE EVENTO:	900,00
3.3.90.39.80 - Hospedagens	-Contratação de empresa especializada em prestação de Serviços, TIPO: Agenciamento de Hospedagem	1.000,00
3.3.90.39.80 - Hospedagens	-Aula Magna 2024 do Curso de Direito Unespar União da Vitória	300,00
3.3.90.39.80 - Hospedagens	-Realização de evento	700,00
3.3.90.39.83 - Serviços de Cópias e Reprodução de Documentos	-II JORNADA JURÍDICA DO CURSO DE DIREITO DA UNESPAR – CAMPUS DE UNIÃO DA VITÓRIA	10.000,00
	-Contrato 57/22 "Almaq Equip. p/ Escritório Ltda." referente serviços de impressão (outsourcing), com fornecimento de equipamentos, sistema de 3.3.90.39.83 - Serviços de Cópias e Reprodução de Documentos gerenciamento de impressões, manutenção preventiva e corretiva dos equipamentos com fornecimento de peças e componentes, suprimentos, insumos/consumíveis (exemplo: toner, cilindro), exceto papel	900,00 1.200,00 900,00
		42.000,00
	<b>Total Despesa OUTROS SERVIÇOS DE TERCEIROS - PESSOAL JURÍDICA ---&gt;</b>	<b>501.850,81</b>
<b>3.3.90.40.00 - SERVIÇOS DE TECNOLOGIAS DA INFORMAÇÃO E COMUNICAÇÃO - PESSOA JURÍDICA</b>		
3.3.90.40.04 - Serviços de Processamento de Dados	-Contrato Celepar SIGES - GMS 113/2023 - 109.080,00 dividido entre reitoria e unidades por igual	13.635,00
3.3.90.40.05 - Serviços de Comunicação de Dados	- Serviços de ip direto garantia 100%, transporte de acesso a serviços extendida e rede privativa virtual de alta velocidade em tecnologia ip/mpsl3 para a unespar/campus de união da vitória - Ligga Telecomunicações S.A.	15.600,00
3.3.90.40.05 - Serviços de Comunicação de Dados	- Contrato SEAP/CELEPAR BANDA DE INTERNET - VALOR TOTAL R\$ 143.969,76 - 50% Reitoria e 50% dividido pelas unidades em partes iguais (R\$ 10.283,00)	10.283,64
3.3.90.40.05 - Serviços de Comunicação de Dados	-Serviços de acesso à internet para unidade/bloco da Pós-Graduação do bairro São Braz, distrito de São Cristóvão - <b>Contrato</b> com a empresa Ciabrasnet Central Brasileira de Interne	1.799,88



**PROPLAN**  
Pró-Reitoria de Planejamento

# UNIVERSIDADE ESTADUAL DO PARANÁ

Credenciada pelo Decreto No. 9.538 de 05/12/2013 – D.O.E. 05/12/2013  
Redenciada pelo Decreto No. 2.374 de 14/08/2019 – D.O.E. 14/08/2019

DESPESAS ORÇAMENTÁRIAS - 2024



**Total Despesa SERVIÇOS DE TECNOLOGIAS DA INFORMAÇÃO E COMUNICAÇÃO - PESSOA JURÍDICA --->** **41.318,52**

### 3.3.91.47.00 - OBRIGAÇÕES TRIBUTÁRIAS E CONTRIBUTIVAS

3.3.91.47.05 - Licenciamento de Veículos

- Licenciamento veicular para o exercício de 2024 de 12 veículos do Campus de União da Vitória 1.200,00

**Total Despesa OBRIGAÇÕES TRIBUTÁRIAS E CONTRIBUTIVAS --->** **1.200,00**

**Total Fonte 500 --->** **2.118.491,77**

**SALDO DISPONIBILIZADO PARA UNIDADE UNIÃO DA VITÓRIA --->** **2.118.491,77**

**TOTAL LANÇADO UNIDADE UNIÃO DA VITÓRIA --->** **2.118.491,77**

**TOTAL ORÇAMENTO 2024 --->** **2.118.491,77**



**PROPLAN**  
Pró-Reitoria de Planejamento

# UNIVERSIDADE ESTADUAL DO PARANÁ

Credenciada pelo Decreto No. 9.538 de 05/12/2013 – D.O.E. 05/12/2013  
 Recredenciada pelo Decreto No. 2.374 de 14/08/2019 – D.O.E. 14/08/2019  
 DESPESAS ORÇAMENTÁRIAS - 2024



## Quadro 37 - CAMPUS DE UNIÃO DA VITÓRIA fonte 501

Unidade	Fonte	Conta	Despesa	Memória de Cálculo	Total (R\$)
<b>UNIÃO DA VITÓRIA</b>					
<b>3.3.90.30.00 - MATERIAL DE CONSUMO</b>					
501 - Diretamente Arrecadados	3.3.90.30.07	Gêneros de Alimentos		-Compra de ração para peixes - 1 x R\$ 7.000,00, Compra de ração para cães - 1 x R\$ 1.000,00	8.000,00
	3.3.90.30.11	Material Químico		-Compra de suprimentos químicos para o Laboratório de Análise de água - 1 x R\$ 12.960,00	12.960,00
<b>Total Despesa MATERIAL DE CONSUMO ---&gt;</b>					<b>20.960,00</b>
<b>3.3.90.36.00 - OUTROS SERVIÇOS DE TERCEIROS - PESSOA FÍSICA</b>					
	3.3.90.36.28	Serviço de Seleção e Treinamento		-PAGAMENTO SERVIÇOS PRESTADOS COMO FORMADORES DE PROFESSORES NOS MUNICÍPIOS DA REGIÃO DO SUL DO PARANÁ. 2 X R\$ 129.500,00	259.000,00
<b>Total Despesa OUTROS SERVIÇOS DE TERCEIROS - PESSOA FÍSICA ---&gt;</b>					<b>259.000,00</b>
<b>3.3.90.39.00 - OUTROS SERVIÇOS DE TERCEIROS - PESSOAL JURÍDICA</b>					
	3.3.90.39.16	Manutenção e Conservação de Bens Imóveis		-Manutenção predial com entrega de materiais - 1x R\$ 20.020,00	20.020,00
<b>Total Despesa OUTROS SERVIÇOS DE TERCEIROS - PESSOAL JURÍDICA ---&gt;</b>					<b>20.020,00</b>
<b>4.4.90.52.00 - EQUIPAMENTOS E MATERIAL PERMANENTE</b>					
	4.4.90.52.08	Aparelhos, Equipamentos e Utensílios Médicos		-Compra de equipamentos de laboratório - R\$ 44.692,00	44.692,00
	4.4.90.52.33	Equipamentos para Áudio, Vídeo e Foto		-Materiais de vídeo, áudio e foto - R\$ 50.000,00	50.000,00
	4.4.90.52.35	Equipamentos de Processamento de Dados		-Compra de equipamentos de processamento de dados - R\$ 61.000,00	61.000,00
	4.4.90.52.42	Mobiliário em Geral		-Compras de móveis - R\$ 40.000,00	40.000,00
<b>Total Despesa EQUIPAMENTOS E MATERIAL PERMANENTE ---&gt;</b>					<b>195.692,00</b>
<b>Total Fonte 501 ---&gt;</b>					<b>495.672,00</b>
<b>SALDO DISPONIBILIZADO PARA UNIDADE UNIÃO DA VITÓRIA ---&gt;</b>					<b>495.672,00</b>
<b>TOTAL LANÇADO UNIDADE UNIÃO DA VITÓRIA ---&gt;</b>					<b>2.614.163,77</b>
<b>TOTAL ORÇAMENTO 2024 ---&gt;</b>					<b>2.614.163,77</b>

Concluída a apresentação da organização da LOA 2024 da Unespar é importante destacar as implicações do modelo transitório aplicado para execução do exercício de 2024:

1. A prática da descentralização passa a ser um desafio ainda maior para o exercício de 2024 e por isso, mais rigoroso para a execução orçamentária, mais rigoroso para execução orçamentária. Com os tetos organizados por cada DAF das unidades definindo as aplicações dos recursos em despesas específicas caberá a cada unidade fazer a gestão e execução do planejado no orçamento;
2. A PROPLAN disponibilizará para cada unidade ou subunidade, via SGA - Sistema de Gestão Administrativa, o executado (previsto e saldos) fornecendo assim as ferramentas adequadas para autonomia e responsabilidade dos executores e ordenadores de despesas;
3. Eventuais alterações das previsões no orçamento deverão ser solicitadas à Diretoria de Finanças da PRAF a cada tempo;
4. As solicitações de descentralização e ou alterações não poderão ultrapassar o teto aprovado pelo CAD/COU para cada unidade e o eventual descumprimento do teto será de inteira responsabilidade do executor e ou ordenador de despesa da unidade;
5. A execução da unidade reitoria será realizada pela PRAF levando em consideração a organização do orçamento para cada subunidade;

Desse modo, damos um passo ainda maior na direção da autonomia de planejamento e execução do orçamento de cada unidade. Isso até que definamos uma Matriz que seja adequada para o rateio do orçamento da Unespar.

**RONI SIMÃO**

DIRETOR DE PLANEJAMENTO PROPLAN

**SYDNEI KEMPA**

PRÓ-REITOR DE PLANEJAMENTO PROPLAN

Documento: **ORCAMENTO\_2024.pdf**.

Assinatura Avançada realizada por: **Sydnei Roberto Kempa (XXX.791.869-XX)** em 29/11/2023 20:51 Local: UNESPAR/PROPLAN/PRO-REIT.

Inserido ao protocolo **21.377.299-6** por: **Sydnei Roberto Kempa** em: 29/11/2023 20:51.



Documento assinado nos termos do Art. 38 do Decreto Estadual nº 7304/2021.

A autenticidade deste documento pode ser validada no endereço:  
<https://www.eprotocolo.pr.gov.br/spiweb/validarDocumento> com o código:  
**9053f64ebda1742bcc3c4d84936e907**.

## RESOLUÇÃO Nº 108/2023 – CAD/UNESPAR

**Aprova a proposta orçamentária da Unespar - LOA 2024.**

**A PRESIDENTE DO CONSELHO DE ADMINISTRAÇÃO E FINANÇAS e REITORA DA UNESPAR**, no uso de suas atribuições estatutárias e regimentais;

**considerando** o inciso V do Art. 9º do Regimento Geral da Unespar referente às atribuições deste conselho;

**considerando** a solicitação autuada no protocolado nº 21.377.299-6;

**considerando** a deliberação contida na Ata da 15ª Sessão (14ª Extraordinária) do Conselho de Administração e Finanças da Unespar, realizada no dia 01 de dezembro de 2023, pela plataforma digital *Microsoft Teams*.

### RESOLVE:

**Art. 1º** Aprovar a proposta orçamentária da Unespar - LOA 2024, conforme anexo desta Resolução.

**Art. 2º** Esta resolução entrará em vigor na data de sua publicação, revogando as disposições contrárias.

**Art. 3º** Publique-se no *site* da Unespar e no Diário Oficial.

Paranavaí, em 01 de dezembro de 2023.

Saete Paulina Machado Sirino  
**Reitora da Unespar**  
**Decreto Nº 6563/2020**

(Assinado eletronicamente nos termos do Decreto Estadual nº 7304/2021)





ePROTOCOLO



**Correspondência Interna 268/2023.**

Documento: **CAD\_Resolucao1082023AprovaapropostaorcamentariadaUnesparLOA20243.pdf.**

Assinatura Avançada realizada por: **Saete Paulina Machado Sirino (XXX.131.549-XX)** em 07/12/2023 16:18 Local: UNESPAR/REITORIA.

Inserido ao documento **705.626** por: **Ivone Ceccato** em: 07/12/2023 11:50.



Documento assinado nos termos do Art. 38 do Decreto Estadual nº 7304/2021.

A autenticidade deste documento pode ser validada no endereço:

**<https://www.eprotocolo.pr.gov.br/spiweb/validarDocumento>** com o código:  
**67277d2ae33b3c22c7cafd8039a26592.**

**UNIVERSIDADE ESTADUAL DO PARANA  
SECR.CONSELHOS SUPERIORES**

---

**Protocolo:** 21.377.299-6  
**Assunto:** ENCAMINHA PROPOSTA ORÇAMENTÁRIA DA UNESPAR - LOA 2024  
**Interessado:** PROPLAN  
**Data:** 07/12/2023 16:44

---

**DESPACHO**

Ao Pró-reitor da Proplan,

Conforme consta na Ata da 15a Sessão (14a Extraordinária) do Conselho de Administração e Finanças da Unespar, realizada no dia 01 de dezembro de 2023, a proposta foi aprovada. Dessa forma, segue a respectiva resolução para os devidos encaminhamentos.

Atenciosamente,

Ivone Ceccato  
Chefe de Gabinete da Reitoria

Documento: **DESPACHO\_1.pdf**.

Assinatura Avançada realizada por: **Ivone Ceccato (XXX.955.979-XX)** em 07/12/2023 16:44 Local: UNESPAR/SCS.

Inserido ao protocolo **21.377.299-6** por: **Ivone Ceccato** em: 07/12/2023 16:44.



Documento assinado nos termos do Art. 38 do Decreto Estadual nº 7304/2021.

A autenticidade deste documento pode ser validada no endereço:  
<https://www.eprotocolo.pr.gov.br/spiweb/validarDocumento> com o código:  
**e84be1ab3661f1ea015211b634bb5e97**.

# PROPLAN

## Pró- Reitoria de Planejamento

# ORÇAMENTO 2024

 [proplan@unespar.edu.br](mailto:proplan@unespar.edu.br)

UNIVERSIDADE ESTADUAL DO PARANÁ  
UNESPAR

*ORÇAMENTO*  
*2024*

Novembro/2023



**CATALOGAÇÃO NA PUBLICAÇÃO ELABORADA**  
**Dados Internacionais de Catalogação na Publicação (CIP)**

Universidade Estadual do Paraná  
(2023). Pró-Reitoria de  
Planejamento.

### **Secretaria Geral de Ciência, Tecnologia e Ensino Superior – SETI**

Pessoa Jurídica de Direito Público Estadual CNPJ: 77.046.951/0001-26  
Avenida Prefeito Lothário Meissner, 350 - Jardim Botânico - Município: Curitiba-PR  
CEP: 80.210-170/ Fone (41) 3281- 7300  
www.seti.pr.gov.br

### **Universidade Estadual do Paraná - UNESPAR**

CNPJ: 05.012.896/0001-42  
Sede da Reitoria: Avenida Rio Grande do Norte,  
1525 - Centro Município: Paranavaí-PR  
CEP: 87.701-010/ Fone: (44) 3482- 3200  
www.unespar.edu.br

#### **Campus de Apucarana**

Av. Minas Gerais, 5021 – Caixa Postal 98  
CEP: 86.800-970/ Fone: (43) 3420-5719

#### **Campus de Campo Mourão**

Av. Comendador Norberto Marcondes, 733 – Centro  
CEP: 87.303-100/ Fone: (44) 3518-4803

#### **Campus de Curitiba I (EMBAP)**

Rua Comendador Macedo, 254 – Centro  
CEP: 80.060-30/ Fone: (41) 3017-2056

#### **Campus de Curitiba II (FAP)**

Rua dos Funcionários, 1357 – Cabral  
CEP: 80.035-050/ Fone: (41) 3250-7300

#### **Campus de Paranaguá**

Rua Comendador Correa Junior, 117 – Centro  
CEP: 83.203-560/ Fone: (41) 3423-3644

#### **Campus de Paranavaí**

Av. Gabriel Esperidião, s/nº - Jardim Morumbi  
CEP: 87.703-000/ Fone : (44) 3423-3210

#### **Campus de União da Vitória**

Praça Coronel Amazonas, s/n – Caixa Postal: 57  
CEP: 84.600-000/ Fone: (42) 3521-9100

## ADMINISTRAÇÃO SUPERIOR

### Reitora

Profª Drª Salete Paulina Machado Sirino

### Vice-Reitor

Prof. Dr. Edmar Bonfim de Oliveira

### Chefe de Gabinete

Profª Drª Ivone Ceccato

#### Pró-Reitoria de Ensino de Graduação

**PROGRAD** - Profª Drª Marlete dos Anjos  
Silva Schaffrath

##### Diretor de Ensino

Prof. Dr. Marcos Dorigão

##### Diretora de Programas e Projetos

Profª Drª Maria Ivete Basniak

##### Diretor de Registros Acadêmicos

Ericson Raine Prust

##### Diretor Especial de Registro de Diplomas

Prof. Dr. Henrique Klenk

#### Pró-Reitoria de Extensão e Cultura

**PROEC** - Profª Drª Rosimeiri Darc Cardoso

##### Diretora de Cultura

Profª Me. Márcia Cristiane Dall'Oglio de Moraes

##### Diretor de Extensão

Prof. Dr. Sérgio Carrazedo Dantas

#### Pró-Reitoria de Gestão de Pessoas

**PROGESP** - Valderlei Garcias Sanches

##### Diretora de Recursos Humanos

Maria Perpétua Abib Antero

##### Diretor de Registro e Pagamentos

Jorge Luis Ferreira

#### Pró-Reitoria de Administração e Finanças

**PRAF** - Profª Drª Helena de Oliveira Leite

##### Diretor de Administração

Celso Santo Grigoli

##### Diretora de Contabilidade

Isielli Mayara Barzotto Martins Tierling

##### Diretora de Finanças

Márcia Aparecida Althmann Cezar

#### Pró-Reitoria de Pesquisa e Pós-Graduação

**PRPPG** - Prof. Dr. Carlos A. Molena Fernandes

##### Diretora de Pesquisa

Profª Drª Thais Gaspar Mendes da Silva

##### Diretor de Pós-Graduação

Prof. Dr. André Acastro Egg

##### Diretor de Editoração

Prof. Dr. Felipe de Almeida Ribeiro

#### Pró-Reitoria de Políticas Estudantis e Direitos Humanos

**PROPEDH** - Profª Drª Andréa Lúcia Sérgio Bertoldi

##### Diretora de Assuntos Estudantis

Profª Drª. Analeia Domingues

##### Diretora de Direitos Humanos

Profª Drª Fabiane Freire França

#### Pró-Reitoria de Planejamento

**PROPLAN** - Prof. Dr. Sydnei Roberto Kempa

##### Diretor de Avaliação Institucional

Prof. Dr. Adilson Anacleto

##### Diretor de Planejamento

Prof. Me. Roni Simão

##### Diretora de Projetos e Convênios

Gisele Ratiguieri

##### Pesquisador Institucional

Jorge Marcos dos Santos



## ÓRGÃOS SUPLEMENTARES, DE APOIO E ASSESSORIAS

### **Assessoria Especial da Reitoria**

Prof. Dr. Marcos Henrique Camargo Rodrigues

### **Assessoria Técnica da Reitoria**

Glauca Regina Barros Orlandine

### **Secretária Geral da Reitoria**

Luana Cristhine Oliveira Barbosa

### **Diretoria de Comunicação Institucional**

Marina Santos Daum

### **Diretoria do Escritório de Relações Internacionais**

Prof.<sup>a</sup> Dr.<sup>a</sup> Juliane D'Almas

### **Coordenação Geral de Concursos e Processos Seletivos**

Prof. Dr. Álvaro Henrique Borges

### **Assessoria da Coordenação Geral de Concursos e Processos Seletivos**

Prof.<sup>a</sup> Me. Denise Xavier Messias

### **Coordenação do Vestibular**

Prof.<sup>a</sup> Dr.<sup>a</sup> Áurea Andrade Viana Andrade

### **Auditoria e Controladoria**

Prof. Me. Marcos Paulo Rodrigues de Souza

### **Ouvidoria**

Prof. Me. Lucílio da Silva

### **Procuradoria Jurídica**

Prof. Me. Paulo Sérgio Gonçalves

### **Coordenação das Bibliotecas**

Mauro Cândido dos Santos

### **Agente de Integração e Compliance**

Prof.<sup>a</sup> Dra. Giselle Moura Schnorr

### **Centro de Estudos e Pesquisas sobre Desastres – CEPED/PR**

Prof.<sup>a</sup> Dra. Danyelle Stringari – Diretora Acadêmica

Major QOBM Daniel Lorenzetto – Diretor

### **Tecnologia de Informação**

Me. Maíke dos Santos

### **Agência de Tecnologia e Inovação - AGITEC**

Prof. Dr. Sebastião Cavalcanti Neto

### **Editores**

Prof. Dr. Luís Fernando Severo

## DIRETORES E DIRETORAS DOS CAMPI E CENTROS DE ÁREAS

### **Campus de Apucarana**

Direção Geral: Prof. Dr. Daniel F. Matheus Gomes  
Vice-Direção: Prof. Dr. Leonardo Favero Sartori  
Direção do Centro de Ciências Humanas e da Educação: José Ricardo dos Santos  
Direção do Centro de Ciências Sociais Aplicadas: Pedro Alexandre Gomes

### **Campus de Campo Mourão**

Direção Geral: Prof. Dr. João Marcos Borges Avelar  
Vice-Direção: Profa. Me. Ceres América Ribas  
Direção do Centro de Ciências Humanas e da Educação: João Henrique Lorin  
Direção do Centro de Ciências Sociais Aplicadas: Adalberto Dias de Souza

### **Campus de Curitiba I (EMBAP)**

Direção Geral: Prof. Dr. Marco Aurélio Koentopp  
Vice-Direção: Prof<sup>a</sup> Me. Solange G. Pitangueira  
Direção do Centro de Música: Ana Lúcia de Lima Passos Vasquez  
Direção do Centro de Museologia: Deborah Alice Bruel Gemin

### **Campus de Curitiba II (FAP)**

Direção Geral: Prof<sup>a</sup> Dr<sup>a</sup> Noemi Nascimento Ansay  
Vice-Direção: Prof. Me. Dráusio Fonseca  
Direção do Centro de Artes: Rosemeri Rocha da Silva  
Direção do Centro de Música e Musicoterapia: Mariana Lacerda Arruda

### **Campus de Paranaguá**

Direção Geral: Prof. Dr. Moacir Dalla Palma  
Vice-Direção: Prof. Dr. Luís Fernando Roveda  
Direção do Centro de Ciências Humanas, Biológicas e da Educação: Joacir Navarro Borges  
Direção do Centro de Ciências Sociais Aplicadas: Elaine Cristina Lopes

### **Campus de Paranavaí**

Direção Geral: Prof<sup>a</sup> Dr<sup>a</sup> Maria Antonia Ramos Costa  
Vice-Direção: Prof. Me. José Elias de Souza Júnior  
Direção do Centro de Ciências Humanas e da Educação: Valter Soares de Camargo  
Direção do Centro de Ciências da Saúde: Jaqueline Dias  
Direção do Centro de Ciências Sociais Aplicadas: João Egidio da Silva

### **Campus de União da Vitória**

Direção Geral: Prof. Dr. Alcemar Rodrigues Martello  
Vice-Direção: Prof<sup>a</sup> Dr<sup>a</sup> Kelen dos Santos Junges  
Direção do Centro de Ciências Humanas e da Educação: Antonio Charles Santiago de Almeida  
Direção do Centro de Ciências Exatas e Biológicas: Daniela Roberta Holdefer

## COLABORADORES

Lucimara Moreira

Marcia Cristina Varella Ehrenfried

Me. Alexandre Henriques Perez

## EQUIPE DE SISTEMATIZAÇÃO

Sistematização

Prof. Dr. Sydnei Roberto Kempa

Prof<sup>o</sup>. Me. Roni Simão

Revisão de texto

Alanna Wolf

Capa

Alanna Wolf

# SUMÁRIO

I – INTRODUÇÃO .....	10
II – ORÇAMENTO 2024 .....	11
Quadro 1 - Valores Retenção – Fonte 500 .....	15
Quadro 2 - Distribuição do orçamento por Unidade – Fonte 500 .....	16
Quadro 3 - Distribuição do orçamento por Campus – Fonte 500 .....	17
Quadro 4 - Valores Pessoal Efetivo e Temporário – Fonte 500 .....	17
Quadro 5 - Total de valores REITORIA e CAMPI .....	19
Quadro 6 - Distribuição do orçamento por Campus – Fonte 501 .....	20
Quadro 7 - Resumo de valores das Fontes 700 e 703 .....	21
Quadro 8 - Resumo do Orçamento 2024 por Fontes de arrecadação .....	21
Quadro 9 - REITORIA - ASCOM fonte 500 .....	23
Quadro 10 - REITORIA - CPIG fonte 500 .....	24
Quadro 11 - REITORIA - CPPS fonte 500 .....	25
Quadro 12 - REITORIA - ERI fonte 500 .....	26
Quadro 13 - REITORIA - GABINETE fonte 500 .....	27
Quadro 14 - REITORIA - PRPPG fonte 500 .....	28
Quadro 15 - REITORIA - PRAF fonte 500 .....	29
Quadro 16 - REITORIA - PROEC fonte 500 .....	31
Quadro 17 - REITORIA - PROGESP fonte 500 .....	33
Quadro 18 - REITORIA - PROGRAD fonte 500 .....	34
Quadro 19 - REITORIA - PROPEDH fonte 500 .....	36
Quadro 20 - REITORIA - PROPLAN fonte 500 .....	38
Quadro 21 - REITORIA fonte 501 .....	39
Quadro 22 - REITORIA fonte 700 .....	41
Quadro 23 - REITORIA fonte 703 .....	43
Quadro 24 - CAMPUS DE APUCARANA – fonte 500 .....	47
Quadro 25 - CAMPUS DE APUCARANA – fonte 501 .....	52
Quadro 26 - CAMPUS DE CAMPO MOURÃO – fonte 500 .....	53
Quadro 27 - CAMPUS DE CAMPO MOURÃO – fonte 501 .....	58
Quadro 28 - CAMPUS DE CURITIBA I – EMBAP – fonte 500 .....	59
Quadro 29 - CAMPUS DE CURITIBA I – EMBAP – fonte 501 .....	63
Quadro 30 - CAMPUS DE CURITIBA II – FAP – fonte 500.....	65
Quadro 31 - CAMPUS DE CURITIBA II – FAP – fonte 501 .....	69
Quadro 32 - CAMPUS DE PARANAGUÁ – fonte 500 .....	70
Quadro 33 - CAMPUS DE PARANAGUÁ – fonte 501 .....	75
Quadro 34 - CAMPUS DE PARANAÍ – fonte 500 .....	76
Quadro 35 - CAMPUS DE PARANAÍ – fonte 501 .....	83
Quadro 36 - CAMPUS DE UNIÃO DA VITÓRIA – fonte 500 .....	87
Quadro 37 - CAMPUS DE UNIÃO DA VITÓRIA – fonte 501 .....	93

## *I - INTRODUÇÃO*

A Universidade Estadual do Paraná - Unespar, criada pela Lei Estadual nº. 13.283, de 25 de outubro de 2001, alterada pela Lei Estadual nº 15.500 de 28 de setembro de 2006, e pela Lei Estadual nº 17.590, de 12 de junho de 2013, formalizada como autarquia estadual, com organização *multicampi*, localizados nos municípios de Apucarana, Campo Mourão, Curitiba, Paranaguá, Paranavaí e União da Vitória sua Reitoria possui sede na cidade de Paranavaí com um escritório operacional em Curitiba, a instituição é geograficamente descentralizada e mantida por recursos orçamentários do Estado do Paraná, com autonomia didático-científica, administrativa, de gestão de recursos humanos, de gestão financeira e orçamentária, patrimonial e disciplinar. Além dos campi já citados a Unespar também é integrada pela Escola Superior de Segurança Pública da Academia Policial Militar do Guatupê (APMG) denominada unidade especial academicamente vinculada à Unespar, porém com autonomia decorrente de sua natureza.

A PROPLAN/UNESPAR Universidade Estadual do Paraná, propõe e estabelece as diretrizes para o desenvolvimento do orçamento anual, expressando em detalhes o caminho que se deseja trilhar, conforme a identidade da Instituição, no que diz respeito à missão, às concepções filosóficas que norteiam seu trabalho, às bases pedagógicas que orientam suas ações, a sua estrutura organizacional e às atividades acadêmicas que desenvolve ou que pretende desenvolver.

### **PROPLAN PRÓ REITORIA DE PLANEJAMENTO**

A Pró-reitoria de Planejamento (PROPLAN), é a unidade responsável pela coordenação e elaboração do orçamento, da avaliação institucional e do assessoramento aos projetos de captação de recursos, considerando o PAA Plano Anual de Atividades, o PDI Plano de Desenvolvimento Institucional da Unespar, e a AI Avaliação Institucional (disponível em <http://proplan.unespar.edu.br>) com destaque para o Plano de Objetivos, Metas e Ações e também as Políticas Institucionais, dá andamento no planejamento 2024, apresentando o:

## II - ORÇAMENTO 2024

Para tanto, a PROPLAN/UNESPAR baseada nos parâmetros da Lei Estadual 20541/2021 que dispõe sobre os parâmetros de financiamento das Universidades Públicas Estaduais do Paraná, e estabelece critérios para a eficiência da gestão universitária, dentre outros provimentos descreve em seu Artigo 10º:

Na elaboração das propostas orçamentárias das Universidades Públicas Estaduais, a previsão de recursos necessários ao pagamento de despesas de custeio das atividades de ensino, pesquisa, extensão e administração observará o número de alunos equivalentes e número de trabalhadores terceirizados equivalentes por Universidade.

E ainda no Artigo 8º

As propostas orçamentárias das Universidades Públicas Estaduais deverão prever 70% dos recursos orçamentários e financeiros necessários ao pagamento de pessoal, custeio e investimentos, que garantam a exequibilidade dos parâmetros estabelecidos por esta Lei, assegurados na Lei de Diretrizes Orçamentárias.

Aplicado o modelo matemático que tem como base os parâmetros apontados no Artigo 10º que levam em consideração variáveis, tais como: números de cursos, alunos ingressantes, alunos concluintes, retenção padrão, duração do curso e qualidade do curso, dentre outros se obtém o valor de ODC (Outras Despesas Correntes) e número total de docentes e agentes que compõem a folha de pessoal.

Após a indicação dos tetos pela Secretaria de Estado da Fazenda(SEFA) em conjunto com a Secretaria de Estado Ciência Tecnologia e Ensino Superior (SETI) a equipe da PROPLAN passou a organizar internamente a forma de rateio entre as unidades.

Para o estabelecimento de cota de ODC para as unidades foi tomado como base, a execução do Orçamento de 2023 e do PDI projetado para o período 2023-2027, considerando também todos os contratos e demais compromissos, além de outras despesas que foram licitadas para o exercício seguinte, também foram

aplicados 8% de reajuste a todas as unidades em relação ao ano de 2023 e realizado mais um aporte no valor de R\$ 200.000,00.

Nessa fase, todos os envolvidos foram orientados pela PROPLAN através de reuniões, a observarem os fatores internos e externos, que influenciariam todas as atividades e o próprio orçamento, trazendo as perspectivas futuras em função dessas novas demandas e desafios, apontados para a elaboração do orçamento 2024, levando em consideração o cenário econômico financeiro projetado, realidades de renegociações realizadas em contratos de aluguéis, índices inflacionários e realidades paralelas inflacionárias, ou seja, itens que aumentaram mais que a inflação oficial como os gastos de elementos flutuantes (água, luz, telefone, vales transporte) baseados nos consumos anteriores, acrescentando percentuais da realidade dos *campi*.

A partir dessas explicações/orientações e diante desse cenário diversificado em termo de desafios, toda a comunidade administrativa da Unespar planejou suas atividades, através das Direções de seus *Campi*, as Pró-Reitorias e seus órgãos, quando fizeram suas programações de despesas para 2024.

Como continuidade de 2023, para efeitos de distribuição dos recursos e inserção de uma política participativa orçamentária na Universidade, estarão contemplados diretamente todos os colegiados de cursos (Graduação e Pós Graduação) da Unespar, que farão suas projeções de atividades e ações propostas por todos os órgãos, colegiados, centros de área no ano corrente, levando em consideração as ações programáticas vinculadas às ações finalísticas de ensino, pesquisa e pós-graduação, extensão e cultura recebendo cada um o recurso garantido de R\$ 8.500,00 (oito mil e quinhentos reais).

Desse modo, à composição das cotas das unidades *campi* foi adicionado o valor de R\$ 8.500,00 para cada colegiado com valor total de aplicação nos PAAs de R\$ 714.000,00 (setecentos e quatorze mil reais) distribuídos proporcionalmente ao número de colegiados de graduação e pós-graduação de cada um dos *campi*. A proposta de aplicação dos recursos específicos para elaboração/execução dos PAAs foi de iniciativa da PROPLAN ao verificar que os PAAs, quando envolviam recursos, dificilmente eram concretizados.

As ações, no âmbito da Unespar, devem atender aos direcionamentos definidos pelo Conselho Universitário e espelhados no estatuto, regimento e projeto político institucional. Deste modo, este planejamento sobre eles está pautado.

As ações aqui propostas têm como objetivo consolidar práticas institucionais qualitativas e rever, ampliar e inovar, no campo da gestão, o processo acadêmico.

A proposta da cota orçamentária para cada unidade, assim como em 2023, foi realizada pela Proplan e discutida/deliberada em reunião com os diretores de *campus*.

Importante salientar que os exercícios de 2023 a 2024 fazem parte de um processo de transição no rateio orçamentário, servindo de preparação para implantação de matriz que forneça os critérios de longo prazo para a organização orçamentária.

Definido os valores(cotas das unidades), cada chefe de DAF dos campi, responsáveis por órgãos de apoio e responsáveis pelas pró-reitorias fizeram os lançamentos no Sistema de Gestão Administrativa (SGA), software desenvolvido pela DTI/PROPLAN, para elaboração do orçamento, acompanhamento da execução orçamentária e elaboração dos PAAs da Unespar.

Os quadros a seguir apresentam a organização do Orçamento da Unespar para 2024, já considerando as alterações realizadas nas fontes de lançamentos, conforme orientação da SEFA com base na portaria STN n.º 710/2021.

Observando as seguintes alterações das fontes para o ano de 2024:

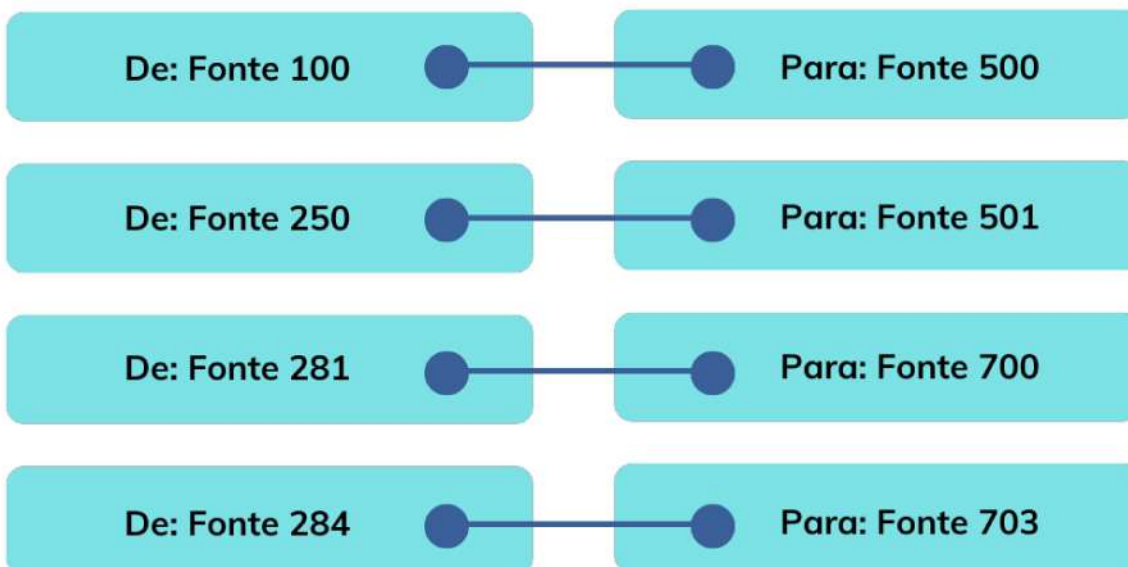



Conforme já mencionado anteriormente, o orçamento 2024 faz parte de processo de transição, e por isso apresenta para execução de 2024 algumas novidades em relação ao que até aqui tem sido praticado, o mais relevante sendo a **RETENÇÃO**:

1. **RETENÇÃO**: Trata-se de uma subdivisão da organização orçamentária que agrega uma série de despesas que outrora estavam alocadas na reitoria. Em linhas gerais a **RETENÇÃO** agrega as despesas que “servem” a todas as unidades e reitoria. Para execução de 2024 além dos contratos que atendem a todos (Correios, Internet, Sistemas de Bibliotecas e Siges, PRIME combustível e manutenção de veículos, Taxi, Passagens aéreas e terrestres e Serviços de interpretação de Libras), SAS, Bolsa Indígena, Auxílio transporte e Alimentação\* e seguro de veículos a **RETENÇÃO** agregará os recursos denominados de **RESERVA DE CONTINGÊNCIA**. A Reserva de Contingência são recursos previstos para definição posterior pelo Conselho de Planejamento, Administração e Finanças levando em consideração eventuais emergências de atendimentos às unidades, tais como, sinistros, desastres climáticos dentre outros. A Reserva de Contingência não se resume ao atendimento de emergências e segurança na execução orçamentária. Ela é estratégica do ponto de vista de definições de prioridades a serem executadas ao longo do exercício, levando como base documentos já definidos e aprovados pela comunidade universitária. São esses documentos: PDI e Avaliação Institucional. Fundamentais e balizadores para boa gestão institucional. Importante salientar que toda e qualquer movimentação na execução da Reserva de Contingência precisa ser apreciada e deliberada pelo CAD.

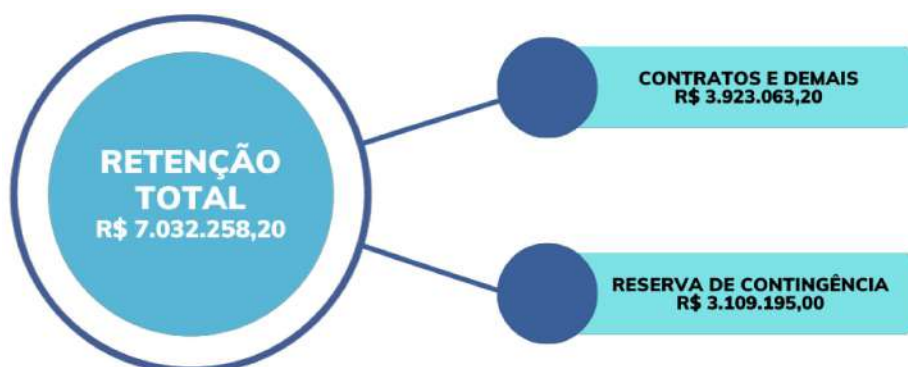

(\*) Os recursos referentes a Auxílio transporte e alimentação introduzidos no novo plano de carreira dos agentes Universitários é executado na fonte 500 ODC. Sua previsão é realizada no total da folha, porém deslocado para ODC (R\$ 529.818,59). Isso não implica em redução da ODC total da Unespar.

A partir dessas explicações serão demonstrados a seguir a alocação dos recursos das fontes de arrecadação, inicialmente pela Fonte 500 e em seguida pelas demais conforme segue:

### Quadro 1 – Valores Retenção – Fonte 500

#### 500 - Ordinário Não Vinculado

3.3.90.30.00 - MATERIAL DE CONSUMO		
3.3.90.30.60 - Cartão Combustível	R\$	323.000,40
<b>Total Despesa MATERIAL DE CONSUMO</b>	<b>R\$</b>	<b>323.000,40</b>
3.3.90.33.00 - PASSAGENS E DESPESAS COM LOCOMOÇÃO		
3.3.90.33.01 - Passagens Terrestres	R\$	12.000,00
3.3.90.33.02 - Passagens Aéreas	R\$	24.000,00
3.3.90.33.09 - Táxi	R\$	3.600,00
<b>Total Despesa PASSAGENS E DESPESAS COM LOCOMOÇÃO</b>	<b>R\$</b>	<b>39.600,00</b>
3.3.90.39.00 - OUTROS SERVIÇOS DE TERCEIROS - PESSOAL JURÍDICA		
3.3.90.39.05 - Serviços Técnicos Profissionais	R\$	565.404,00
3.3.90.39.12 - Locação de Máquinas e Equipamentos	R\$	12.000,00
3.3.90.39.19 - Manutenção e Conservação de Veículos	R\$	500.000,00
3.3.90.39.30 - Serviços de Assistência à Saúde do Servidor	R\$	921.431,04
3.3.90.39.69 - Seguros em Geral	R\$	150.000,00
3.3.90.39.74 - Fretes e Transportes de encomendas	R\$	60.000,00
3.3.90.39.99 - RESERVA DE CONTINGÊNCIA - RATEIO NECESSIDADES EVENTUAIS	R\$	3.109.195,00
<b>Total Despesa OUTROS SERVIÇOS DE TERCEIROS - PJ</b>	<b>R\$</b>	<b>5.318.030,04</b>
3.3.90.40.00 - SERVIÇOS DE TECNOLOGIAS DA INFORMAÇÃO E COMUNICAÇÃO - PJ		
3.3.90.40.02 - Locação de Softwares	R\$	8.400,00
3.3.90.40.04 - Serviços de Processamento de Dados	R\$	143.969,76
3.3.90.40.04 - Serviços de Processamento de Dados	R\$	109.080,00
<b>Total Despesa SERV. DE TEC. DA INF. E COMUNICAÇÃO - PJ</b>	<b>R\$</b>	<b>261.449,76</b>
3.3.90.46.00 - AUXÍLIO ALIMENTAÇÃO		
3.3.90.46.02 - Auxílio-Alimentação – RPP	R\$	160.181,41
3.3.90.46.03 - Auxílio-Alimentação – RGP	R\$	63.244,14
<b>Total Despesa AUXÍLIO ALIMENTAÇÃO</b>	<b>R\$</b>	<b>223.425,55</b>
3.3.90.48.00 - OUTROS AUXÍLIOS FINANCEIROS A PESSOAS FÍSICAS		
3.3.90.48.01 - Outros Auxílios Financeiros a PF	R\$	560.178,00
<b>Total Despesa OUTROS AUXÍLIOS FINANCEIROS A PESSOAS FÍSICAS</b>	<b>R\$</b>	<b>560.178,00</b>
3.3.90.49.00 - AUXÍLIO-TRANSPORTE		
3.3.90.49.00 - AUXÍLIO-TRANSPORTE	R\$	171.528,03

3.3.90.49.05 - Auxílio-Transporte – RGPS	R\$	135.046,42
<b>Total Despesa AUXÍLIO-TRANSPORTE</b>	<b>R\$</b>	<b>306.574,45</b>
<b>Total Fonte 500</b>	<b>R\$</b>	<b>7.032.258,20</b>
<b>SALDO DISPONIBILIZADO PARA UNIDADE CHAMADA RETENÇÃO</b>	<b>R\$</b>	<b>7.032.258,20</b>
<b>TOTAL LANÇADO UNIDADE CHAMADA RETENÇÃO</b>	<b>R\$</b>	<b>7.032.258,20</b>
<b>TOTAL ORÇAMENTO 2024</b>	<b>R\$</b>	<b>7.032.258,20</b>

O orçamento da reitoria, levando em consideração o já explanado, torna-se mais enxuto e real do ponto de vista das despesas a ela pertinentes.

Desse modo a cota prevista para Reitoria ficou em R\$ 3.841.893,21 distribuídos em suas subunidades.

O Gabinete congrega as despesas dos órgãos tais como: Editora, PROJUR, Controladoria, Ouvidoria, Agitec, etc. Já a PRAF e PROLAN congregam algumas despesas que estão a serviço de toda reitoria tais como: contratos, estagiários, convênios etc.

Assim sendo a distribuição da reitoria em suas subunidades ficou da seguinte forma:

#### Quadro 2 – Distribuição do orçamento por Unidade – Fonte 500

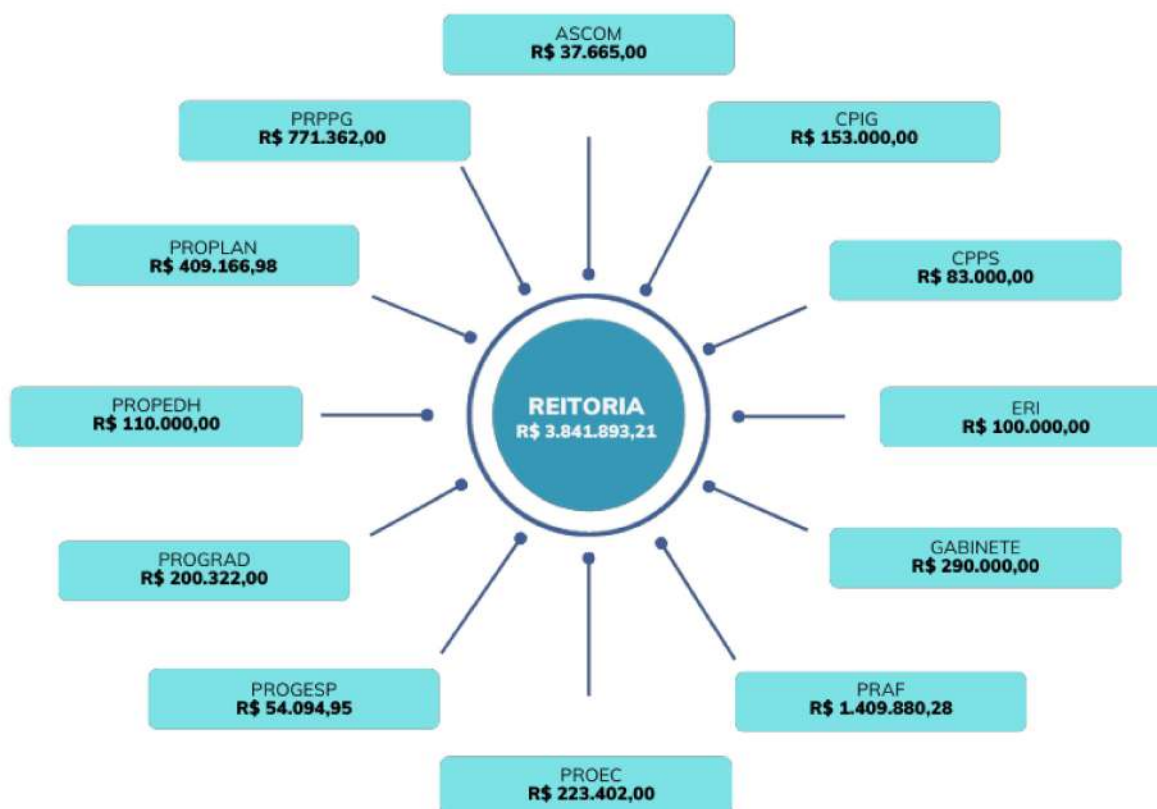

Observando os Valores fixos dos Campus (contratos firmados e a firmar, aluguel, água, luz, internet), temos o rateio dos R\$ 19.018.099,35 da forma que segue:

### Quadro 3 – Distribuição do orçamento por Campus – Fonte 500

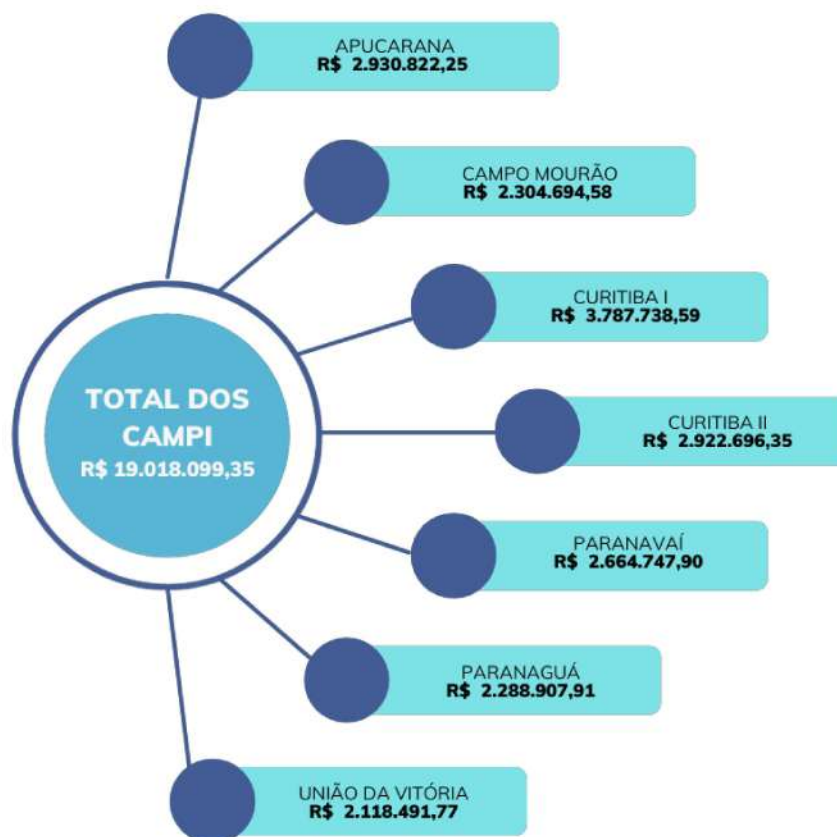

Com relação ao “Pessoal Efetivo e Temporário”, na fonte 500, temos a seguinte distribuição:

### Quadro 4 – Valores Pessoal Efetivo e Temporário – Fonte 500

**PESSOAL EFETIVO E TEMPORÁRIO**  
**500 - Ordinário Não Vinculado**

**3.1.90.04.00 - CONTRATAÇÃO POR TEMPO DETERMINADO**

3.1.90.04.21 - Salário Lei 8.745/93 - Contrato Temporário	R\$	33.413.845,97
3.1.90.04.22 - Adicional Noturno	R\$	192.088,53
3.1.90.04.24 - Adicional de insalubridade	R\$	120.452,24
3.1.90.04.27 - Férias vencidas ou proporcionais - contrato temporário	R\$	139.412,31
3.1.90.04.28 - Décimo Terceiro Salário - Contrato Temporário	R\$	2.989.981,54

3.1.90.04.29 - Férias abono constitucional	R\$	948.873,28
<b>Total Despesa CONTRATAÇÃO POR TEMPO DETERMINADO</b>	<b>R\$</b>	<b>37.804.653,87</b>
3.1.90.11.00 - VENCIMENTOS E VANTAGENS FIXAS-PESSOAL CIVIL		
3.1.90.11.21 - Vencimentos e vantagens fixas - Pessoal Civil	R\$	141.194.416,47
3.1.90.11.22 - Adicional Noturno	R\$	696.254,32
3.1.90.11.23 - Abono de Permanência - RPPS	R\$	2.010.524,60
3.1.90.11.24 - Adicional de Periculosidade - RPPS	R\$	14.223,90
3.1.90.11.25 - Adicional Insalubridade - RPPS	R\$	219.083,88
3.1.90.11.29 - Gratificação por Exercício de Funções - RPPS	R\$	2.558.981,09
3.1.90.11.30 - Gratificação de Tempo de Serviço - RPPS	R\$	9.044.197,07
3.1.90.11.33 - Décimo terceiro salário - RPPS	R\$	13.756.320,13
3.1.90.11.34 - Férias - Abono Constitucional – RPPS 1/3 FÉRIAS ESTATUT	R\$	4.512.670,51
3.1.90.11.35 - Representação Mensal – RPPS	R\$	97.124,02
3.1.90.11.65 - Décimo Terceiro Salário - RGPS	R\$	35.875,47
3.1.90.11.66 - Representação Mensal - RGPS	R\$	29.280,69
3.1.90.11.67 - Gratificação por Exercício de Cargo em Comissão - RGPS	R\$	4.200.555,82
3.1.90.11.71 - Férias abono constitucional - RGPS	R\$	32.015,94
3.1.90.11.81 - Tempo Integral de Dedicção Exclusiva, Carreira Téc. Uni.	R\$	1.006.202,60
<b>Total Despesa VENCIMENTOS E VANTAGENS FIXAS-PESSOAL CIVIL</b>	<b>R\$</b>	<b>179.407.726,51</b>
3.1.90.13.00 - OBRIGAÇÕES PATRONAIS		
3.1.90.13.01 - Obrigações Patronais - previdência social - INSS	R\$	9.064.112,95
<b>Total Despesa OBRIGAÇÕES PATRONAIS</b>	<b>R\$</b>	<b>9.064.112,95</b>
3.1.90.16.00 - OUTRAS DESPESAS VARIÁVEIS - PESSOAL CIVIL - RGPS		
3.1.90.16.16 - Gratificação pela Realização de Trabalho Rel.	R\$	1.043.455,94
Gratificação de Responsabilidade Acadêmica – GRA	R\$	1.312.717,49
<b>Total Despesa OUTRAS DESPESAS VARIÁVEIS - PESSOAL CIVIL - RGPS</b>	<b>R\$</b>	<b>2.356.173,43</b>
3.3.90.49.00 - AUXÍLIO-TRANSPORTE		
3.3.90.49.05 - Auxílio-Transporte – RGPS	R\$	162.210,92
<b>Total Despesa AUXÍLIO-TRANSPORTE</b>	<b>R\$</b>	<b>162.210,92</b>
3.1.90.91.00 - SENTENÇAS JUDICIAIS		
3.1.90.91.13 - Sentenças Judiciais Alimentares de Servidores	R\$	554.843,48
<b>Total Despesa SENTENÇAS JUDICIAIS</b>	<b>R\$</b>	<b>554.843,48</b>
3.1.90.92.00 - DESPESAS DE EXERCÍCIOS ANTERIORES		
3.1.90.92.03 - Outras Despesas de Pessoal e Encargos RRA	R\$	988.920,29
<b>Total Despesa DESPESAS DE EXERCÍCIOS ANTERIORES</b>	<b>R\$</b>	<b>988.920,29</b>
3.1.90.94.00 - INDENIZAÇÕES E RESTITUIÇÕES TRABALHISTAS		
3.1.90.94.01 - Salário	R\$	1.873.691,38
3.1.90.94.06 - Férias Proporcionais	R\$	156.140,95
<b>Total Despesa INDENIZAÇÕES E RESTITUIÇÕES TRABALHISTAS</b>	<b>R\$</b>	<b>2.029.832,33</b>

3.1.90.96.00 - RESSARCIMENTO DE DESPESAS DE PESSOAL REQUISITADO		
3.1.90.96.01 - Ressarcimento de Despesas de Pessoal Requisitado	R\$	109.117,11
<b>Total Despesa RESSARCIMENTO DE DESPESAS DE PESSOAL REQUISITADO</b>	<b>R\$</b>	<b>109.117,11</b>
3.1.91.13.00 - OBRIGAÇÕES PATRONAIS		
3.1.91.13.09 - PRPREV - Obrigações Patronais - contribuição ao FP	R\$	23.376.247,01
3.1.91.13.10 - PRPREV - Obrigações Patronais - contribuição ao FF	R\$	11.296.046,48
3.1.91.13.13 - PRPREV - Obrigações Patronais - Art. 19 Lei nº 17.435/2012 FP	R\$	7.192.691,39
<b>Total Despesa OBRIGAÇÕES PATRONAIS</b>	<b>R\$</b>	<b>41.864.984,88</b>
<b>Total Fonte 500</b>	<b>R\$</b>	<b>274.342.575,77</b>
<b>SALDO DISPONIBILIZADO PARA UNIDADE PESSOAL EFETIVO E TEMPORÁRIO</b>	<b>R\$</b>	<b>274.342.575,77</b>
<b>TOTAL LANÇADO UNIDADE PESSOAL EFETIVO E TEMPORÁRIO</b>	<b>R\$</b>	<b>274.342.575,77</b>
<b>TOTAL ORÇAMENTO 2024</b>	<b>R\$</b>	<b>274.342.575,77</b>

A seguir demonstraremos os valores dos recursos que são gerados diretamente pela Unespar, seja pelas unidades do Campus ou pela Reitoria junto à sociedade, essa receita pode se dar na forma da realização de processos seletivos como concurso público, vestibulares, aluguel de espaços como cantinas entre outros.

Esses recursos são contabilizados pela fonte 501, antiga fonte 250 e nela temos o valor total de R\$ R\$ 2.604.847,00 distribuídos da forma que segue:

#### Quadro 5 – Total de valores de REITORIA e CAMPI – Fonte 501

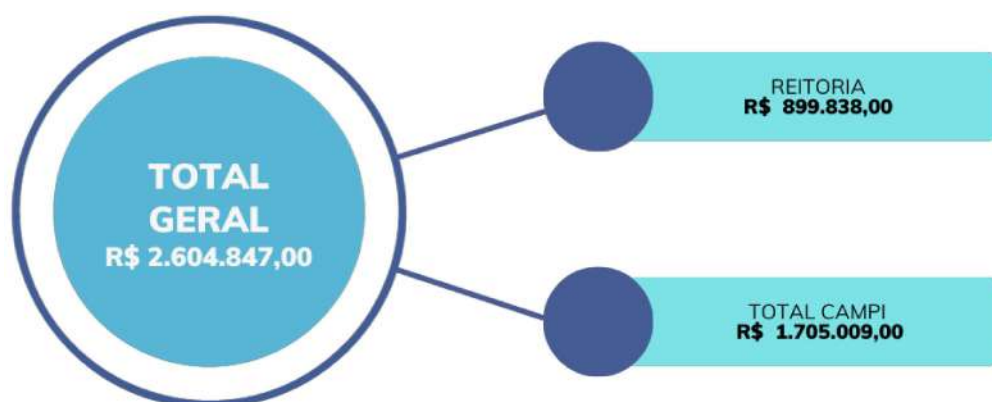

## Quadro 6 – Distribuição do orçamento por Campus - Fonte 501

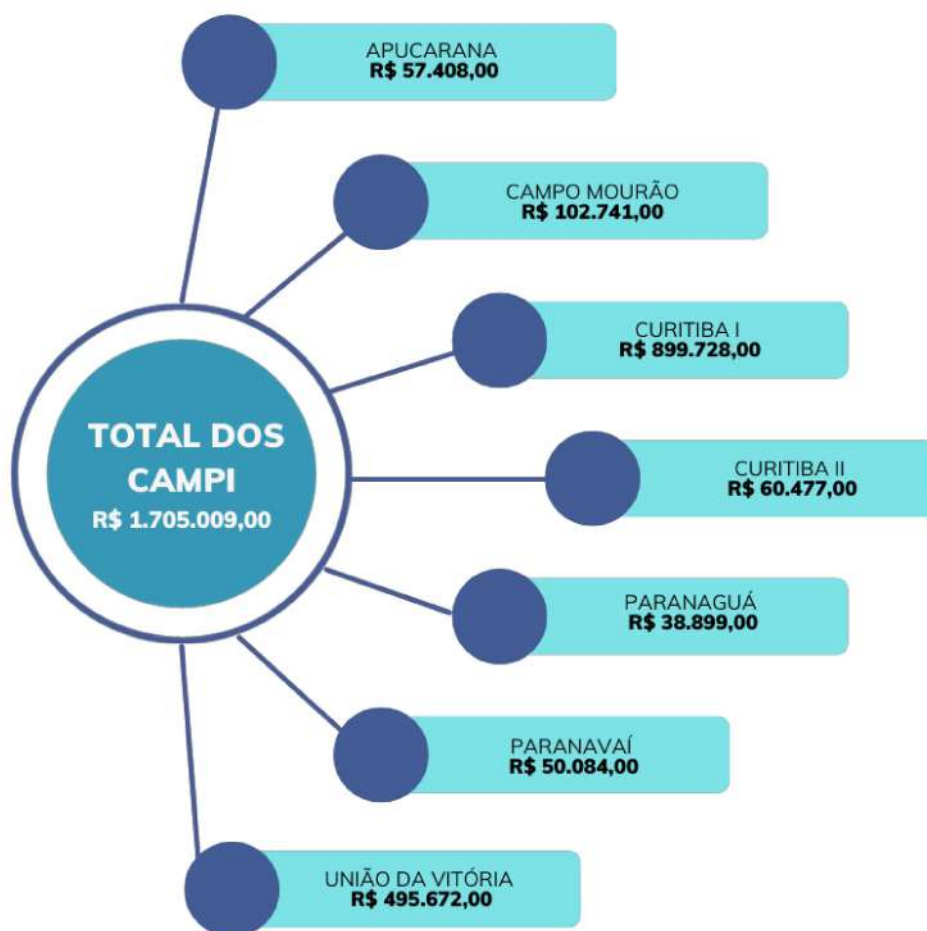

Além do rateio informado, temos os valores que são arrecadados na forma de transferências e convênios com órgãos federais, esses recursos são contabilizados na fonte 700 (antiga fonte 281) e também valores oriundos de outros convênios com órgãos estaduais como a fundação Araucária e demais transferências recebidas, esses recursos são registrados na fonte 703 (antiga fonte 284) respectivamente:

### Quadro 7 – Resumo de valores das Fontes 700 e 703

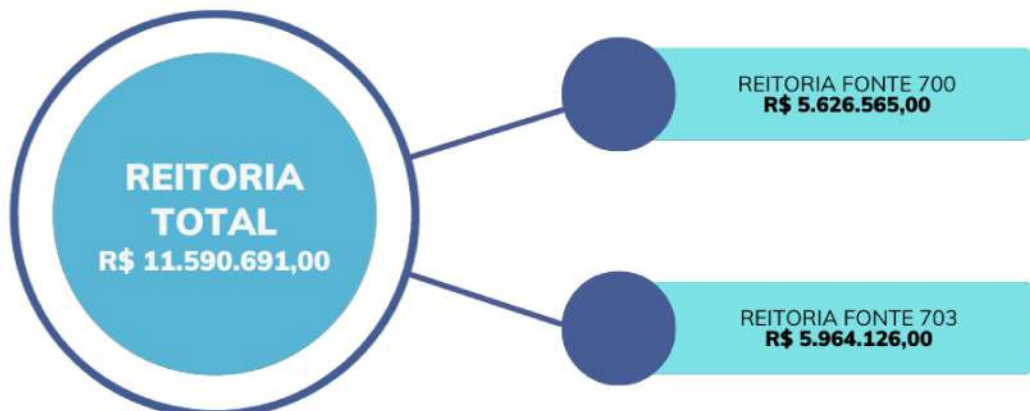

Com base nos rateios e arrecadações demonstrados acima chegamos ao total do orçamento previsto para 2024 de R\$ 318.430.364,57, valor esse distribuído da seguinte forma:

### Quadro 8 – Resumo do Orçamento 2024 por Fontes de arrecadação

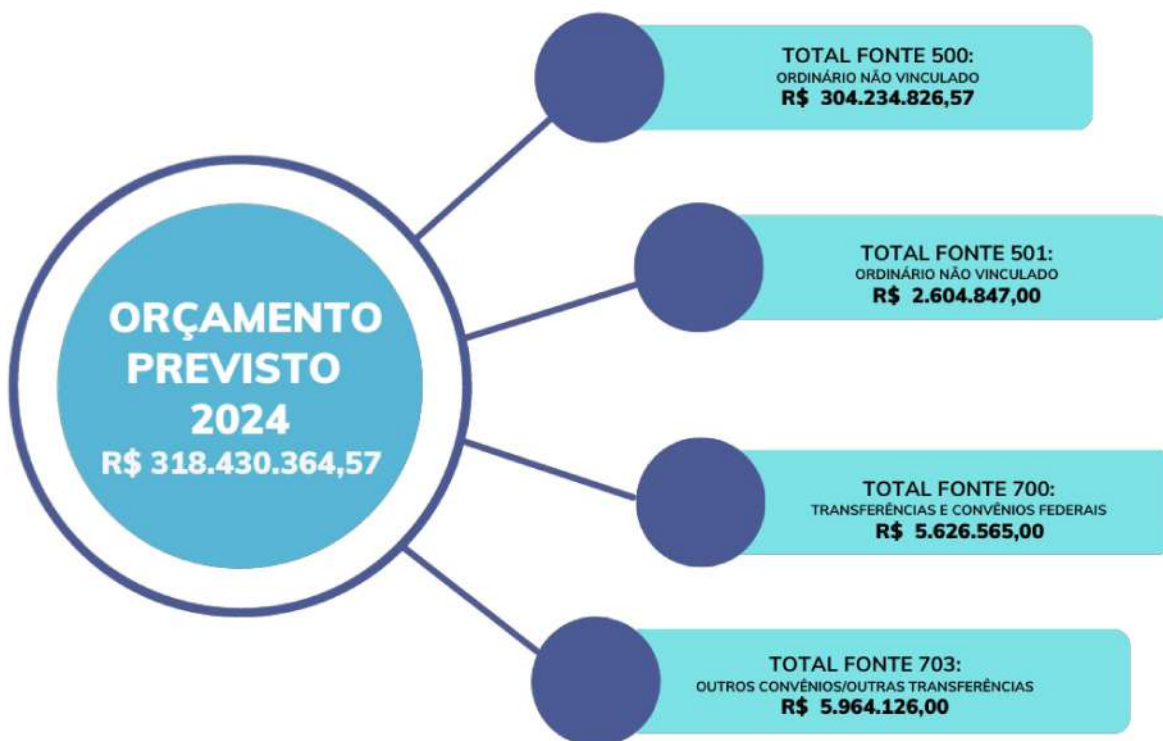



Nesse período, segundo levantamento apurado no **Sistema de Gestão Administrativa**, bem como o orçamento geral onde a PROPLAN compilou os dados, apenas a REITORIA registrou lançamentos pelas fontes 700 e 703 cujos lançamentos serão apresentados nos demonstrativos a seguir.

Em seguida, apresenta-se a consolidação das planilhas que serão separadas pelas unidades da Reitoria e em seguida pelos *Campi* da Unespar já demonstradas pelas fontes 500 e 501.

Lembrando que as atualizações das fontes ocorreram quando os orçamentos já haviam sido aprovados pelos *Campi*, em seus Conselhos:



**PROPLAN**  
Pró-Reitoria de Planejamento

# UNIVERSIDADE ESTADUAL DO PARANÁ

Credenciada pelo Decreto No. 9.538 de 05/12/2013 – D.O.E. 05/12/2013  
 Recredenciada pelo Decreto No. 2.374 de 14/08/2019 – D.O.E. 14/08/2019  
 DESPESAS ORÇAMENTÁRIAS - 2024



## Quadro 9- REITORIA fonte 500

Unidade	Fonte	Conta	Despesa	Memória de Cálculo	Total (R\$)			
<i>ASCOM</i>								
500- Ordinário Não Vinculado	3.3.90.14.00 - DIÁRIAS PESSOAL CIVIL - PESSOAL CIVIL	3.3.90.14.01 - Diárias		-Diárias para Equipe da ASCOM.	8.000,00			
				<b>Total Despesa DIÁRIAS PESSOAL CIVIL - PESSOAL CIVIL ---&gt;</b>				<b>8.000,00</b>
				3.3.90.33.00- PASSAGENS E DESPESAS COM LOCOMOÇÃO				
		3.3.90.33.01 - Passagens Terrestres		-Passagens para Equipe da ASCOM - Terrestre	5.665,00			
				<b>Total Despesa PASSAGENS E DESPESAS COM LOCOMOÇÃO ---&gt;</b>	<b>5.665,00</b>			
		3.3.90.39.00 - OUTROS SERVIÇOS DE TERCEIROS - PESSOAL JURÍDICA						
		3.3.90.39.63 - Serviços Gráfico		-Material Gráfico para reitoria	24.000,00			
				<b>Total Despesa OUTROS SERVIÇOS DE TERCEIROS - PESSOAL JURÍDICA ---&gt;</b>	<b>24.000,00</b>			
				<b>Total Fonte 500 ---&gt;</b>	<b>37.665,00</b>			
				<b>SALDO DISPONIBILIZADO PARA UNIDADE ASCOM ---&gt;</b>	<b>37.665,00</b>			
				<b>TOTAL LANÇADO UNIDADE ASCOM---&gt;</b>	<b>37.665,00</b>			



# UNIVERSIDADE ESTADUAL DO PARANÁ

Credenciada pelo Decreto No. 9.538 de 05/12/2013 – D.O.E. 05/12/2013  
 Recredenciada pelo Decreto No. 2.374 de 14/08/2019 – D.O.E. 14/08/2019  
 DESPESAS ORÇAMENTÁRIAS - 2024



## Quadro 10- REITORIA fonte 500

Unidade	Fonte	Conta	Despesa	Memória de Cálculo	Total (R\$)	
<b>CPIG</b>						
500 - Ordinário Não Vinculado	3.3.90.14.00 - DIÁRIAS PESSOAL CIVIL - PESSOAL CIVIL	3.3.90.14.01 - Diárias		-9 diárias cheias para equipe de coordenação geral	8.000,00	
					<b>Total Despesa DIÁRIAS PESSOAL CIVIL - PESSOAL CIVIL ---&gt;</b>	<b>8.000,00</b>
	3.3.90.36.00- OUTROS SERVIÇOS DE TERCEIROS - PESSOA FÍSICA	3.3.90.36.06 - Serviços Técnicos Profissionais		-Pagamento de pessoal para realização do vestibular – RPA -Banca de heteroidentificação do vestibular	35.000,00	
					20.000,00	
	<b>Total Despesa OUTROS SERVIÇOS DE TERCEIROS - PESSOA FÍSICA ---&gt;</b>	<b>55.000,00</b>				
	3.3.90.39.00 - OUTROS SERVIÇOS DE TERCEIROS - PESSOAL JURÍDICA	3.3.90.39.63 - Serviços Gráficos		-CONTRATAÇÃO DE IMPRESSÃO DE PROVAS DE VESTIBULAR	50.000,00	
					3.3.90.39.99 - Outros Serviços de Terceiros – Pessoa Jurídica	-Divulgação do vestibular 2024
	<b>Total Despesa OUTROS SERVIÇOS DE TERCEIROS - PESSOAL JURÍDICA ---&gt;</b>	<b>90.000,00</b>				
	<b>Total Fonte 500 ---&gt;</b>					<b>153.000,00</b>
	<b>SALDO DISPONIBILIZADO PARA UNIDADE CPIG ---&gt;</b>					<b>153.000,00</b>
<b>TOTAL LANÇADO UNIDADE CPIG ---&gt;</b>					<b>153.000,00</b>	



**PROPLAN**  
Pró-Reitoria de Planejamento

# UNIVERSIDADE ESTADUAL DO PARANÁ

Credenciada pelo Decreto No. 9.538 de 05/12/2013 – D.O.E. 05/12/2013  
 Recredenciada pelo Decreto No. 2.374 de 14/08/2019 – D.O.E. 14/08/2019  
 DESPESAS ORÇAMENTÁRIAS - 2024



## Quadro 11- REITORIA fonte 500

Unidade	Fonte	Conta	Despesa	Memória de Cálculo	Total (R\$)
<b>CPPS</b>					
500 - Ordinário Não Vinculado	3.3.90.14.00 - DIÁRIAS PESSOAL CIVIL - PESSOAL CIVIL	3.3.90.14.01 - Diárias	-15 Diárias para coordenação.		4.000,00
		<b>Total Despesa DIÁRIAS PESSOAL CIVIL - PESSOAL CIVIL ---&gt;</b>			
	3.3.90.33.00- PASSAGENS E DESPESAS COM LOCOMOÇÃO	3.3.90.33.01 - Passagens Terrestres	-Passagens para equipe da coordenação do CPPS		4.000,00
		<b>Total Despesa PASSAGENS E DESPESAS COM LOCOMOÇÃO ---&gt;</b>			
	3.3.90.36.00- OUTROS SERVIÇOS DE TERCEIROS - PESSOA FÍSICA	3.3.90.36.06 - Serviços Técnicos Profissionais	-Pagamento de participação de docentes de outras instituições nos concurso 60.000,00 públicos		60.000,00
		<b>Total Despesa OUTROS SERVIÇOS DE TERCEIROS - PESSOA FÍSICA ---&gt;</b>			
	3.3.90.39.00 - OUTROS SERVIÇOS DE TERCEIROS - PESSOAL JURÍDICA	3.3.90.39.41 - Fornecimento de Alimentação	- Alimentação para os docentes integrantes de banca de concurso público - membro externo		5.000,00
		3.3.90.39.80 - Hospedagens	- Para custeio dos docentes integrantes das bancas de concurso público.		10.000,00
				<b>Total Despesa OUTROS SERVIÇOS DE TERCEIROS - PESSOAL JURÍDICA ---&gt;</b>	<b>15.000,00</b>
<b>Total Fonte 500 ---&gt;</b>					<b>83.000,00</b>
<b>SALDO DISPONIBILIZADO PARA UNIDADE CPPS ---&gt;</b>					<b>83.000,00</b>
<b>TOTAL LANÇADO UNIDADE CPPS ---&gt;</b>					<b>83.000,00</b>



**PROPLAN**  
Pró-Reitoria de Planejamento

# UNIVERSIDADE ESTADUAL DO PARANÁ

Credenciada pelo Decreto No. 9.538 de 05/12/2013 – D.O.E. 05/12/2013  
 Recredenciada pelo Decreto No. 2.374 de 14/08/2019 – D.O.E. 14/08/2019  
 DESPESAS ORÇAMENTÁRIAS - 2024



## Quadro 12- REITORIA fonte 500

Unidade	Fonte	Conta	Despesa	Memória de Cálculo	Total (R\$)
<i>ERI</i>					
500 – Ordinário Não Vinculado	3.3.90.14.00	- DIÁRIAS PESSOAL CIVIL - PESSOAL CIVIL			
	3.3.90.14.01	- Diárias para Equipe do ERI participação em eventos			8.400,00
	3.3.90.14.01	- Diárias para programa de fomento à internacionalização			25.000,00
	<b>Total Despesa DIÁRIAS PESSOAL CIVIL - PESSOAL CIVIL ---&gt;</b>				<b>33.400,00</b>
	3.3.90.33.00	- PASSAGENS E DESPESAS COM LOCOMOÇÃO			
	3.3.90.33.01	- Valor para ida de representante do ERI a eventos e congressos no país			600,00
	3.3.90.33.02	- Passagens aéreas para ida de representantes da equipe do ERI à congressos e 10.000,00 eventos nacionais e/ou internacional			10.000,00
	<b>Total Despesa PASSAGENS E DESPESAS COM LOCOMOÇÃO ---&gt;</b>				<b>10.600,00</b>
	3.3.90.36.00	- OUTROS SERVIÇOS DE TERCEIROS - PESSOA FÍSICA			
	3.3.90.36.02	- Diárias a Colaboradores Eventuais no País			3.000,00
	- Apoio à participação de pesquisadores estrangeiros em eventos apoiados ou 3.000,00 realizados pelo ERI			3.000,00	
	<b>Total Despesa OUTROS SERVIÇOS DE TERCEIROS - PESSOA FÍSICA ---&gt;</b>				<b>3.000,00</b>
	3.3.90.39.00	- OUTROS SERVIÇOS DE TERCEIROS - PESSOAL JURÍDICA			
	3.3.90.39.41	- Fornecimento de Alimentação			3.000,00
	3.3.90.39.41	- Custos com o convênio PILA - para Docente, discente e técnico			12.500,00
	3.3.90.39.80	- Hospedagens			12.500,00
	3.3.90.39.80	- Custos com o convênio PILA – para hospedagem Docente, discente e técnico			12.500,00
	3.3.90.39.80	- Recursos para Programa de fomento à internacionalização			25.000,00
	<b>Total Despesa OUTROS SERVIÇOS DE TERCEIROS - PESSOAL JURÍDICA ---&gt;</b>				<b>53.000,00</b>
	<b>Total Fonte 500---&gt;</b>				<b>100.000,00</b>
	<b>SALDO DISPONIBILIZADO PARA UNIDADE ERI ---&gt;</b>				<b>100.000,00</b>
	<b>TOTAL LANÇADO UNIDADE ERI ---&gt;</b>				<b>100.000,00</b>



**PROPLAN**  
Pró-Reitoria de Planejamento

# UNIVERSIDADE ESTADUAL DO PARANÁ

Credenciada pelo Decreto No. 9.538 de 05/12/2013 – D.O.E. 05/12/2013  
Recredenciada pelo Decreto No. 2.374 de 14/08/2019 – D.O.E. 14/08/2019  
DESPESAS ORÇAMENTÁRIAS - 2024



## Quadro 13- REITORIA fonte 500

Unidade	Fonte	Conta	Despesa	Memória de Cálculo	Total (R\$)
<b>GABINETE</b>					
500 – Ordinário Não Vinculado		3.3.90.14.00	DIÁRIAS PESSOAL CIVIL - PESSOAL CIVIL		
		3.3.90.14.01	Diárias	-Diárias para Reitora e vice.	60.000,00
		3.3.90.14.01	Diárias	-Diárias para Equipe do Gabinete, Editora e demais órgão ligados à reitoria	60.000,00
		3.3.90.14.01	Diárias	-Despesas com diárias para atender todos os órgãos de Apoio e Suplementares	50.000,00
			<b>Total Despesa DIÁRIAS PESSOAL CIVIL - PESSOAL CIVIL ---&gt;</b>		<b>170.000,00</b>
		3.3.90.33.00	PASSAGENS E DESPESAS COM LOCOMOÇÃO		
		3.3.90.33.01	Passagens Terrestres	-Passagens para equipe do Gabinete e órgãos ligados ao Gabinete	
		3.3.90.33.02	Passagens Aéreas	-Passagens aéreas para Reitora e Vice	20.000,00
		3.3.90.33.09	Táxi	-Utilização de Táxi para equipe da Gabinet	30.000,00
			<b>Total Despesa PASSAGENS E DESPESAS COM LOCOMOÇÃO ---&gt;</b>		<b>54.000,00</b>
		3.3.90.39.00	OUTROS SERVIÇOS DE TERCEIROS - PESSOAL JURÍDICA		
		3.3.90.39.41	Fornecimento de Alimentação	-despesas com lanches para realização dos Conselhos Superiores	16.000,00
		3.3.90.39.63	Serviços Gráficos	-Serviços Gráficos para Editora	50.000,00
			<b>Total Despesa OUTROS SERVIÇOS DE TERCEIROS - PESSOAL JURÍDICA ---&gt;</b>		<b>66.000,00</b>
			<b>Total Fonte 500 ---&gt;</b>		<b>290.000,00</b>
			<b>SALDO DISPONIBILIZADO PARA UNIDADE GABINETE ---&gt;</b>		<b>290.000,00</b>
			<b>TOTAL LANÇADO UNIDADE GABINETE ---&gt;</b>		<b>290.000,00</b>



**PROPLAN**  
Pró-Reitoria de Planejamento

# UNIVERSIDADE ESTADUAL DO PARANÁ

Credenciada pelo Decreto No. 9.538 de 05/12/2013 – D.O.E. 05/12/2013  
 Recredenciada pelo Decreto No. 2.374 de 14/08/2019 – D.O.E. 14/08/2019  
 DESPESAS ORÇAMENTÁRIAS - 2024



## Quadro 14- REITORIA fonte 500

Unidade	Fonte	Conta	Despesa	Memória de Cálculo	Total (R\$)
<b>PRPPG</b>					
500 – Ordinário Não Vinculado	3.3.90.14.00	- DIÁRIAS PESSOAL CIVIL - PESSOAL CIVIL			
	3.3.90.14.01	- Diárias		-R\$ 50.000,00 em diárias internacionais para programa de apoio aos 80.000,00 pesquisadores (Apoio a internacionalização dos PPGs: diárias para o edital de apoio aos docentes dos PPGs para realizarem visita técnica no exterior) R\$ 30.000,00 em diárias nacionais (Viagens de trabalho da equipe da PRPPG: participação em seminários, fóruns, conselhos e reuniões administrativas da instituição)	80.000,00
	<b>Total Despesa DIÁRIAS PESSOAL CIVIL - PESSOAL CIVIL ---&gt;</b>				<b>80.000,00</b>
	3.3.90.18.00	- AUXILIO FINANCEIRO A ESTUDANTES			
	3.3.90.18.01	- Bolsa Auxílio		-30 bolsas PIBIC de 700,00 por 12 meses R\$ 252.000,00 626.400,00; 13 bolsas de R\$ 2.100,00 por 12 meses R\$ 327.600,00; 13 Bolsas PIBIC-EM R\$ 300,00 por 12 R\$ 46.800,00	626.400,00
	<b>Total Despesa AUXÍLIO FINANCEIRO A ESTUDANTES ---&gt;</b>				<b>626.400,00</b>
	3.3.90.33.00	- PASSAGENS E DESPESAS COM LOCOMOÇÃO			
	3.3.90.33.01	- Passagens Terrestres		-R\$ 10.000,00 em passagens terrestres para deslocamento do pró-reitor da 10.000,00 PRPPG (participação em seminários, fóruns, conselhos e reuniões administrativas).	10.000,00
	3.3.90.33.02	- Passagens Aéreas		-R\$ 40.000,00 - Programa de apoio a pesquisadores (passagens aéreas 50.000,00 internacionais para apoio a internacionalização dos PPGs).R\$ 10.000,00 - Passagens aéreas nacionais para deslocamento do pró-reitor (participação em fóruns, conselhos, seminários e reuniões administrativas)	50.000,00
	<b>Total Despesa PASSAGENS E DESPESAS COM LOCOMOÇÃO ---&gt;</b>				<b>60.000,00</b>
	3.3.90.36.00	- OUTROS SERVIÇOS DE TERCEIROS - PESSOA FÍSICA			
	3.3.90.36.11	- Pró-Labore a Consultores Eventuais		-Pagamento de pro-labore para 01 (UM) consultor prestar assessoria as duas propostas de doutorado (PPGSED e PPIFOR)	4.962,00
	<b>Total Despesa OUTROS SERVIÇOS DE TERCEIROS - PESSOAL FISICA ---&gt;</b>				<b>4.962,00</b>
	<b>Total Fonte 500 ---&gt;</b>				<b>771.362,00</b>
	<b>SALDO DISPONIBILIZADO PARA UNIDADE PRPPG ---&gt;</b>				<b>771.362,00</b>
	<b>TOTAL LANÇADO UNIDADE PRPPG ---&gt;</b>				<b>771.362,00</b>



**PROPLAN**  
Pró-Reitoria de Planejamento

# UNIVERSIDADE ESTADUAL DO PARANÁ

Credenciada pelo Decreto No. 9.538 de 05/12/2013 – D.O.E. 05/12/2013  
 Recredenciada pelo Decreto No. 2.374 de 14/08/2019 – D.O.E. 14/08/2019  
 DESPESAS ORÇAMENTÁRIAS - 2024



## Quadro 15- REITORIA fonte 500

Unidade	Fonte	Conta	Despesa	Memória de Cálculo	Total (R\$)
<b>PRAF</b>					
500 – Ordinário Não Vinculado	3.3.90.14.00	DIÁRIAS PESSOAL CIVIL - PESSOAL CIVIL			
	3.3.90.14.01	Diárias		- 152 Diárias para pessoal da Pró-Reitoria.	42.000,0
<b>Total Despesa DIÁRIAS PESSOAL CIVIL - PESSOAL CIVIL ---&gt;</b>					<b>42.000,0</b>
	3.3.90.30.00	MATERIAL DE CONSUMO			
	3.3.90.30.16	Material de Expediente		-Material de expediente para os escritórios da reitoria	
	3.3.90.30.21	Material de Copa e Cozinha		-Materiais para os Escritórios da Reitoria	53.744,00
	3.3.90.30.22	Material de Limpeza e Produção de Higienização		-Materiais de limpeza para os escritórios da reitoria	14.400,00
	3.3.90.30.26	Material Elétrico e Eletrônico		-Manutenção e troca de lâmpadas escritórios da reitoria	14.400,00
<b>Total Despesa MATERIAL DE CONSUMO ---&gt;</b>					<b>97.544,00</b>
	3.3.90.33.00	PASSAGENS E DESPESAS COM LOCOMOÇÃO			
	3.3.90.33.01	Passagens Terrestres		-Passagens para pessoal da Pró-Reitoria	20.000,00
<b>Total Despesa PASSAGENS E DESPESAS COM LOCOMOÇÃO ---&gt;</b>					<b>20.000,00</b>
	3.3.90.36.00	OUTROS SERVIÇOS DE TERCEIROS - PESSOA FÍSICA			
	3.3.90.36.07	Estagiários		-25 estagiários da reitoria	300.000,00
<b>Total Despesa OUTROS SERVIÇOS DE TERCEIROS - PESSOA FÍSICA ---&gt;</b>					<b>300.000,00</b>
	3.3.90.37.00	LOCAÇÃO DE MÃO-DE-OBRA			
	3.3.90.37.01	Limpeza e Conservação		-Contrato 011/21022 - GMS 1594/22 - 01 posto de Serviços Gerais	45.336,00
	3.3.90.37.02	Guarda e Vigilância		-01 Porteiro 12x36 diurno 9.342,78 - 01 porteiro 12x36 noturno 11.751,78- Contrato do Campus I - Contrapartida da reitoria pelo uso do prédio para escritório operacional em Curitiba - GMS 10704/2023 –	253.135,08
	3.3.90.37.08	Operadores de Máquinas e Motoristas		-01 Postos de motorista R\$ R\$16.666,66 GMS 10751/2023 - LOTE 12 R\$ 163.999,92	163.999,92
<b>Total Despesa LOCAÇÃO DE MÃO-DE-OBRA ---&gt;</b>					<b>462.471,00</b>





**PROPLAN**  
Pró-Reitoria de Planejamento

# UNIVERSIDADE ESTADUAL DO PARANÁ

Credenciada pelo Decreto No. 9.538 de 05/12/2013 – D.O.E. 05/12/2013  
 Recredenciada pelo Decreto No. 2.374 de 14/08/2019 – D.O.E. 14/08/2019  
 DESPESAS ORÇAMENTÁRIAS - 2024



### 3.3.90.39.00 - OUTROS SERVIÇOS DE TERCEIROS - PESSOAL JURÍDICA

3.3.90.39.10 - Locação de Imóveis	-Aluguel da Sede da Reitoria em Paranavaí - Contrato 002/2019 - Clinica Média Omar Ltda	144.739,32
3.3.90.39.16 - Manutenção e Conservação de Bens Imóveis	-Manutenção telefônica e de rede da sede Pvai	12.000,00
3.3.90.39.16 - Manutenção e Conservação de Bens Imóveis	-Instalação e manutenção de ar condicionado - instalação de novos nos escritórios da reitoria	24.000,00
3.3.90.39.16 - Manutenção e Conservação de Bens Imóveis	-Instalações de divisórias na sede em Pvai e escritório na Tiradentes	24.000,00
3.3.90.39.41 - Fornecimento de Alimentação	-Atendimento da sede em Pvai	10.000,00
3.3.90.39.43 - Serviços de Energia Elétrica	-Consumo de energia elétrica - COPEL	15.000,00
3.3.90.39.44 - Serviços de Água e Esgoto	-Água e Esgoto - Sede Reitoria - Pvai SANEPAR	3.000,00
3.3.90.39.65 - Serviços de Apoio ao Ensino	-CONTRIBUIÇÕES COM AS SEGUINTE INSTITUIÇÕES: ABRUEM - R\$ 16.000,00 , APIESP r\$ 24.000,00, ABEC BRASIL, FAUBAI, FORPROP	50.000,00
3.3.90.39.72 - Vale-Transporte	-vale-transporte para 25 estagiários da Reitoria	23.100,00
3.3.90.39.77 - Vigilância Ostensiva	-Contrato Inviolável - Sistema de monitoramento Sede da reitoria 824/2023 GM Contrato 008/2023	4.200,00
3.3.90.39.83 - Serviços de Cópia e Reprodução de Documentos	-Aluguel de impressoras dos escritórios da reitoria	66.000,00
3.3.90.39.90 - Serviços de Publicidade Legal	-Publicações de editais e documentos	12.000,00
3.3.90.39.99 - Outros Serviços de Terceiros – Pessoa Jurídica	-Manutenção e adequação do espaços do escritórios da reitoria	62.416,00

**Total Despesa OUTROS SERVIÇOS DE TERCEIROS - PESSOAL JURÍDICA ---> 450.455,32**

### 3.3.90.40.00 - SERVIÇOS DE TECNOLOGIAS DA INFORMAÇÃO E COMUNICAÇÃO - PESSOA JURÍDICA

3.3.90.40.05 - Serviços de Comunicação de Dados	-SERCOMTEL GMS 5633/2022 - CONTRATO INTERNO 050/2022	14.760,96
3.3.90.40.05 - Serviços de Comunicação de Dados	-Contrato de Fornecimento de Internet para Reitoria - FW Comunicações contrato interno 022/2021	2.649,00

**Total Despesa SERVIÇOS DE TECNOLOGIAS DA INFORMAÇÃO E COMUNICAÇÃO - PESSOA JURÍDICA ---> 17.409,96**

### 3.3.91.47.00 - OBRIGAÇÕES TRIBUTÁRIAS E CONTRIBUTIVAS

3.3.91.47.05 - Licenciamento de Veículos	- Licenciamento dos veiculos da reitoria –	20.000,00
--	--	-----------

**Total Despesa OBRIGAÇÕES TRIBUTÁRIAS E CONTRIBUTIVAS ---> 20.000,00**

**Total Fonte 500---> 1.409.880,28**  
**SALDO DISPONIBILIZADO PARA UNIDADE PRAF ---> 1.409.880,28**  
**TOTAL LANÇADO UNIDADE PRAF ---> 1.409.880,28**



**PROPLAN**  
Pró-Reitoria de Planejamento

# UNIVERSIDADE ESTADUAL DO PARANÁ

Credenciada pelo Decreto No. 9.538 de 05/12/2013 – D.O.E. 05/12/2013  
 Recredenciada pelo Decreto No. 2.374 de 14/08/2019 – D.O.E. 14/08/2019  
 DESPESAS ORÇAMENTÁRIAS - 2024



## Quadro 16- REITORIA fonte 500

Unidade	Fonte	Conta	Despesa	Memória de Cálculo	Total (R\$)
<b>PROEC</b>					
500 – Ordinário Não Vinculado		<b>3.3.90.14.00 - DIÁRIAS PESSOAL CIVIL - PESSOAL CIVIL</b>			
		3.3.90.14.01 – Diárias		-Diárias para participação em eventos de extensão e atividades da PROEC.	30.000,00
		3.3.90.14.01 – Diárias		-R\$ 30.000,00 - Programa da Internacionalização da Extensão	30.000,00
				<b>Total Despesa DIÁRIAS PESSOAL CIVIL - PESSOAL CIVIL ---&gt;</b>	<b>60.000,00</b>
		<b>3.3.90.18.00 – AUXILIO FINANCEIRO A ESTUDANTES</b>			
		3.3.90.18.01 - Bolsa Auxílio		-02 bolsas PIAC – R\$700,00 – R\$ 16.800 e 01 Bolsa de 700,00 por 12 meses PROART – produção artistica R\$ 8.400,00	25.200,00
				<b>Total Despesa MATERIAL DE CONSUMO ---&gt;</b>	<b>25.200,00</b>
		<b>3.3.90.33.00- PASSAGENS E DESPESAS COM LOCOMOÇÃO</b>			
		3.3.90.33.01 - Passagens Terrestres		-Passagens terrestres para participação em eventos da PROEC	5.000,00
		3.3.90.33.02 – Passagens Aéreas		-Passagens aéreas para participação em eventos	5.000,00
		3.3.90.33.02 – Passagens Aéreas		-R\$ 20.000,00 Para passagens - Programa Internacionalização da extensão.	20.000,00
				<b>Total Despesa PASSAGENS E DESPESAS COM LOCOMOÇÃO ---&gt;</b>	<b>30.000,00</b>
		<b>3.3.90.36.00- OUTROS SERVIÇOS DE TERCEIROS - PESSOA FÍSICA</b>			
		3.3.90.36.06 - Serviços Técnicos Profissionais		-Contratação de serviços especializados em webdesigner.	5.000,00
		3.3.90.36.99 - Outros Serviços de Terceiros – Pessoa Física		-Cerimonialista dos eventos de Cultura	3.201,00
				<b>Total Despesa OUTROS SERVIÇOS DE TERCEIROS - PESSOA FÍSICA ---&gt;</b>	<b>8.201,00</b>
		<b>3.3.90.39.00 - OUTROS SERVIÇOS DE TERCEIROS - PESSOAL JURÍDICA</b>			
		3.3.90.39.41 - Fornecimento de Alimentação		-Serviço de Coffee break.	3.001,00
		3.3.90.39.59 - Serviços de Áudio, Vídeo e Foto		Despesas relativa a realização do Festival de Arte da Unespar	10.000,00
		3.3.90.39.63 - Serviços Gráficos		Produção de cartazes, banners, flyers referentes aos eventos e atividades de Extensão e Cultura	3.000,00
		3.3.90.39.63 - Serviços Gráficos		Catálogo de Ações de Extensão e Cultura da Unespar	7.000,00
		3.3.90.39.73 - Transporte de Servidores		Despesas com deslocamento entre os campi.	2.500,00
		3.3.90.39.99 - Outros Serviços de Terceiros – Pessoa Jurídica		Contratações especializadas na organização de eventos para a Cultura	4.500,00
		3.3.90.39.99 - Outros Serviços de Terceiros – Pessoa Jurídica		Despesas relativa a realização do Festival de Arte da Unespar	70.000,00



**PROPLAN**  
Pró-Reitoria de Planejamento

# UNIVERSIDADE ESTADUAL DO PARANÁ

Credenciada pelo Decreto No. 9.538 de 05/12/2013 – D.O.E. 05/12/2013  
Recredenciada pelo Decreto No. 2.374 de 14/08/2019 – D.O.E. 14/08/2019  
DESPESAS ORÇAMENTÁRIAS - 2024



**Total Despesa OUTROS SERVIÇOS DE TERCEIROS - PESSOAL JURÍDICA --->** **100.001,00**

**Total Fonte 500 --->** **223.402,00**

**SALDO DISPONIBILIZADO PARA UNIDADE PROEC --->** **223.402,00**

**TOTAL LANÇADO UNIDADE PROEC --->** **223.402,00**



**PROPLAN**  
Pró-Reitoria de Planejamento

# UNIVERSIDADE ESTADUAL DO PARANÁ

Credenciada pelo Decreto No. 9.538 de 05/12/2013 – D.O.E. 05/12/2013  
 Recredenciada pelo Decreto No. 2.374 de 14/08/2019 – D.O.E. 14/08/2019  
 DESPESAS ORÇAMENTÁRIAS - 2024



## Quadro 17- REITORIA fonte 500

Unidade	Fonte	Conta	Despesa	Memória de Cálculo	Total (R\$)	
<i>PROGESP</i>						
500 – Ordinário Não Vinculado	3.3.90.14.00 - DIÁRIAS PESSOAL CIVIL - PESSOAL CIVIL	3.3.90.14.01 - Diárias		-108 diárias cheia para pessoal da Pró-Reitoria	30.000,00	
				<b>Total Despesa DIÁRIAS PESSOAL CIVIL - PESSOAL CIVIL ---&gt;</b>	<b>30.000,00</b>	
	3.3.90.33.00- PASSAGENS E DESPESAS COM LOCOMOÇÃO	3.3.90.33.01 - Passagens Terrestres		-Passagens para Pessoal da Pró-Reitoria	8.000,00	
				<b>Total Despesa PASSAGENS E DESPESAS COM LOCOMOÇÃO ---&gt;</b>	<b>8.000,00</b>	
	3.3.90.39.00 - OUTROS SERVIÇOS DE TERCEIROS - PESSOAL JURÍDICA	3.3.90.39.16 - Manutenção e Conservação de Bens Imóveis		--Custos com ajuste na sala a ser ocupada na Tiradentes	16.094,95	
				<b>Total Despesa OUTROS SERVIÇOS DE TERCEIROS - PESSOAL JURÍDICA ---&gt;</b>	<b>16.094,95</b>	
	<b>Total Fonte 500---&gt;</b>					<b>54.094,95</b>
	<b>SALDO DISPONIBILIZADO PARA UNIDADE PROGESP ---&gt;</b>					<b>54.094,95</b>
	<b>TOTAL LANÇADO UNIDADE PROGESP ---&gt;</b>					<b>54.094,95</b>



**PROPLAN**  
Pró-Reitoria de Planejamento

# UNIVERSIDADE ESTADUAL DO PARANÁ

Credenciada pelo Decreto No. 9.538 de 05/12/2013 – D.O.E. 05/12/2013  
Recredenciada pelo Decreto No. 2.374 de 14/08/2019 – D.O.E. 14/08/2019  
DESPESAS ORÇAMENTÁRIAS - 2024



## Quadro 18- REITORIA fonte 500

Unidade	Fonte	Conta	Despesa	Memória de Cálculo	Total (R\$)									
<b>PROGRAD</b>														
500 – Ordinário Não Vinculado	3.3.90.14.00 - DIÁRIAS PESSOAL CIVIL - PESSOAL CIVIL	3.3.90.14.01 - Diárias		-Diárias para a equipe da Prograd participar em reuniões administrativas e acompanhamento dos cursos da graduação.	11.051,50									
				<b>Total Despesa DIÁRIAS PESSOAL CIVIL - PESSOAL CIVIL ---&gt;</b>				<b>11.051,50</b>						
				3.3.90.30.00 - MATERIAL DE CONSUMO	3.3.90.30.16 - Material de Expediente		-Material de expediente para desempenho das funções	20.000,00						
							<b>Total Despesa MATERIAL DE CONSUMO ---&gt;</b>				<b>20.000,00</b>			
							3.3.90.33.00- PASSAGENS E DESPESAS COM LOCOMOÇÃO	3.3.90.33.01 - Passagens Terrestres 3.3.90.33.02 - Passagens Aéreas		-Passagens terrestres para reuniões e acompanhamentos de cursos	10.000,00			
										-Passagens aéreas para reuniões e acompanhamentos de cursos	27.600,00			
										<b>Total Despesa PASSAGENS E DESPESAS COM LOCOMOÇÃO ---&gt;</b>				<b>37.600,00</b>
										3.3.90.39.00 - OUTROS SERVIÇOS DE TERCEIROS - PESSOAL JURÍDICA	3.3.90.39.22 - Exposições, Congressos e Conferências 3.3.90.39.41 - Fornecimento de Alimentação 3.3.90.39.63 - Serviços Gráficos 3.3.90.39.65 - Serviços de Apoio ao Ensino		-Despesas com realização de eventos – congress	57.000,00
													-Serviços de alimentação para reuniões	3.000,00
													-Impressão de diploma	2.000,00
													-Projetos da Pró-Reitoria	40.000,00
													<b>Total Despesa OUTROS SERVIÇOS DE TERCEIROS - PESSOAL JURÍDICA ---&gt;</b>	
3.3.90.40.00 - SERVIÇOS DE TECNOLOGIAS DA INFORMAÇÃO E COMUNICAÇÃO - PESSOA JURÍDICA	3.3.90.40.04 - Serviços de Processamento de Dados		-Sistema para registro e expedição de diplomas de graduação										29.670,50	
			<b>Total Despesa SERVIÇOS DE TECNOLOGIAS DA INFORMAÇÃO E COMUNICAÇÃO - PESSOA JURÍDICA ---&gt;</b>										<b>29.670,50</b>	



**PROPLAN**  
Pró-Reitoria de Planejamento

## UNIVERSIDADE ESTADUAL DO PARANÁ

Credenciada pelo Decreto No. 9.538 de 05/12/2013 – D.O.E. 05/12/2013  
Recredenciada pelo Decreto No. 2.374 de 14/08/2019 – D.O.E. 14/08/2019  
DESPESAS ORÇAMENTÁRIAS - 2024



<b>Total Fonte 500 ---&gt;</b>	<b>200.322,00</b>
<b>SALDO DISPONIBILIZADO PARA UNIDADE PROGRAD ---&gt;</b>	<b>200.322,00</b>
<b>TOTAL LANÇADO UNIDADE PROGRAD ---&gt;</b>	<b>200.322,00</b>



*Quadro 19- REITORIA fonte 500*

Unidade	Fonte	Conta	Despesa	Memória de Cálculo	Total (R\$)
<b>PROPEDH</b>					
500 - Ordinário Não Vinculado		3.3.90.14.00	DIÁRIAS PESSOAL CIVIL - PESSOAL CIVIL		
		3.3.90.14.01	Diárias	-44 diárias 277 reais para pessoal da Pró-Reitoria.	12.464,00
<b>Total Despesa DIÁRIAS PESSOAL CIVIL - PESSOAL CIVIL ---&gt;</b>					<b>12.464,00</b>
		3.3.90.33.00	PASSAGENS E DESPESAS COM LOCOMOÇÃO		
		3.3.90.33.01	Passagens Terrestres	-Passagem ônibus ida e volta Paranavaí - Curitiba - Paranavaí - 2 representantes estudentis = 798,38 X 2 -1596,76 Campo Mourão - Curitiba - Campo Mourão - 2 representantes estudentis e 2 diretoras - 500,00 x 4 = 2.000,00 Apucarana - Curitiba - Apucarana - 600,00 -= 1200,00 Paranaguá - Curitiba - Paranaguá - 2 representantes estudentis - 82,00 = 164,00 União da Vitória - Curitiba - União da Vitória - 2 representantes estudentis - 287,60 x 2575,20 total - 5535,96	5.536,00
		3.3.90.33.01	Passagens Terrestres	-Passagem de ônibus leito ida e volta média 700,00 reais (Apucarana, Campo Mourão e Paranavaí) X 3 pessoas 2100 reais	60.000,00
		3.3.90.33.01	Passagens Terrestres	-Transporte de discentes para realização do Fórum dos Estudantes 2024	
<b>Total Despesa PASSAGENS E DESPESAS COM LOCOMOÇÃO ---&gt;</b>					<b>69.736,00</b>
		3.3.90.35.00	SERVIÇOS DE CONSULTORIA		
		3.3.90.35.02	Pessoa Jurídica	5.200,00 - pró-labore curso especializado em audiodescrição	5.200,00
<b>Total Despesa OUTROS SERVIÇOS DE CONSULTORIA ---&gt;</b>					<b>5.200,00</b>
		3.3.90.36.00	OUTROS SERVIÇOS DE TERCEIROS - PESSOA FÍSICA		
		3.3.90.36.06	Serviços Técnicos Profissionais	-intérpretes de libras para eventos- 150/hora X 2 profissionais /hora x 6 horas por campus X 7 campi - 12.600 reais	12.600,00
<b>Total Despesa OUTROS SERVIÇOS DE TERCEIROS - PESSOA FÍSICA ---&gt;</b>					<b>12.600,00</b>
		3.3.90.39.00	OUTROS SERVIÇOS DE TERCEIROS - PESSOAL JURÍDICA		
		3.3.90.39.41	Fornecimento de Alimentação	-2 Coffe Break para V Forum Estudantil - 200 pessoas 25 reais/ pessoa x 200 x 2- 10.000,00	10.000,00
<b>Total Despesa OUTROS SERVIÇOS DE TERCEIROS - PESSOAL JURÍDICA ---&gt;</b>					<b>10.000,00</b>



**PROPLAN**  
Pró-Reitoria de Planejamento

## UNIVERSIDADE ESTADUAL DO PARANÁ

Credenciada pelo Decreto No. 9.538 de 05/12/2013 – D.O.E. 05/12/2013  
Recredenciada pelo Decreto No. 2.374 de 14/08/2019 – D.O.E. 14/08/2019  
DESPESAS ORÇAMENTÁRIAS - 2024



<b>Total Fonte 500 ---&gt;</b>	<b>110.000,00</b>
<b>SALDO DISPONIBILIZADO PARA UNIDADE PROPEDEH ---&gt;</b>	<b>110.000,00</b>
<b>TOTAL LANÇADO UNIDADE PROPEDEH ---&gt;</b>	<b>110.000,00</b>





**PROPLAN**  
Pró-Reitoria de Planejamento

# UNIVERSIDADE ESTADUAL DO PARANÁ

Credenciada pelo Decreto No. 9.538 de 05/12/2013 – D.O.E. 05/12/2013  
 Recredenciada pelo Decreto No. 2.374 de 14/08/2019 – D.O.E. 14/08/2019  
 DESPESAS ORÇAMENTÁRIAS - 2024



## Quadro 20- REITORIA fonte 500

Unidade	Fonte	Conta	Despesa	Memória de Cálculo	Total (R\$)
<b>PROPLAN</b>					
500 – Ordinário Não Vinculado	3.3.90.14.00	<b>DIÁRIAS PESSOAL CIVIL - PESSOAL CIVIL</b>			
	3.3.90.14.01	Diárias			55.299,12
		-Diárias 173 diárias cheia - Considerando que a PROPLAN possui os serviços de engenharia que circulam frequentemente entre as unidades para prestar serviços. Além das viagens da equipe das demais diretoria			
		<b>Total Despesa DIÁRIAS PESSOAL CIVIL - PESSOAL CIVIL ---&gt;</b>			<b>55.299,12</b>
	3.3.90.18.00	<b>AUXILIO FINANCEIRO A ESTUDANTES</b>			
	3.3.90.18.01	Bolsa Auxílio			283.118,40
		-09 residentes técnicos ao custo de 283.118,00 - Custo unitário por bolsista ano 23.593,16 - Para atendimento prioritário ao programas e reitoria. Convênio com UNICENTRO - RESTEC GAPI			
		<b>Total Despesa AUXÍLIO FINANCEIRO A ESTUDANTES---&gt;</b>			<b>283.118,40</b>
	3.3.90.33.00	<b>PASSAGENS E DESPESAS COM LOCOMOÇÃO</b>			
	3.3.90.33.01	Passagens Terrestres			14.400,00
	3.3.90.33.02	Passagens Aéreas			9.600,00
		-Passagens Terrestre Para equipe da PROPLAN -Passagens aéreas para equipe da PROPLAN			
		<b>Total Despesa PASSAGENS E DESPESAS COM LOCOMOÇÃO ---&gt;</b>			<b>24.000,00</b>
	3.3.90.39.00	<b>OUTROS SERVIÇOS DE TERCEIROS - PESSOAL JURÍDICA</b>			
	3.3.90.39.99	Outros Serviços de Terceiros – Pessoa Jurídica			45.749,46
		-Contratação de serviços – especializados			
		<b>Total Despesa OUTROS SERVIÇOS DE TERCEIROS - PESSOAL JURÍDICA ---&gt;</b>			<b>45.749,46</b>
	4.4.90.52.00	<b>EQUIPAMENTOS E MATERIAL PERMANENTE</b>			
	4.4.90.52.42	Mobiliário em Geral			1.000,00
		-despesas com Sentenças Judiciais, - RPV			
		<b>Total Despesa EQUIPAMENTOS E MATERIAL PERMANENTE ---&gt;</b>			<b>1.000,00</b>
		<b>Total Fonte 500 ---&gt;</b>			<b>409.166,98</b>
		<b>SALDO DISPONIBILIZADO PARA UNIDADE PROPLAN ---&gt;</b>			<b>409.166,98</b>
		<b>TOTAL LANÇADO UNIDADE PROPLAN ---&gt;</b>			<b>409.166,98</b>



**PROPLAN**  
Pró-Reitoria de Planejamento

# UNIVERSIDADE ESTADUAL DO PARANÁ

Credenciada pelo Decreto No. 9.538 de 05/12/2013 – D.O.E. 05/12/2013  
 Recredenciada pelo Decreto No. 2.374 de 14/08/2019 – D.O.E. 14/08/2019  
 DESPESAS ORÇAMENTÁRIAS - 2024



## Quadro 21- REITORIA fonte 501

Unidade	Fonte	Conta	Despesa	Memória de Cálculo	Total (R\$)	
<b>REITORIA</b>						
501 – Diretamente Arrecadados	3.3.90.14.00 - DIÁRIAS PESSOAL CIVIL - PESSOAL CIVIL					
		3.3.90.14.01 - Diárias	-reforço orçamentário para Concessão de diárias para Prof. em geral.	80.000,00		
		<b>Total Despesa DIÁRIAS PESSOAL CIVIL - PESSOAL CIVIL ---&gt;</b>				<b>80.000,00</b>
		<b>3.3.90.30.00 - MATERIAL DE CONSUMO</b>				
		3.3.90.18.01 - Bolsa Auxílio	-reforço orçamentário para Aquisições de diversos itens de material de expediente para o exercício de 2024	50.000,00		
		<b>Total Despesa MATERIAL DE CONSUMO ---&gt;</b>				<b>50.000,00</b>
		<b>3.3.90.33.00- PASSAGENS E DESPESAS COM LOCOMOÇÃO</b>				
		3.3.90.33.01 - Passagens Terrestres	-reforço orçamentário para aquisição de passagens terrestres para participação em eventos e convocações de trabalho de forma presencial	50.000,00		
		<b>Total Despesa PASSAGENS E DESPESAS COM LOCOMOÇÃO ---&gt;</b>				<b>50.000,00</b>
		<b>3.3.90.36.00- OUTROS SERVIÇOS DE TERCEIROS - PESSOA FÍSICA</b>				
		3.3.90.36.99 - Outros Serviços de Terceiros – Pessoa Física	-reforço orçamentário para contratação de serviços de pessoas físicas para diversas atividades como vestibular, concursos e outros	50.000,00		
		<b>Total Despesa OUTROS SERVIÇOS DE TERCEIROS - PESSOA FÍSICA ---&gt;</b>				<b>50.000,00</b>
<b>3.3.90.39.00 - OUTROS SERVIÇOS DE TERCEIROS - PESSOAL JURÍDICA</b>						
3.3.90.39.05 - Serviços Técnicos Profissionais	-reforço orçamentário para Contratação de serviços técnicos profissionais de pessoas jurídicas para atender as necessidades da reitoria	50.000,00				
<b>Total Despesa OUTROS SERVIÇOS DE TERCEIROS - PESSOAL JURÍDICA ---&gt;</b>				<b>50.000,00</b>		
<b>3.3.90.91.00 - SENTENÇAS JUDICIAIS</b>						
3.3.90.91.05 - Sentenças Judiciais Não Alimentares – Do Exercício	-despesas com Sentenças Judiciais, - RPV	300.000,00				
<b>Total Despesa SENTENÇAS JUDICIAIS ---&gt;</b>				<b>300.000,00</b>		



**PROPLAN**  
Pró-Reitoria de Planejamento

# UNIVERSIDADE ESTADUAL DO PARANÁ

Credenciada pelo Decreto No. 9.538 de 05/12/2013 – D.O.E. 05/12/2013  
Recredenciada pelo Decreto No. 2.374 de 14/08/2019 – D.O.E. 14/08/2019  
DESPESAS ORÇAMENTÁRIAS - 2024



## 4.4.90.52.00 - EQUIPAMENTOS E MATERIAL PERMANENTE

4.4.90.52.35 - Equipamentos de Processamento de Dados	-Aquisição de equipamentos e material permanente para os campus da Unespar	319.838,00
<b>Total Despesa EQUIPAMENTOS E MATERIAL PERMANENTE ---&gt;</b>		<b>319.838,00</b>
<b>Total Fonte 501 ---&gt;</b>		<b>899.838,00</b>



**PROPLAN**  
Pró-Reitoria de Planejamento

# UNIVERSIDADE ESTADUAL DO PARANÁ

Credenciada pelo Decreto No. 9.538 de 05/12/2013 – D.O.E. 05/12/2013  
 Recredenciada pelo Decreto No. 2.374 de 14/08/2019 – D.O.E. 14/08/2019  
 DESPESAS ORÇAMENTÁRIAS - 2024



## Quadro 22- REITORIA fonte 700

Unidade	Fonte	Conta	Despesa	Memória de Cálculo	Total (R\$)
<b>REITORIA</b>					
<b>700 – Transferências e Convênios com Órgãos Federais</b>					
		<b>3.3.90.30.00 - MATERIAL DE CONSUMO</b>			
		3.3.90.30.17	- Material de Processamento de Dados	-Execução do Termo de Convênio 879719/2019	20.000,00
		3.3.90.30.23	- Uniformes, Tecidos e Aviamentos	-Execução do Termo de Convênio 879719/2018	160.000,00
				<b>Total Despesa MATERIAL DE CONSUMO ---&gt;</b>	<b>180.000,00</b>
		<b>4.4.90.51.00 - OBRAS E INSTALAÇÕES</b>			
		4.4.90.51.11	- Outras Obras de Infraestrutura	-Execução do Termo de Convênio 778523/2012	425.000,00
				<b>Total Despesa OBRAS E INSTALAÇÕES---&gt;</b>	<b>425.000,00</b>
		<b>4.4.90.52.00 - EQUIPAMENTOS E MATERIAL PERMANENTE</b>			
		4.4.90.52.02	- Aeronaves	Execução do Termo de Convênio 920619/2021	17.369,10
		4.4.90.52.04	- Aparelhos de Medição e Orientação	Execução do Termo de Convênio 931186/2022	43.761,51
		4.4.90.52.04	- Aparelhos de Medição e Orientação	Execução do Termo de Convênio 941735/2023	11.300,00
		4.4.90.52.04	- Aparelhos de Medição e Orientação	Execução do Termo de Convênio 920619/2021	16.990,00
		4.4.90.52.08	- Aparelhos, Equipamentos e Utensílios Médico-Odontológico, Laboratorial e	Execução do Termo de Convênio 920608/2021	22.262,00
		4.4.90.52.08	- Aparelhos, Equipamentos e Utensílios Médico-Odontológico, Laboratorial e	Execução do Termo de Convênio 931186/2022	14.212,48
		4.4.90.52.08	- Aparelhos, Equipamentos e Utensílios Médico-Odontológico, Laboratorial e	Execução do Termo de Convênio 838093/2016	129.516,00
		4.4.90.52.08	- Aparelhos, Equipamentos e Utensílios Médico-Odontológico, Laboratorial e	Execução do Termo de Convênio 875090/2018	62.401,71
		4.4.90.52.08	- Aparelhos, Equipamentos e Utensílios Médico-Odontológico, Laboratorial e	Execução do Termo de Convênio 941735/2023	40.442,00
		4.4.90.52.08	- Aparelhos, Equipamentos e Utensílios Médico-Odontológico, Laboratorial e	Execução do Termo de Convênio 038989/2023	15.660,96
		4.4.90.52.12	- Aparelhos e Utensílios Domésticos	Execução do Termo de Convênio 936074/2022	52.209,20
		4.4.90.52.12	- Aparelhos e Utensílios Domésticos	Execução do Termo de Convênio 941735/2023	10.345,00
		4.4.90.52.12	- Aparelhos e Utensílios Domésticos	Execução do Termo de Convênio 838093/2016	11.751,77
		4.4.90.52.12	- Aparelhos e Utensílios Domésticos	Execução do Termo de Convênio 038989/2023	16.193,74
		4.4.90.52.12	- Aparelhos e Utensílios Domésticos	Execução do Termo de Convênio 931186/2022	16.090,23
		4.4.90.52.18	- Coleções e Materiais Bibliográficos	Execução do Termo de Convênio 838093/2016	246,83
		4.4.90.52.24	- Equipamento de Proteção, Segurança e Socorro	Execução do Termo de Convênio 941735/2023	1.600,00
		4.4.90.52.30	- Máquinas e Equipamentos Energéticos	Execução do Termo de Convênio 838093/2016	5.702,25
		4.4.90.52.33	- Equipamentos para Áudio, Vídeo e Foto	Execução do Termo de Convênio 920619/2021	11.940,00
		4.4.90.52.33	- Equipamentos para Áudio, Vídeo e Foto	Execução do Termo de Convênio 930216/2022	66.497,50
		4.4.90.52.33	- Equipamentos para Áudio, Vídeo e Foto	Execução do Termo de Convênio 920608/2021	55.300,00
		4.4.90.52.33	- Equipamentos para Áudio, Vídeo e Foto	Execução do Termo de Convênio 038989/2023	155.089,45
		4.4.90.52.33	- Equipamentos para Áudio, Vídeo e Foto	Execução do Termo de Convênio 838093/2016	29.550,82
		4.4.90.52.33	- Equipamentos para Áudio, Vídeo e Foto	Execução do Termo de Convênio 941735/2023	1.182,00
		4.4.90.52.33	- Equipamentos para Áudio, Vídeo e Foto	Execução do Termo de Convênio 930132/2022	94.174,05
		4.4.90.52.33	- Equipamentos para Áudio, Vídeo e Foto	Execução do Termo de Convênio 875090/2018	21.591,63



**PROPLAN**  
Pró-Reitoria de Planejamento

# UNIVERSIDADE ESTADUAL DO PARANÁ

Credenciada pelo Decreto No. 9.538 de 05/12/2013 – D.O.E. 05/12/2013  
 Recredenciada pelo Decreto No. 2.374 de 14/08/2019 – D.O.E. 14/08/2019

DESPESAS ORÇAMENTÁRIAS - 2024



4.4.90.52.33 - Equipamentos para Áudio, Vídeo e Foto	Execução do Termo de Convênio 934059/2022	166.000,00
4.4.90.52.33 - Equipamentos para Áudio, Vídeo e Foto	Execução do Termo de Convênio 931186/2022	90.744,30
4.4.90.52.33 - Equipamentos para Áudio, Vídeo e Foto	Execução do Termo de Convênio 887800/2019	23.185,00
4.4.90.52.34 - Máquinas, Utensílios e Equipamentos Diversos	Execução do Termo de Convênio 936074/2022	300.727,65
4.4.90.52.34 - Máquinas, Utensílios e Equipamentos Diversos	Execução do Termo de Convênio 941735/2023	38.158,70
4.4.90.52.34 - Máquinas, Utensílios e Equipamentos Diversos	Execução do Termo de Convênio 038989/2023	211.146,85
4.4.90.52.34 - Máquinas, Utensílios e Equipamentos Diversos	Execução do Termo de Convênio 930216/2022	99.008,90
4.4.90.52.34 - Máquinas, Utensílios e Equipamentos Diversos	Execução do Termo de Convênio 920608/2021	32.332,93
4.4.90.52.34 - Máquinas, Utensílios e Equipamentos Diversos	Execução do Termo de Convênio 875090/2018	16.006,66
4.4.90.52.34 - Máquinas, Utensílios e Equipamentos Diversos	Execução do Termo de Convênio 931186/2022	6.209,76
4.4.90.52.35 - Equipamentos de Processamento de Dados	Execução do Termo de Convênio 920619/2021	256.731,20
4.4.90.52.35 - Equipamentos de Processamento de Dados	Execução do Termo de Convênio 838093/2016	67.767,68
4.4.90.52.35 - Equipamentos de Processamento de Dados	Execução do Termo de Convênio 941735/2023	27.972,00
4.4.90.52.35 - Equipamentos de Processamento de Dados	Execução do Termo de Convênio 038989/2023	365.868,37
4.4.90.52.35 - Equipamentos de Processamento de Dados	Execução do Termo de Convênio 941735/2023	818.059,27
4.4.90.52.35 - Equipamentos de Processamento de Dados	Execução do Termo de Convênio 934059/2022	113.000,00
4.4.90.52.35 - Equipamentos de Processamento de Dados	Execução do Termo de Convênio 930132/2022	107.846,15
4.4.90.52.35 - Equipamentos de Processamento de Dados	Execução do Termo de Convênio 887800/2019	5.890,00
4.4.90.52.35 - Equipamentos de Processamento de Dados	Execução do Termo de Convênio 931186/2022	31.001,92
4.4.90.52.35 - Equipamentos de Processamento de Dados	Execução do Termo de Convênio 936074/2022	152.113,65
4.4.90.52.35 - Equipamentos de Processamento de Dados	Execução do Termo de Convênio 920608/2021	23.600,00
4.4.90.52.35 - Equipamentos de Processamento de Dados	Execução do Termo de Convênio 930216/2022	205.397,00
4.4.90.52.35 - Equipamentos de Processamento de Dados	Execução do Termo de Convênio 930215/2022	202.020,20
4.4.90.52.35 - Equipamentos de Processamento de Dados	Execução do Termo de Convênio 908066/2020	109.547,50
4.4.90.52.35 - Equipamentos de Processamento de Dados	Execução do Termo de Convênio 891714/2019	149.484,80
4.4.90.52.40 - Máquinas e Equipamentos Agrícolas e Rodoviários	Execução do Termo de Convênio 838093/2016	109.000,00
4.4.90.52.42 - Mobiliário em Geral	Execução do Termo de Convênio 920608/2021	18.020,22
4.4.90.52.42 - Mobiliário em Geral	Execução do Termo de Convênio 038989/2023	44.121,51
4.4.90.52.42 - Mobiliário em Geral	Execução do Termo de Convênio 930216/2022	33.137,00
4.4.90.52.42 - Mobiliário em Geral	Execução do Termo de Convênio 941735/2023	1.130,20
4.4.90.52.99 - Outros Materiais Permanentes	Execução do Termo de Convênio 887800/2019	158.313,69
4.4.90.52.99 - Outros Materiais Permanentes	Execução do Termo de Convênio 887800/2019	112.611,31
	Execução do Termo de Convênio 891714/2019	2.030,35

**Total Despesa EQUIPAMENTOS E MATERIAL PERMANENTE ---> 5.021.565,00**

**Total Fonte 700---> 5.626.565,00**

**SALDO DISPONIBILIZADO PARA UNIDADE REITORIA ---> 5.626.565,00**

**TOTAL LANÇADO UNIDADE REITORIA ---> 5.626.565,00**

**TOTAL ORÇAMENTO 2024 ---> 5.626.565,00**



**PROPLAN**  
Pró-Reitoria de Planejamento

# UNIVERSIDADE ESTADUAL DO PARANÁ

Credenciada pelo Decreto No. 9.538 de 05/12/2013 – D.O.E. 05/12/2013  
 Recredenciada pelo Decreto No. 2.374 de 14/08/2019 – D.O.E. 14/08/2019  
**DESPESAS ORÇAMENTÁRIAS - 2024**



## Quadro 23 - REITORIA fonte 703

Unidade	Fonte	Conta	Despesa	Memória de Cálculo	Total (R\$)
<b>REITORIA</b>					
<b>703 - Outros Convênios/Outras Transferências</b>					
	3.3.90.14.00	<b>DIÁRIAS PESSOAL CIVIL - PESSOAL CIVIL</b>			
	3.3.90.14.01	<b>DIÁRIAS PESSOAL CIVIL - PESSOAL CIVIL</b>			
	3.3.90.14.01	-Execução do Termo de Convênio 004/2022			15.000,00
	3.3.90.14.01	-Execução do Termo de Convênio			100.000,00
	3.3.90.14.01	-Execução do Termo de Convênio 040/2022			3.000,00
	3.3.90.14.01	-Execução do Termo de Convênio 035/2022			1.260,00
	3.3.90.14.01	-Execução do Termo de Convênio 035/2022			1.260,00
	3.3.90.14.01	-Execução do Termo de Convênio 203/2022			10.800,00
	3.3.90.14.01	-Execução do Termo de Convênio 610/2022			14.184,00
	3.3.90.14.01	-DIÁRIAS NO EXTERIOR - Execução do Termo de Convênio			80.000,00
<b>Total Despesa DIÁRIAS PESSOAL CIVIL - PESSOAL CIVIL ---&gt;</b>					<b>225.504,00</b>
<b>3.3.90.18.00 - AUXILIO FINANCEIRO A ESTUDANTES</b>					
	3.3.90.18.01	Execução do Termo de Convênio 036/2022			16.000,00
	3.3.90.18.01	Execução do Termo de Convênio 032/2020			13.000,00
	3.3.90.18.01	Execução do Termo de Convênio PIBIC 2023/2024			1.157.600,00
	3.3.90.18.01	Execução do Termo de Convênio 155/223			67.200,00
	3.3.90.18.01	Execução do Termo de Convênio 190/2023			300.000,00
	3.3.90.18.01	Execução do Termo de Convênio 738/2022			45.200,00
	3.3.90.18.01	Execução do Termo de Convênio 619/2022			49.500,00
	3.3.90.18.01	Execução do Termo de Convênio 041/2022			8.600,00
	3.3.90.18.01	Execução do Termo de Convênio 054/2022			27.400,00
	3.3.90.18.01	Execução do Termo de Convênio 203/2022			5.800,00
	3.3.90.18.01	Execução do Termo de Convênio 038/2022			10.000,00
	3.3.90.18.01	Execução do Termo de Convênio 074/2022			12.400,00
	3.3.90.18.01	Execução do Termo de Convênio 430/2022			84.500,00
	3.3.90.18.01	Execução do Termo de Convênio 428/2022			104.200,00
	3.3.90.18.01	Execução do Termo de Convênio 433/2022			229.201,64
	3.3.90.18.01	Execução do Termo de Convênio 431/2022			202.887,50
	3.3.90.18.01	Execução do Termo de Convênio 584/2022			30.300,00
	3.3.90.18.01	Execução do Termo de Convênio 015/2020			30.000,00
	3.3.90.18.01	Execução do Termo de Convênio PIBIS 2023/2024			352.000,00
	3.3.90.18.01	Execução do Termo de Convênio 073/2021			3.000,00
	3.3.90.18.01	Execução do Termo de Convênio PIBEX 2023/2024			257.500,00
	3.3.90.18.01	Execução do Termo de Convênio 004/2023			16.000,00



**PROPLAN**  
Pró-Reitoria de Planejamento

# UNIVERSIDADE ESTADUAL DO PARANÁ

Credenciada pelo Decreto No. 9.538 de 05/12/2013 – D.O.E. 05/12/2013  
Recredenciada pelo Decreto No. 2.374 de 14/08/2019 – D.O.E. 14/08/2019  
DESPESAS ORÇAMENTÁRIAS - 2024



3.3.90.18.01 - Bolsa Auxílio Execução do Termo de Convênio 610/2022 18.000,00

**Total Despesa AUXÍLIO FINANCEIRO A ESTUDANTES ---> 3.040.289,14**

### 3.3.90.30.00 - MATERIAL DE CONSUMO

3.3.90.30.11 - Material Químico	Execução do Termo de Convênio 076/2022	15.000,00
3.3.90.30.16 - Material de Expediente	Execução do Termo de Convênio 074/2022	630,00
3.3.90.30.16 - Material de Expediente	Execução do Termo de Convênio 046/2022	13.700,00
3.3.90.30.16 - Material de Expediente	Execução do Termo de Convênio 738/2022	1.354,00
3.3.90.30.16 - Material de Expediente	Execução do Termo de Convênio 431/2022	1.100,00
3.3.90.30.16 - Material de Expediente	Execução do Termo de Convênio 584/2022	670,00
3.3.90.30.16 - Material de Expediente	Execução do Termo de Convênio 081/2021	4.424,10
3.3.90.30.16 - Material de Expediente	Execução do Termo de Convênio	15.000,00
3.3.90.30.17 - Material de Processamento de Dados	Execução de Termo de Convênio: 619/2022	3.900,00
3.3.90.30.17 - Material de Processamento de Dados	Execução de Termo de Convênio: 040/2022	892,00
3.3.90.30.17 - Material de Processamento de Dados	Execução de Termo de Convênio: 212/2023	12.000,00
3.3.90.30.22 - Material de Limpeza e Produção de Higienização	Execução do Termo de Convênio 004/2023	1.500,00
3.3.90.30.24 - Material para Manutenção de Bens Imóveis	Execução de Termo de Convênio: 619/2022	600,00
3.3.90.30.26 - Material Elétrico e Eletrônico	Execução de Termo de Convênio: 431/2022	560,00
3.3.90.30.30 - Material para Comunicações	Execução de Termo de Convênio: 619/2022	1.270,00
3.3.90.30.35 - Material Laboratorio	Execução de Termo de Convênio: 076/2022	4.120,00
3.3.90.30.35 - Material Laboratorio	Execução de Termo de Convênio: 035/2022	3.160,09
3.3.90.30.42 - Ferramentas	Execução de Termo de Convênio: 004/2023	9.300,00
3.3.90.30.47 - Aquisição de Softwares de Base	Execução de Termo de Convênio: 201/2023	15.000,00
3.3.90.30.99 - Outros Materiais de Consumo	Execução de Termo de Convênio: 619/2022, 037/2022, 076/2022 e 039/2022	10.000,00

**Total Despesa MATERIAL DE CONSUMO ---> 114.180,19**

### 3.3.90.33.00- PASSAGENS E DESPESAS COM LOCOMOÇÃO

3.3.90.33.01 - Passagens Terrestres	Execução do Termo de Convênio: 074/2022, 610/2022, 004/2022, 043/2021, 032/2020 E 211/2019	23.664,42
3.3.90.33.01 - Passagens Terrestres	Execução do Termo de Convênio 077/2022	5.000,00
3.3.90.33.02 - Passagens Aéreas	Execução do Termo de Convênio: 074/2022, 610/2022, 004/2022 E 032/2020	20.000,00
3.3.90.33.02 - Passagens Aéreas	Execução de Termo de Convênio: 004/2022, 043/2021, 032/2020 e 216/2019	58.359,11

**Total Despesa PASSAGENS E DESPESAS COM LOCOMOÇÃO ---> 107.023,53**

### 3.3.90.36.00 - OUTROS SERVIÇOS DE TERCEIROS - PESSOA FÍSICA

3.3.90.36.06 - Serviços Técnicos Profissionais Execução do Termo de Convênio 004/2022 18.397,00

**Total Despesa OUTROS SERVIÇOS DE TERCEIROS - PESSOA FÍSICA ---> 18.397,00**



**PROPLAN**  
Pró-Reitoria de Planejamento

# UNIVERSIDADE ESTADUAL DO PARANÁ

Credenciada pelo Decreto No. 9.538 de 05/12/2013 – D.O.E. 05/12/2013  
Recredenciada pelo Decreto No. 2.374 de 14/08/2019 – D.O.E. 14/08/2019  
DESPESAS ORÇAMENTÁRIAS - 2024



### 3.3.90.39.00 - OUTROS SERVIÇOS DE TERCEIROS - PESSOAL JURÍDICA

3.3.90.39.12 - Locação de Máquinas e Equipamentos	Execução do Termo de Convênio 004/2022	7.000,00
3.3.90.39.41 - Fornecimento de Alimentação	Execução do Termo de Convênio 076/2022	918,00
3.3.90.39.41 - Fornecimento de Alimentação	Execução do Termo de Convênio 077/2022	855,60
3.3.90.39.41 - Fornecimento de Alimentação	Execução do Termo de Convênio 032/2020	2.274,00
3.3.90.39.41 - Fornecimento de Alimentação	Execução do Termo de Convênio 610/2022	3.750,00
3.3.90.39.41 - Fornecimento de Alimentação	Execução do Termo de Convênio 203/2022	2.160,00
3.3.90.39.51 - Serviços de Análises e Pesquisas Científicas	Execução do Termo de Convênio 203/2022	540,00
3.3.90.39.51 - Serviços de Análises e Pesquisas Científicas	Execução do Termo de Convênio 076/2022	3.300,00
3.3.90.39.51 - Serviços de Análises e Pesquisas Científicas	Execução do Termo de Convênio 035/2022	3.100,00
3.3.90.39.51 - Serviços de Análises e Pesquisas Científicas	Execução do Termo de Convênio 040/2022	1.210,00
3.3.90.39.51 - Serviços de Análises e Pesquisas Científicas	Execução do Termo de Convênio 037/2022	6.500,00
3.3.90.39.63 - Serviços Gráficos	Execução do Termos de Convênios: 201/2023, 212/2023, 738/2022, 046/2022, 431/2022, 584/2022, 004/2022, 081/2021, 015/2021, 034/2024, 032/2020 e 211/2019	138.362,36
3.3.90.39.80 - Hospedagens	Execução do Termo de Convênio	20.000,00
3.3.90.39.99 - Outros Serviços de Terceiros – Pessoa Jurídica	Execução do Termo de Convênio 004/2022	7.641,17
3.3.90.39.99 - Outros Serviços de Terceiros – Pessoa Jurídica	Execução do Termo de Convênio 201/2023	35.967,50
3.3.90.39.99 - Outros Serviços de Terceiros – Pessoa Jurídica	Execução do Termo de Convênio 212/2023	6.000,00
3.3.90.39.99 - Outros Serviços de Terceiros – Pessoa Jurídica	Execução do Termo de Convênio 043/2021	50.000,00
3.3.90.39.99 - Outros Serviços de Terceiros – Pessoa Jurídica	Execução do Termo de Convênio 032/2020	7.063,00
3.3.90.39.99 - Outros Serviços de Terceiros – Pessoa Jurídica	Execução do Termo de Convênio 431/2022	2.100,00
3.3.90.39.99 - Outros Serviços de Terceiros – Pessoa Jurídica	Execução do Termo de Convênio 004/2023	16.000,00
3.3.90.39.99 - Outros Serviços de Terceiros – Pessoa Jurídica	Execução do Termo de Convênio 610/2022	12.803,00
3.3.90.39.99 - Outros Serviços de Terceiros – Pessoa Jurídica	Execução do Termo de Convênio 034/2021	9.103,00
3.3.90.39.99 - Outros Serviços de Terceiros – Pessoa Jurídica	Execução de Termo de Convênio: 004/2023	5.000,00
3.3.90.39.99 - Outros Serviços de Terceiros – Pessoa Jurídica	Execução do Termo de Convênio 054/2022	6.000,00

**Total Despesa OUTROS SERVIÇOS DE TERCEIROS - PESSOAL JURÍDICA ---> 347.647,63**

### 3.3.90.40.00 - SERVIÇOS DE TECNOLOGIAS DA INFORMAÇÃO E COMUNICAÇÃO - PESSOA JURÍDICA

3.3.90.40.02 - Locação de Softwares	Execução de Termo de Convênio: 584/2022 e 431/2022	30.000,00
3.3.90.40.06 - Aquisição de Softwares de Aplicação	Execução de Termo de Convênio	20.000,00

**Total Despesa SERVIÇOS DE TECNOLOGIAS DA INFORMAÇÃO E COMUNICAÇÃO - PESSOA JURÍDICA ---> 50.000,00**





**PROPLAN**  
Pró-Reitoria de Planejamento

# UNIVERSIDADE ESTADUAL DO PARANÁ

Credenciada pelo Decreto No. 9.538 de 05/12/2013 – D.O.E. 05/12/2013  
Recredenciada pelo Decreto No. 2.374 de 14/08/2019 – D.O.E. 14/08/2019  
DESPESAS ORÇAMENTÁRIAS - 2024



## 4.4.90.52.00 - EQUIPAMENTOS E MATERIAL PERMANENTE

4.4.90.52.04 - Aparelhos de Medição e Orientação	Execução do Termo de Convênio 076/2022	20.000,00
4.4.90.52.04 - Aparelhos de Medição e Orientação	Execução do Termo de Convênio 006/2021	4.300,00
4.4.90.52.08 - Aparelhos, Equipamentos e Utensílios Médico-Odontológico, Laboratorial	Execução do Termo de Convênio 035/2022	150.000,00
4.4.90.52.18 - Coleções e Materiais Bibliográficos	Execução do Termo de Convênio	
4.4.90.52.33 - Equipamentos para Áudio, Vídeo e Foto	Execução do Termo de Convênio	54.663,21
4.4.90.52.34 - Máquinas, Utensílios e Equipamentos Diversos	Execução do Termo de Convênio 034/2021	600.000,00
4.4.90.52.34 - Máquinas, Utensílios e Equipamentos Diversos	Execução do Termo de Convênio 619/2022	2.380,00
4.4.90.52.34 - Máquinas, Utensílios e Equipamentos Diversos	Execução do Termo de Convênio 046/2022	200.000,00
4.4.90.52.34 - Máquinas, Utensílios e Equipamentos Diversos	Execução do Termo de Convênio 081/2021	12.500,00
4.4.90.52.35 - Equipamentos de Processamento de Dados	Execução de Termos de Convênios: 738/2022, 619/2022, 037/2022, 040/2022, 046/2022, 075/2022, 431/2022, 584/2022, 039/2022, 034/2021 e 032/2020.	2.241,30
		600.000,00
4.4.90.52.42 - Mobiliário em Geral	Execução do Termo de Convênio	400.000,00
4.4.90.52.99 - Outros Materiais Permanentes	Execução de Termo de Convênio	15.000,00

**Total Despesa EQUIPAMENTOS E MATERIAL PERMANENTE ---> 2.061.084,51**

**Total Fonte 703 ---> 5.964.126,00**

**SALDO DISPONIBILIZADO PARA UNIDADE REITORIA ---> 5.964.126,00**

**TOTAL LANÇADO UNIDADE REITORIA ---> 5.964.126,00**



**PROPLAN**  
Pró-Reitoria de Planejamento

# UNIVERSIDADE ESTADUAL DO PARANÁ

Credenciada pelo Decreto No. 9.538 de 05/12/2013 – D.O.E. 05/12/2013  
Recredenciada pelo Decreto No. 2.374 de 14/08/2019 – D.O.E. 14/08/2019  
DESPESAS ORÇAMENTÁRIAS - 2024



## Quadro 24 - CAMPUS DE APUCARANA fonte 500

Unidade	Fonte	Conta	Despesa	Memória de Cálculo	Total (R\$)
<b>APUCARANA</b>					
500 - Ordinário Não Vinculado		3.3.90.14.00	DIÁRIAS PESSOAL CIVIL - PESSOAL CIVIL		
		3.3.90.14.01	Diárias	-Seminário d e Pesquisa e de Extensão	195,30
		3.3.90.14.01	Diárias	-Referente a 3 diárias para Capital (356,50) e 3 diárias para Interior (279,00) X 12 meses	22.872,00
<b>Total Despesa DIÁRIAS PESSOAL CIVIL - PESSOAL CIVIL ---&gt;</b>					<b>23.067,30</b>
		3.3.90.18.00	AUXILIO FINANCEIRO A ESTUDANTES		
		3.3.90.18.01	Bolsa Auxílio	-11 BOLSAS MONITORIA RESOL. 018/23 10 MESES Valor de R\$ 400,00/ 10 BOLSAS PERMANÊNCIA - Resl. 016/23 10 Meses Valor R\$ 500,00/ 10 AUXÍLIOS ALIMENTAÇÃO Resl. 023/23 10 Meses Valor R\$ 250,00/ PROART 01 Bolsa R\$ 700,00 12 meses	103.600,00
<b>Total Despesa AUXÍLIO FINANCEIRO A ESTUDANTES ---&gt;</b>					<b>103.600,00</b>
		3.3.90.30.00	MATERIAL DE CONSUMO		
		3.3.90.30.04	Gás Engarrafado	-Despesa com recarga de extintores de incêndio do Campus.	3.000,00
		3.3.90.30.07	Gêneros de Alimentos	-English Day (7ª e 8ª edição)	200,00
		3.3.90.30.07	Gêneros de Alimentos	-Mostra de Profissões (Apresentar o curso, o campus, as professoras, os professores, os discentes para as alunas e alunos do ensino médio.	200,00
		3.3.90.30.07	Gêneros de Alimentos	-Alimentos não perecíveis para aulas práticas da disciplina de Gastronomia	2.000,00
		3.3.90.30.07	Gêneros de Alimentos	-Despesas com aquisição de alimentos tais como: chá, café, açúcar e galões de água.	15.000,00
		3.3.90.30.15	Material para Festividade e Homenagens	-X Spring Festival	600,00
		3.3.90.30.15	Material para Festividade e Homenagens	-XIV Noche Hispânica	1.200,00
		3.3.90.30.16	Material de Expediente	-MOSTRA DE PROFISSÕES	300,00
		3.3.90.30.16	Material de Expediente	-MOSTRA DE PROFISSÕES	200,00
		3.3.90.30.16	Material de Expediente	-XVIII ENCONTRO REGIONAL DE SECRETARIADO EXECUTIVO E SEGUNDA SEMANA CIENTÍFICA DO CURSO DE SECRETARIADO.	100,00
		3.3.90.30.16	Material de Expediente	-Aquisição de materiais de expediente.	5.250,00
		3.3.90.30.16	Material de Expediente	-SEMANA DE RECEPÇÃO ACADÊMICA E II MOSTRA DE EXTENSÃO E CULTURA DE LETRAS INGLÊS	500,00
		3.3.90.30.16	Material de Expediente	-Ciclo de Estudos em Formação Docente de Letras Inglês: socialização dos estágios de Gestão Escolar e Supervisionados do EF II e Ensino Médio de 2023	500,00
		3.3.90.30.16	Material de Expediente	-Mostra de Profissões	200,00
		3.3.90.30.16	Material de Expediente	-Mostra de Profissões (Apresentar o curso, o campus, as professoras, os professores, os discentes para as alunas e alunos do ensino médio.	300,00
		3.3.90.30.16	Material de Expediente	-English Day (7ª e 8ª edição)	500,00
		3.3.90.30.21	Material de Copa e Cozinha	-Aquisição de copos descartáveis de água e café.	2.750,00
		3.3.90.30.22	Material de Limpeza e Produção de Higienização	-Aquisição de material de higiene e limpeza para manutenção do asseio do campus de Apucarana.	23.207,21
		3.3.90.30.23	Uniformes, Tecidos e Aviamentos	-Entenda de Economia. (Dicas para o consumo consciente, interagindo professoras, professores, discentes e sociedade)	700,00
		3.3.90.30.23	Uniformes, Tecidos e Aviamentos	-IX Seminário de Pesquisas em Letras Inglês	1.000,00
		3.3.90.30.26	Material Elétrico e Eletrônico	-Despesas com aquisição de refletores, lâmpadas e demais materiais elétricos.	30.000,00
<b>Total Despesa MATERIAL DE CONSUMO ---&gt;</b>					<b>87.707,21</b>



**PROPLAN**  
Pró-Reitoria de Planejamento

# UNIVERSIDADE ESTADUAL DO PARANÁ

Credenciada pelo Decreto No. 9.538 de 05/12/2013 – D.O.E. 05/12/2013  
Recredenciada pelo Decreto No. 2.374 de 14/08/2019 – D.O.E. 14/08/2019  
DESPESAS ORÇAMENTÁRIAS - 2024



## 3.3.90.33.00- PASSAGENS E DESPESAS COM LOCOMOÇÃO

3.3.90.33.01 - Passagens Terrestres	-Encontro com Supervisores de Estágio	600,00
3.3.90.33.01 - Passagens Terrestres	-TRANSPORTE DE PALESTRANTES PARA EVENTOS DO CURSO DE CIÊNCIA DA COMPUTAÇÃO	750,00
3.3.90.33.01 - Passagens Terrestres	-Evento Cultural	400,00
3.3.90.33.01 - Passagens Terrestres	-Evento Acadêmico	600,00
3.3.90.33.02 - Passagens Aéreas	-EBTUR + Dia do Turismólogo	1.500,00
3.3.90.33.02 - Passagens Aéreas	-Encontro com Supervisores de Estágio	2.500,00
3.3.90.33.02 - Passagens Aéreas	-Semana Acadêmica do Curso	2.000,00
3.3.90.33.02 - Passagens Aéreas	-TRANSPORTE DE PALESTRANTES PARA EVENTOS DO CURSO DE CIÊNCIA DA COMPUTAÇÃO	3.000,00
3.3.90.33.02 - Passagens Aéreas	-Aula Magna do Curso de Direito	2.500,00
3.3.90.33.02 - Passagens Aéreas	-Semana do Advogado	1.000,00
3.3.90.33.09 - Táxi	-TRANSPORTE INTERMUNICIPAL E/OU LOCAL	750,00

**Total Despesa PASSAGENS E DESPESAS COM LOCOMOÇÃO ---> 15.600,00**

## 3.3.90.36.00- OUTROS SERVIÇOS DE TERCEIROS - PESSOA FÍSICA

3.3.90.36.06 - Serviços Técnicos Profissionais	-SEMANA DA ADMINISTRAÇÃO	2.200,00
3.3.90.36.07 - Estagiários	-Estagiários da UNESPAR - Campus de Apucarana - Valor estimado. Valor referente aos estagiários do Campus de Apucarana (Considerando 11 estagiários, 30 horas semanais, 4,5 semanas, R\$ 7,67 Hora trabalhada).	136.679,40

**Total Despesa OUTROS SERVIÇOS DE TERCEIROS - PESSOA FÍSICA ---> 138.879,40**

## 3.3.90.37.00 - LOCAÇÃO DE MÃO-DE-OBRA

3.3.90.37.01 - Limpeza e Conservação	- Contrato nº 01503/2022 Pontual Serviços Terceirizados Ltda. 12 Postos de auxiliar de serviços gerais, 01 posto de servente de limpeza, 01 de jardineiro, 01 de auxiliar de manutenção predial. Foi considerado reajuste contratual de 10% índice (o reajuste a partir de fevereiro de 2024).	661.736,76
3.3.90.37.01 - Limpeza e Conservação	-Contrato nº 02460/2022 Pontual Serviços Terceirizados Ltda. 02 postos de encarregada e 01 operador costal. Foi considerado reajuste contratual de 10% índice (o reajuste foi considerando a partir do mês de fevereiro de 2024)	165.144,36
3.3.90.37.02 - Guarda e Vigilância	-Vigilância Ostensiva Contrato Nº 031/2022 Wolf Vigilância Patrimonial - Eireli. 02 Postos de vigilantes desarmados diurnos (escala de 12X36) e 02 postos de vigilantes desarmados noturnos (escala 12X36) Foi considerado reajuste contratual de 10% índice (o reajuste foi considerado a partir do mês de fevereiro de 2024)	667.994,88
3.3.90.37.05 - Informática	-Valor do Contrato XXXX Ltda. - TI do Campus de Apucarana. 01 Posto de técnico de Informática Júnior 40 horas. Foi considerado reajuste contratual de 10% índice (o valor foi estimado considerando que atualmente o processo licitatório se encontra com tramitação em aberta).	84.000,00
3.3.90.37.08 - Operadores de Máquinas e Motoristas	-Contrato de terceirização de mão de obra do motorista transferido da Reitoria da Unespar para o Campus da Unespar em agosto de 2023. Valores repassados pela Reitoria ao campus: 12 x R\$ 5.080,75/mês.	60.969,00

**Total Despesa LOCAÇÃO DE MÃO-DE-OBRA ---> 1.639.845,00**



**PROPLAN**  
Pró-Reitoria de Planejamento

# UNIVERSIDADE ESTADUAL DO PARANÁ

Credenciada pelo Decreto No. 9.538 de 05/12/2013 – D.O.E. 05/12/2013  
Recredenciada pelo Decreto No. 2.374 de 14/08/2019 – D.O.E. 14/08/2019  
DESPESAS ORÇAMENTÁRIAS - 2024



## 3.3.90.39.00 - OUTROS SERVIÇOS DE TERCEIROS - PESSOAL JURÍDICA

3.3.90.39.01 - Assinaturas de Periódicos e Anuidades	-Assinatura de Jornal - Tribuna do Norte.	2.000,00
3.3.90.39.01 - Assinaturas de Periódicos e Anuidades	-Laboratório de Contabilidade	1.500,00
3.3.90.39.05 - Serviços Técnicos Profissionais	-ENCONTRO EGRESSOS	1.000,00
3.3.90.39.05 - Serviços Técnicos Profissionais	-SEMANA DA ADMINISTRAÇÃO	2.200,00
3.3.90.39.12 - Locação de Máquinas e Equipamentos	-Valor estimado do contrato nº 057/2022 PE n 986/2022 a ALMAQ EQUIPAMENTOS PARA ESCRITÓRIO LTDA	60.000,00
3.3.90.39.16 - Manutenção e Conservação de Bens Imóveis	-Despesas com manutenção e dedetização da estrutura do Campus, bem como reformas e manutenções básicas. Necessidade de Suplementação	87.291,20
3.3.90.39.17 - Manutenção e Conservação de Máquinas e Equipamentos	-Despesas com manutenção dos ares condicionados do Campus de Apucarana	14.000,00
3.3.90.39.41 - Fornecimento de Alimentação	-Integração Estudantes	900,00
3.3.90.39.41 - Fornecimento de Alimentação	-Eventos acadêmicos menores	1.400,00
3.3.90.39.41 - Fornecimento de Alimentação	-SEMANA DE RECEPÇÃO ACADÊMICA E II MOSTRA DE EXTENSÃO E CULTURA DE LETRAS INGLÊS	500,00
3.3.90.39.41 - Fornecimento de Alimentação	-English Day (7ª e 8ª edição)	1.000,00
3.3.90.39.41 - Fornecimento de Alimentação	-Ciclo de Estudos em Formação Docente de Letras Inglês: socialização dos estágios de Gestão Escolar e Supervisionados do EF II e Ensino Médio de 2023	400,00
3.3.90.39.41 - Fornecimento de Alimentação	-IX Seminário de Pesquisas em Letras Inglês	500,00
3.3.90.39.41 - Fornecimento de Alimentação	-Semana de Integração Acadêmica	500,00
3.3.90.39.41 - Fornecimento de Alimentação	-Seminário de Pesquisa e de Extensão	164,20
3.3.90.39.41 - Fornecimento de Alimentação	-PENP - Português para estrangeiros do norte do Paraná	1.900,00
3.3.90.39.41 - Fornecimento de Alimentação	-SEMANA DE INTEGRAÇÃO DOS ACADÊMICOS DO CURSO DE PEDAGOGIA	700,00
3.3.90.39.41 - Fornecimento de Alimentação	-SEMANA DA CONSCIÊNCIA NEGRA	400,00
3.3.90.39.41 - Fornecimento de Alimentação	-ATIVIDADES VOLTADAS AS AÇÕES EXTENSIONISTAS E DE PESQUISA	700,00
3.3.90.39.41 - Fornecimento de Alimentação	-SEMINÁRIO DE ESTÁGIO	300,00
3.3.90.39.41 - Fornecimento de Alimentação	-II CICLO DE DEBATES EM HISTÓRIA E HISTORIOGRAFIA DA EDUCAÇÃO	200,00
3.3.90.39.41 - Fornecimento de Alimentação	-RECEPÇÃO DOS CALOUROS	1.600,00
3.3.90.39.41 - Fornecimento de Alimentação	-ENCONTRO EGRESSOS	1.000,00
3.3.90.39.41 - Fornecimento de Alimentação	-Semana de integração	1.000,00
3.3.90.39.41 - Fornecimento de Alimentação	-Evento Cultural	900,00
3.3.90.39.41 - Fornecimento de Alimentação	-EBTUR + Dia do Turismólogo	900,00
3.3.90.39.41 - Fornecimento de Alimentação	-Contrato em fase interna de licitação (ETP) - Contrato Anterior TRYX - Concessão do Restaurante Universitário (350 refeições dia X 21 dias do mês X R\$ 5,00 por refeição) valor mensal de R\$ 36.750,00 TETO do subsídio. PREVISÃO ORÇAMENTÁRIA EXCLUSIVA PARA SUBSÍDIO RU. SALDO NÃO UTILIZADO DEVERÁ RETORNA PARA RATEIO ENTRE TODAS AS UNIDADES	416.000,00
3.3.90.39.41 - Fornecimento de Alimentação	-Evento Acadêmico	600,00
3.3.90.39.41 - Fornecimento de Alimentação	-Evento Acadêmico	200,00
3.3.90.39.41 - Fornecimento de Alimentação	-EVENTO DE ABERTURA DO ANO LETIVO E RECEPÇÃO AOS CALOUROS DO CURSO DE CIÊNCIA DA COMPUTAÇÃO	1.500,00
3.3.90.39.41 - Fornecimento de Alimentação	-SEMANA DA COMPUTAÇÃO 2024	1.500,00
3.3.90.39.41 - Fornecimento de Alimentação	-31º Simpósio Estadual de Contabilidade	3.500,00
3.3.90.39.41 - Fornecimento de Alimentação	-Aula Magna (Apresentação do calendário + regulamentos AAC e ACEC [1ª Parte] e Palestra professor convidado [2ª Parte]).	2.000,00
3.3.90.39.41 - Fornecimento de Alimentação	-Semana de Economia 2023 (2º semestre - 4º bimestre)	1.500,00
3.3.90.39.41 - Fornecimento de Alimentação	-Semana do Advogado	1.000,00
3.3.90.39.41 - Fornecimento de Alimentação	-Aula Magna do Curso de Direito	1.500,00
3.3.90.39.41 - Fornecimento de Alimentação	-Apresentação de Projetos de Curricularização da Extensão e Iniciação Científica.	1.000,00
3.3.90.39.41 - Fornecimento de Alimentação	-ORGANIZAÇÃO DO EVENTO QUE ENVOLVE O PROJETO DE EXTENSÃO: UMA QUESTÃO MULTICULTURAL: ABORDANDO ASPECTOS CULTURAIS E SOCIAIS NA APRENDIZAGEM DAS LÍNGUAS: INGLESA E	1.800,00



**PROPLAN**  
Pró-Reitoria de Planejamento

# UNIVERSIDADE ESTADUAL DO PARANÁ

Credenciada pelo Decreto No. 9.538 de 05/12/2013 – D.O.E. 05/12/2013  
Recredenciada pelo Decreto No. 2.374 de 14/08/2019 – D.O.E. 14/08/2019  
DESPESAS ORÇAMENTÁRIAS - 2024



3.3.90.39.41 - Fornecimento de Alimentação	ESPANHOLA – HALLOWEEN E DIA DOS MORTOS.	550,00
3.3.90.39.41 - Fornecimento de Alimentação	-EVENTO ARRAIÁ DO SECRETARIADO	
	-XVIII ENCONTRO REGIONAL DE SECRETARIADO EXECUTIVO E SEGUNDA SEMANA CIENTÍFICA DO CURSO DE SECRETARIADO.	2.000,00
3.3.90.39.41 - Fornecimento de Alimentação	-SEMINÁRIO: A CULTURA NA FORMAÇÃO ACADÊMICA E DESENVOLVIMENTO PROFISSIONAL DO SECRETARIADO EXECUTIVO	700,00
3.3.90.39.41 - Fornecimento de Alimentação	-SEMINÁRIO: A RELAÇÃO DIALÓGICA ENTRE A LITERATURA E A PINTURA: EM BUSCA DO FOMENTO INTELLECTUAL ACADÊMICO NO CURSO DE SECRETARIADO EXECUTIVO	700,00
3.3.90.39.41 - Fornecimento de Alimentação	-Encontro com Supervisores de Estágio	200,00
3.3.90.39.41 - Fornecimento de Alimentação	-Encontro com Supervisores de Estágio	700,00
3.3.90.39.41 - Fornecimento de Alimentação	-Encontro com Supervisores de Estágio	700,00
3.3.90.39.41 - Fornecimento de Alimentação	-Semana Acadêmica do Curso	200,00
3.3.90.39.41 - Fornecimento de Alimentação	-Encontro com Supervisores de Estágio	200,00
3.3.90.39.43 - Serviços de Energia Elétrica	-Valor estimado da fatura de energia elétrica, UNESPAR - Campus de Apucarana contrato Nº 20164243431344	144.000,00
3.3.90.39.44 - Serviços de Água e Esgoto	-Valor estimado das faturas de água da UNESPAR - Campus de Apucarana	36.000,00
3.3.90.39.58 - Serviços de Telecomunicações	-Telefonia fixa do Campus de Apucarana Sercomtel S.A. Telecomunicações contrato 1494/2022	15.600,00
3.3.90.39.63 - Serviços Gráficos	-Divulgação	800,00
3.3.90.39.63 - Serviços Gráficos	-Mostra de Profissões	2.500,00
3.3.90.39.63 - Serviços Gráficos	-MATERIAL INSTITUCIONAL	500,00
3.3.90.39.63 - Serviços Gráficos	-SEMANA DE INTEGRAÇÃO DOS ACADÊMICOS DO CURSO DE PEDAGOGIA	300,00
3.3.90.39.63 - Serviços Gráficos	-Mostra de Profissões	640,50
3.3.90.39.63 - Serviços Gráficos	-Seminário de Pesquisa e de Extensão	500,00
3.3.90.39.63 - Serviços Gráficos	-Ciências Contábeis 50 Anos	3.000,00
3.3.90.39.63 - Serviços Gráficos	-Amostra de Profissões	500,00
3.3.90.39.63 - Serviços Gráficos	-Congresso das Licenciaturas 2024	1.000,00
3.3.90.39.63 - Serviços Gráficos	-Cursos do Campus de Apucarana	300,00
	-Entenda de Economia. (Dicas para o consumo consciente, interagindo professoras, professores, discentes e sociedade)	450,00
3.3.90.39.63 - Serviços Gráficos		1.600,00
3.3.90.39.63 - Serviços Gráficos	-Despesas com COLI	
3.3.90.39.63 - Serviços Gráficos	-COLI	6.000,00
3.3.90.39.63 - Serviços Gráficos	-Jornada de Estágio	500,00
	-Ciclo de Estudos em Formação Docente de Letras Inglês: socialização dos estágios de Gestão Escolar e Supervisionados do EF II e Ensino Médio de 2023	1.400,00
3.3.90.39.63 - Serviços Gráficos	-Material institucional	500,00
3.3.90.39.63 - Serviços Gráficos	-Material Institucional	200,00
3.3.90.39.63 - Serviços Gráficos	-IX Seminário de Pesquisas em Letras Inglês	500,00
3.3.90.39.63 - Serviços Gráficos	-Campanha 21 dias de ativismo pelo fim da violência contra as mulheres.	500,00
3.3.90.39.63 - Serviços Gráficos	-MOSTRA DE PROFISSÕES	500,00
3.3.90.39.63 - Serviços Gráficos	-Material Institucional	500,00
3.3.90.39.63 - Serviços Gráficos	-Evento Cultural	700,00
3.3.90.39.63 - Serviços Gráficos	-Mostra das Profissões	600,00
3.3.90.39.63 - Serviços Gráficos	-AMOSTRA DE PROFISSÕES	500,00
3.3.90.39.63 - Serviços Gráficos	-SEMINÁRIO DE ESTÁGIO	500,00
3.3.90.39.63 - Serviços Gráficos	-MOSTRA DE PROFISSÕES	500,00
3.3.90.39.63 - Serviços Gráficos	-SEMANA DA CONSCIÊNCIA NEGRA	500,00
3.3.90.39.63 - Serviços Gráficos	-Jornada de Estágio	200,00
3.3.90.39.63 - Serviços Gráficos	-Evento Cultural	200,00
3.3.90.39.63 - Serviços Gráficos	-Material Institucional	200,00
3.3.90.39.63 - Serviços Gráficos	-Amostra de Profissões	400,00
3.3.90.39.69 - Seguros em Geral	-Seguro para estudantes dividido em 1/7 - contrato MBM seguradora - 4504/2021 GMS - total R\$ 28.447,44 dividido	4.876,80



**PROPLAN**  
Pró-Reitoria de Planejamento

# UNIVERSIDADE ESTADUAL DO PARANÁ

Credenciada pelo Decreto No. 9.538 de 05/12/2013 – D.O.E. 05/12/2013  
Recredenciada pelo Decreto No. 2.374 de 14/08/2019 – D.O.E. 14/08/2019  
DESPESAS ORÇAMENTÁRIAS - 2024



3.3.90.39.72 - Vale-Transporte	em sete partes iguais. -Vale Transporte estagiários Vale-transporte para os estagiários do Campus de Apucarana (Considerando 22 dias do mês, 11 estagiários, 2 passes por dia, e o valor de RS4,00)	23.232,00
3.3.90.39.80 – Hospedagens	-Semana Acadêmica do Curso	300,00
3.3.90.39.80 – Hospedagens	-Aula Magna (Apresentação do calendário + regulamentos AAC e ACEC [1ª Parte] e Palestra professor convidado [2ª Parte]).	300,00
3.3.90.39.80 - Hospedagens	-HOSPEDAGEM	1.000,00
3.3.90.39.80 - Hospedagens	-Encontro com Supervisores de Estágio	300,00
3.3.90.39.80 - Hospedagens	-EBTUR + Dia do Turismólogo	200,00
3.3.90.39.80 - Hospedagens	-Evento Acadêmico	400,00
3.3.90.39.80 - Hospedagens	-Evento Cultural	200,00
3.3.90.39.80 - Hospedagens	-Aula Magna do Curso de Direito	500,00
3.3.90.39.80 - Hospedagens	-Semana Acadêmica do Curso	300,00
3.3.90.39.80 - Hospedagens	-Semana do Advogado	500,00
3.3.90.39.83 - Serviços de Cópias e Reprodução de Documentos	-Ciclo de Estudos em Formação Docente de Letras Inglês: socialização dos estágios de Gestão Escolar e Supervisionados do EF II e Ensino Médio de 2023	500,00
3.3.90.39.99 - Outros Serviços de Terceiros – Pessoa Jurídica	-VISITA TÉCNICA	5.000,00
3.3.90.39.99 - Outros Serviços de Terceiros – Pessoa Jurídica	-Sarau Cultural	3.400,00
3.3.90.39.99 - Outros Serviços de Terceiros – Pessoa Jurídica	-XIV Noche Hispânica	2.400,00
<b>3.3.90.40.00 - SERVIÇOS DE TECNOLOGIAS DA INFORMAÇÃO E COMUNICAÇÃO - PESSOA JURÍDICA</b>		<b>887.004,70</b>
3.3.90.40.02 - Locação de Softwares	-Locação do Software para a disciplina de jogos de Empresa e Administração e Contábeis	10.000,00
3.3.90.40.04 - Serviços de Processamento de Dados	-Contrato Celepar SIGES - GMS 113/2023 - 109.080,00 dividido entre reitoria e unidades por igual	13.635,00
3.3.90.40.05 - Serviços de Comunicação de Dados	-Contrato SEAP/CELEPAR BANDA DE INTERNET - VALOR TOTAL R\$143.969,76 - 50% Reitoria e 50% dividido pelas unidades em partes iguais (R\$ 10.283,00)	10.283,64
<b>3.3.91.47.00 - OBRIGAÇÕES TRIBUTÁRIAS E CONTRIBUTIVAS</b>		<b>33.918,64</b>
3.3.90.47.23 - Outros Tributos Municipais a Recolhe	-Taxa Municipal de iluminação predial	500,00
3.3.91.47.05 - Licenciamento de Veículos	-Despesas com licenciamentos dos veículos do Campus de Apucarana.	700,00
<b>Total Despesa OBRIGAÇÕES TRIBUTÁRIAS E CONTRIBUTIVAS ---&gt;</b>		<b>1.200,00</b>
<b>Total Fonte 500 ---&gt;</b>		<b>2.930.822,25</b>
<b>SALDO DISPONIBILIZADO PARA UNIDADE APUCARANA ---&gt;</b>		<b>2.930.822,25</b>
<b>TOTAL LANÇADO UNIDADE APUCARANA ---&gt;</b>		<b>2.930.822,25</b>
<b>TOTAL ORÇAMENTO 2024 ---&gt;</b>		<b>2.930.822,25</b>



**PROPLAN**  
Pró-Reitoria de Planejamento

# UNIVERSIDADE ESTADUAL DO PARANÁ

Credenciada pelo Decreto No. 9.538 de 05/12/2013 – D.O.E. 05/12/2013  
Recredenciada pelo Decreto No. 2.374 de 14/08/2019 – D.O.E. 14/08/2019  
DESPESAS ORÇAMENTÁRIAS - 2024

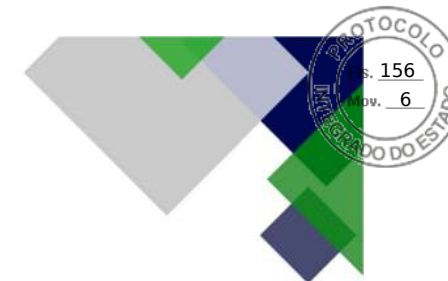

## Quadro 25 - CAMPUS DE APUCARANA fonte 501

Unidade	Fonte	Conta	Despesa	Memória de Cálculo	Total (R\$)
<b>APUCARANA</b>					
501 - Diretamente Arrecadados	3.3.90.91.00 - SENTENÇAS JUDICIAIS				
	3.3.90.91.07 - Sentenças Judiciais Não Alimentares – Exercícios Anteriores a partir de			-Provisão orçamentária para atender processos judiciais transitados em julgado, em desfavor do Campus de Apucarana da UNESPAR.	27.408,00
				<b>Total Despesa SENTENÇAS JUDICIAIS ---&gt;</b>	<b>27.408,00</b>
	4.4.90.52.00 - EQUIPAMENTOS E MATERIAL PERMANENTE				
	4.4.90.52.35 - Equipamentos de Processamento de Dados			- Compra de equipamentos para montagem de mini estúdio para produção de conteúdos digitais.	30.000,00
				<b>Total Despesa EQUIPAMENTOS E MATERIAL PERMANENTE ---&gt;</b>	<b>30.000,00</b>
				<b>Total Fonte 501 ---&gt;</b>	<b>57.408,00</b>
				<b>SALDO DISPONIBILIZADO PARA UNIDADE APUCARANA ---&gt;</b>	<b>57.408,00</b>
				<b>TOTAL LANÇADO UNIDADE APUCARANA ---&gt;</b>	<b>2.988.230,25</b>



**PROPLAN**  
Pró-Reitoria de Planejamento

# UNIVERSIDADE ESTADUAL DO PARANÁ

Credenciada pelo Decreto No. 9.538 de 05/12/2013 – D.O.E. 05/12/2013  
 Recredenciada pelo Decreto No. 2.374 de 14/08/2019 – D.O.E. 14/08/2019  
 DESPESAS ORÇAMENTÁRIAS - 2024



## Quadro 26 - CAMPUS DE CAMPO MOURÃO fonte 500

Unidade	Fonte	Conta	Despesa	Memória de Cálculo	Total (R\$)
<b>CAMPO MOURÃO</b>					
500 - Ordinário Não Vinculado		3.3.90.14.00	DIÁRIAS PESSOAL CIVIL - PESSOAL CIVIL		
		3.3.90.14.01	Diárias	-Eventos de Pesquisa, Ensino e Extensão do Curso	800,00
		3.3.90.14.01	Diárias	-Valor executado neste elemento em 2022 foi de R\$ 26.511,50 o Decreto Estadual N° 12.736/2022 reajustou os valores em 55% nos valores de diárias	42.000,00
		3.3.90.14.01	Diárias	-Realização de atividades acadêmico-científicas ao longo do ano letivo	560,00
		3.3.90.14.01	Diárias	-Semana do Turismo	2.000,00
		3.3.90.14.01	Diárias	-ATIVIDADES DE ENSINO: AULA INAUGURAL DO PROGRAMA EM 2023, REALIZAÇÃO DE EVENTOS CIENTÍFICOS E OFICINAS TEMÁTICAS EM DISCIPLINAS, E EVENTOS EXTERNOS AO PROGRAMA.	10.000,00
		3.3.90.14.01	Diárias	-Semana de Recepção do Turismo-Seminário	200,00
		3.3.90.14.01	Diárias	-AULA INAUGURAL E ATIVIDADES DE OFICINA E EVENTUAIS PARTICIPAÇÃO DE PROFESSORES EXTERNOS JUNTO AOS PPGS DE HISTÓRIA	1.000,00
		3.3.90.14.01	Diárias	-DIÁRIAS PARA COLABORADORES EVENTUAIS NO PAÍS	2.000,00
		3.3.90.14.01	Diárias	-Recepção dos Acadêmicos Ingressantes de 2024	400,00
		3.3.90.14.01	Diárias	-ATIVIDADES DE CAMPO EXTENSIONISTAS	500,00
				<b>Total Despesa DIÁRIAS PESSOAL CIVIL - PESSOAL CIVIL ---&gt;</b>	<b>49.660,00</b>
		3.3.90.18.00	AUXILIO FINANCEIRO A ESTUDANTES		
		3.3.90.18.01	Bolsa Auxílio	-11 BOLSAS MONITORIA RESOL. 018/23 10 MESES Valor de R\$ 400,00/ 10 BOLSAS PERMANÊNCIA - Resl. 016/23 10 Meses Valor R\$ 500,00/ 10 AUXÍLIOS ALIMENTAÇÃO Resl. 023/23 10 Meses Valor R\$ 250,00/ PROART 01 Bolsa R\$ 700,00 12 meses	103.600,00
		3.3.90.18.03	Auxílio Financeiro a Pesquisadores	-ATIVIDADES DE CAMPO EXTENSIONISTAS	500,00
		3.3.90.18.03	Auxílio Financeiro a Pesquisadores	-AULA MAGNA DO PPGSED	2.000,00
		3.3.90.18.03	Auxílio Financeiro a Pesquisadores	-ATIVIDADES DE ENSINO E PESQUISA: REALIZAÇÃO DE PALESTRAS, OFICINAS E CONSULTORIAS DENTRO DAS ATIVIDADES DO PROGRAMA.	2.500,00
		3.3.90.18.03	Auxílio Financeiro a Pesquisadores	- Evento Científico	1.000,00
		3.3.90.18.03	Auxílio Financeiro a Pesquisadores	- Aula Inaugural do Curso de Matemática	1.000,00
				<b>Total Despesa AUXÍLIO FINANCEIRO A ESTUDANTES ---&gt;</b>	<b>111.100,00</b>





### 3.3.90.30.00 - MATERIAL DE CONSUMO

3.3.90.30.04 - Gás Engarrafado	-5 recargas de gás 45kg R\$ 420,00 unitário Arraiá do Turismo	3.000,00
3.3.90.30.07 - Gêneros de Alimentos	-Encerramento do Ano	600,00
3.3.90.30.07 - Gêneros de Alimentos	-Realizar atividade inaugural do ano letivo (recepção aos calouros de 2024 e demais estudantes do curso)	700,00
3.3.90.30.07 - Gêneros de Alimentos	-AULA MAGNA DO PPGSED	2.000,00
3.3.90.30.07 - Gêneros de Alimentos	-Mostra das Profissões - Áreas do Turismo	300,00
3.3.90.30.07 - Gêneros de Alimentos	-Diversos itens de alimentação, café, açúcar, chá, entre outros	16.000,00
3.3.90.30.07 - Gêneros de Alimentos	-Dar continuidade às atividades de comemoração dos 50 anos do curso	1.500,00
3.3.90.30.07 - Gêneros de Alimentos	-CICLO DE PALESTRA E AULA INAUGURAL	1.000,00
3.3.90.30.07 - Gêneros de Alimentos	-Participação no Evento de Empreendedorismo e Inovação EMPREENDEWEEK	200,00
3.3.90.30.07 - Gêneros de Alimentos	-Recepção dos calouros	1.000,00
3.3.90.30.07 - Gêneros de Alimentos	-Aulas Públicas (Extensão) Encerramento do Ano	1.550,00
3.3.90.30.07 - Gêneros de Alimentos	-Eventos de Pesquisa, Ensino e Extensão do Curso	600,00
3.3.90.30.07 - Gêneros de Alimentos	-FESTIVIDADES E CONGRAÇAMENTOS DURANTE EVENTOS, NA ABERTURA DE SEMESTRE LETIVO E OUTRAS OCASIÕES PROMOVIDAS PELO PPGH PROFHISTÓRIA	1.500,00
3.3.90.30.15 - Material para Festividade e Homenagens		1.000,00
3.3.90.30.15 - Material para Festividade e Homenagens	-Arraiá do Turismo	
3.3.90.30.15 - Material para Festividade e Homenagens	-Encerramento do Ano	150,00
3.3.90.30.15 - Material para Festividade e Homenagens	-ATIVIDADES DE ENSINO, PESQUISA E EXTENSÃO: APOIO ESTRUTURAL NA ORGANIZAÇÃO DE EVENTOS DO PROGRAMA.	150,00
3.3.90.30.16 - Material de Expediente	-Aquisição de diversos itens para expediente em colegiados e setores administrativos	1.500,00
3.3.90.30.16 - Material de Expediente	-Extensão do Curso de EPA nas Escolas	30.000,00
3.3.90.30.17 - Material de Processamento de Dados	-Aquisição de itens para manutenção de computadores, rede de internet e demais itens para utilização pelo Centro de Informática	400,00
3.3.90.30.19 - Material de acondicionamento e Embalagem		20.000,00
3.3.90.30.20 - Material de Cama Mesa e Banho	-Arraiá do Turismo	300,00
3.3.90.30.21 - Material de Copa e Cozinha	-Participação no Evento de Empreendedorismo e Inovação EMPREENDEWEEK	150,00
3.3.90.30.21 - Material de Copa e Cozinha	-Encerramento do Ano	200,00
3.3.90.30.21 - Material de Copa e Cozinha	-Aquisição de itens de consumo diário, tais como copos, panos de cozinha copos, etc	5.000,00
3.3.90.30.23 - Uniformes, Tecidos e Aviamentos	-Participação no Evento de Empreendedorismo e Inovação EMPREENDEWEEK	200,00
3.3.90.30.23 - Uniformes, Tecidos e Aviamentos	-Semana do Turismo	400,00
3.3.90.30.23 - Uniformes, Tecidos e Aviamentos	-Eventos de Pesquisa, Ensino e Extensão do Curso	600,00
3.3.90.30.23 - Uniformes, Tecidos e Aviamentos	-Arraiá do Turismo	150,00
3.3.90.30.23 - Uniformes, Tecidos e Aviamentos	-Mostra das Profissões - Áreas do Turismo	200,00
3.3.90.30.24 - Material para Manutenção de Bens Imóveis	-Reparo na Pintura do Colegiado	2.500,00
3.3.90.30.24 - Material para Manutenção de Bens Imóveis	-Aquisição de materiais para manutenção predial e infraestrutura do campus a ser realizada pelo Auxiliar de Manutenção predial.	20.000,00
3.3.90.30.26 - Material Elétrico e Eletrônico		400,00
3.3.90.30.26 - Material Elétrico e Eletrônico	-Participação no Evento de Empreendedorismo e Inovação EMPREENDEWEEK	23.095,04
3.3.90.30.26 - Material Elétrico e Eletrônico	-Aquisição de materiais para reparos e manutenção predial bocais, calhas, chaves de ligação, componentes de aparelho eletrônico disjuntores, espelhos para interruptores, fios e cabos, fita isolante, fusíveis, interruptores, lâmpadas e luminárias, pilhas e baterias, entre outros.	
3.3.90.30.26 - Material Elétrico e Eletrônico	-Mostra das Profissões - Áreas do Turismo	600,00
3.3.90.30.29 - Material para Áudio, Vídeo e Foto	-Extensão do Curso de EPA nas Escolas	500,00
3.3.90.30.29 - Material para Áudio, Vídeo e Foto	-Eventos de Pesquisa, Ensino e Extensão do Curso	500,00
3.3.90.30.30 - Material para Comunicações	-Participação no Evento de Empreendedorismo e Inovação EMPREENDEWEEK	200,00
3.3.90.30.42 - Ferramentas	-Aquisição de ferramentas para manutenção predial e da infraestrutura	1.500,00

**Total Despesa MATERIAL DE CONSUMO ---> 139.645,04**



### 3.3.90.31.00 - PREMIAÇÕES CULTURAIS, ARTÍSTICAS, CIENTÍFICAS, DESPORTIVAS E OUTRAS

3.3.90.31.05 - Premiações Artísticas  
3.3.90.31.05 - Premiações Artísticas  
3.3.90.31.05 - Premiações Artísticas  
3.3.90.31.05 - Premiações Artísticas

-Rodas de Encontros 1.100,00  
-PREMIAÇÃO CULTURAL DE EGRESSOS DO PROFHISTÓRIA -Noite cultural 400,00  
-Semana do Contador 1.500,00  
-Eventos de Pesquisa, Ensino e Extensão do Curso 300,00

**Total Despesas PREMIAÇÕES CULTURAIS, ARTÍSTICAS, CIENTÍFICAS, DESPORTIVAS E OUTRAS ---> 3.300,00**

### 3.3.90.33.00- PASSAGENS E DESPESAS COM LOCOMOÇÃO

3.3.90.33.01 - Passagens Terrestres  
3.3.90.33.01 - Passagens Terrestres  
3.3.90.33.01 - Passagens Terrestres  
3.3.90.33.01 - Passagens Terrestres  
3.3.90.33.02 - Passagens Aéreas  
3.3.90.33.02 - Passagens Aéreas  
3.3.90.33.02 - Passagens Aéreas  
3.3.90.33.02 - Passagens Aéreas

-CICLO DE PALESTRA E AULA INAUGURAL 600,00  
-Visita Técnica 3.000,00  
-AUXILIAR/ESTIMULAR PARTICIPAÇÃO DE DISCENTES E/OU DOCENTES EM ATIVIDADES E CURSOS 500,00  
-Locação de de veículos para transporte de pessoas para visitas técnicas previstas em PPC dos colegiados. 100.000,00  
-Aula Magna 2.000,00  
-REALIZAÇÃO DE CONFERÊNCIA MAGNA 2024 E DISCIPLINA DE TÓPICOS ESPECIAIS 5.500,00  
-AUXILIAR/ESTIMULAR PARTICIPAÇÃO DE DISCENTES E/OU DOCENTES EM ATIVIDADES E CURSOS 3.000,00  
-ATIVIDADES DE ENSINO: AULA INAUGURAL DO PROGRAMA EM 2023, REALIZAÇÃO DE EVENTOS CIENTÍFICOS E OFICINAS TEMÁTICAS EM DISCIPLINAS, ALÉM DE DEMAIS ATIVIDADES DA ROTINA DO PROGRAMA E DE EVENTOS EXTERNOS. 2.500,00  
-Realização de atividades acadêmico-científicas ao longo do ano letivo 2.000,00  
-AULA MAGNA DO PPGSED 4.500,00

**Total Despesa PASSAGENS E DESPESAS COM LOCOMOÇÃO ---> 123.600,00**

### 3.3.90.36.00- OUTROS SERVIÇOS DE TERCEIROS - FÍSICA

3.3.90.36.06 - Serviços Técnicos Profissionais  
3.3.90.36.06 - Serviços Técnicos Profissionais  
3.3.90.36.06 - Serviços Técnicos Profissionais  
3.3.90.36.06 - Serviços Técnicos Profissionais  
3.3.90.36.07 - Estagiários  
3.3.90.36.15 - Locação de Imóveis  
3.3.90.36.15 - Locação de Imóveis  
3.3.90.36.15 - Locação de Imóveis  
3.3.90.36.15 - Locação de Imóveis  
3.3.90.36.15 - Locação de Imóveis  
3.3.90.36.15 - Locação de Imóveis  
3.3.90.36.22 - Manutenção e Conservação de Bens Imóveis  
3.3.90.36.28 - Serviço de Seleção e Treinamento  
3.3.90.36.28 - Serviço de Seleção e Treinamento  
3.3.90.36.28 - Serviço de Seleção e Treinamento  
3.3.90.36.99 - Outros Serviços de Terceiros – Pessoa Física

-Viagens de Estudos 3.000,00  
-Participação no Evento de Empreendedorismo e Inovação EMPREENDEWEEK 300,00  
-Semana de Recepção do Turismo 300,00  
-Elaboração de documentos técnicos, laudos, pareceres, etc 10.278,15  
-20 estagiários \* R\$ 1.000,00 = R\$ 20.000,00 (mês) \* 12 meses = R\$ 240.000,00 240.000,00  
-Convenção do Curso de Administração Jornada Empreendedora 2.500,00  
-Eventos de Pesquisa, Ensino e Extensão do Curso 2.000,00  
-Palestra Magna de Economia 1.000,00  
-Aula Inaugural 1.500,00  
-Noite Cultural alusivo ao dia do Economista 1.200,00  
-Realização de pequenos reparos na infraestrutura física do campus, manutenção, reparação, troca de itens e demais serviços comuns prestados por pessoa física. 15.000,00  
-VI Encontro de Pedagogia 1.000,00  
-Para serviços de pronto pagamento a Membros de Comissão Permanente Processo Seletivo – CPPS, de concursos públicos e de processo seletivo simplificado para docentes e agentes universitários 30.000,00  
-VI Encontro de Pedagogia 1.000,00  
-Encerramento do Ano 200,00

**Total Despesa OUTROS SERVIÇOS DE TERCEIROS - PESSOA FÍSICA ---> 311.278,15**



### 3.3.90.37.00 - LOCAÇÃO DE MÃO-DE-OBRA

3.3.90.37.01 - Limpeza e Conservação	- Jan a Mai - Valor Mensal de R\$ 40.749,81 * 5 = R\$ 203.749,05 Jun a Dez - Valor Mensal reajustado R\$ 44.824,79 (10%) * 7 = R\$ 313.773,53 Total: R\$ 517.522,58 11 Postos de trabalho - 8 Auxiliares de Serviços Gerais - 1 Servente de limpeza -1 Manutenção Predial - 1 Jardineiro	517.522,58
3.3.90.37.02 - Guarda e Vigilância	-1 Posto de trabalho 12*36h todos os dias do mês - Valor R\$13.138,13 de Jan a Jun - R\$ 78.828,78 Valor reajustado (8%) R\$ 14.189,18 - jul a dez - R\$ 85.135,08 Total 2024 - R\$ 163.963,86	163.963,86
3.3.90.37.05 - Informática	-CONFORME EDITAL 12/2023 Lote 04: Valor total: R\$ 70.000,00 (setenta mil reais). Empresa homologada: PLANSERVICE TERCEIRIZAÇÃO DE SERVIÇOS – EIRELI – inscrita no CNPJ/MF sob o número 04.970.088/0001-25.	70.000,00
3.3.90.37.08 - Operadores de Máquinas e Motoristas	-CONFORME EDITAL 12/2023 Lote 12: Valor total: R\$ 163.999,92 (cento e sessenta e três mil e novecentos e noventa e nove reais e noventa e dois centavos). Empresa homologada: DEFENTI & RIBEIRO CENTRO EDUCACIONAL LTDA – inscrita no CNPJ/MF sob o número 12.353.106/0001-58 VALOR MENSAL R\$ 6.833,33	81.999,96
3.3.90.37.09 - Apoio Administrativo, Técnico e Operacional	-Lote 03: Valor total: R\$ 44.599,80 (quarenta e quatro mil e quinhentos e noventa e nove reais e oitenta centavos). Empresa homologada: COMPORTEC ORGANIZACOES DE EVENTOS LTDA – inscrita no CNPJ/MF sob o número 24.796.929/0001-37 VALOR MENSAL: R\$ 3.716,65	44.599,80
3.3.90.37.09 - Apoio Administrativo, Técnico e Operacional	-EDITAL 12/2023 - Lote 02: Valor total: R\$ 43.999,92 (quarenta e três mil novecentos e noventa e nove reais e noventa e dois centavos). Empresa homologada: DEFENTI & RIBEIRO CENTRO EDUCACIONAL LTDA – inscrita no CNPJ/MF sob o número 12.353.106/0001-58..	43.999,92

**Total Despesa LOCAÇÃO DE MÃO-DE-OBRA ---> 922.086,12**

### 3.3.90.39.00 - OUTROS SERVIÇOS DE TERCEIROS - JURÍDICA

3.3.90.39.12 - Locação de Máquinas e Equipamentos	-Mostra das Profissões - Áreas do Turismo	300,00
3.3.90.39.12 - Locação de Máquinas e Equipamentos	-Semana do Turismo	300,00
3.3.90.39.16 - Manutenção e Conservação de Bens Imóveis	-Em 2022 o Campus de Campo Mourão executou no elemento 39.16 o montante de R\$ 89.756,65 com serviços de manutenções de imóveis. Existem diversos processos em andamento para manutenção da infraestrutura, rede elétrica, lógica e demais itens	200.000,00
3.3.90.39.16 - Manutenção e Conservação de Bens Imóveis	-CONTRATO 5/2023 2192/2023 SERVIÇOS DE CHAVEIRO, VALOR TOTAL 31.272,05, em razão do teto orçamentário, não foi possível lançar o valor total do contrato	10.881,43
3.3.90.39.41 - Fornecimento de Alimentação	-III START - CICLO DE INTEGRAÇÃO ACADÊMICA DO CURSO DE CIÊNCIAS CONTÁBEIS	1.500,00
3.3.90.39.41 - Fornecimento de Alimentação	-Semana de Recepção do Turismo	500,00
3.3.90.39.41 - Fornecimento de Alimentação	-Semana do Contador	2.500,00
3.3.90.39.41 - Fornecimento de Alimentação	-Semana do Turismo	600,00
3.3.90.39.41 - Fornecimento de Alimentação	-Aula Magna	200,00
3.3.90.39.41 - Fornecimento de Alimentação	-III Encontro do CADi	600,00
3.3.90.39.41 - Fornecimento de Alimentação	-REALIZAÇÃO DE CONFERÊNCIA MAGNA 2024 E DISCIPLINA DE TÓPICOS ESPECIAIS	1.000,00
3.3.90.39.41 - Fornecimento de Alimentação	-ATIVIDADES DE CAMPO EXTENSIONISTAS	500,00
3.3.90.39.41 - Fornecimento de Alimentação	-Aula Magna	3.000,00
3.3.90.39.41 - Fornecimento de Alimentação	-Evento Científico	2.000,00
3.3.90.39.41 - Fornecimento de Alimentação	-Recepção dos Acadêmicos Ingressantes de 2024	1.000,00
3.3.90.39.41 - Fornecimento de Alimentação	-Palestra técnica	1.300,00
3.3.90.39.41 - Fornecimento de Alimentação	-Aula Inaugural do Curso de Matemática	2.000,00
3.3.90.39.41 - Fornecimento de Alimentação	-3 coffeekem em valor médio de R\$ 1.500,00 = R\$ 4.500,00. Os demais serviços estão previstos nos valores do PAA de cada colegiado.	4.500,00
3.3.90.39.41 - Fornecimento de Alimentação	-Visitas Técnicas	1.500,00
3.3.90.39.41 - Fornecimento de Alimentação	-AULA INAUGURAL	2.350,00
3.3.90.39.43 - Serviços de Energia Elétrica	-Em 2022, as despesas com Energia Elétrica foram de R\$ 155.687,02 + 10%(previsão) resultando em R\$ 171.255,72	171.255,72
3.3.90.39.44 - Serviços de Água e Esgoto	-Em 2022, as despesas com Água e Esgoto somaram R\$ 35.731,27 acrescentou-se 10% para 2024 - 39.304,39	38.966,00
3.3.90.39.58 - Serviços de Telecomunicações	-Contrato Sercomtel 1230,08 * 12 = 14.760,96, Contrato OI (aprox.) 800,00 * 12 = 9.600,00	24.360,96



# UNIVERSIDADE ESTADUAL DO PARANÁ

Credenciada pelo Decreto No. 9.538 de 05/12/2013 – D.O.E. 05/12/2013  
 Recredenciada pelo Decreto No. 2.374 de 14/08/2019 – D.O.E. 14/08/2019  
**DESPESAS ORÇAMENTÁRIAS - 2024**

3.3.90.39.59 - Serviços de Áudio, Vídeo e Foto	-PROJETO GEOGRAFIA EXPLICIA	1.000,00
3.3.90.39.63 - Serviços Gráficos	-Realizar atividade inaugural do ano letivo (recepção aos calouros de 2024 e demais estudantes do curso)	300,00
3.3.90.39.63 - Serviços Gráficos	-Dar continuidade às atividades de comemoração dos 50 anos do curso	2.000,00
3.3.90.39.63 - Serviços Gráficos	-CICLO DE PALESTRA E AULA INAUGURAL	800,00
3.3.90.39.63 - Serviços Gráficos	-Trabalhar em estratégias sistemáticas de divulgação do curso junto à comunidade externa	1.440,00
3.3.90.39.63 - Serviços Gráficos	-Aula Inaugural do Curso de Matemática	2.000,00
3.3.90.39.63 - Serviços Gráficos	-CONTRATAÇÃO DE SERVIÇOS DE TERCEIROS -PESSOA JURÍDICA A FIM DE CONFECCIONAR MATERIAIS DE DIVULGAÇÃO DE CONHECIMENTO PRODUZIDO E/OU ATIVIDADES DO CURSO PROFHISTÓRIA NO MOMENTO DE SUA SELEÇÃO ANUAL	600,00
3.3.90.39.63 - Serviços Gráficos	-III WORKSHOP IR IMPACTA	1.500,00
3.3.90.39.63 - Serviços Gráficos	-Mostra das Profissões - Áreas do Turismo	300,00
3.3.90.39.63 - Serviços Gráficos	-Serviços gráficos para eventos do campus. O contrato atual 7028/2023 prevê valor de R\$ 34.584,47. Em razão do teto orçamentário não foi possível contemplar o valor total	15.000,00
3.3.90.39.63 - Serviços Gráficos	-Semana de Recepção do Turismo	300,00
3.3.90.39.63 - Serviços Gráficos	-Seguro para estudantes dividido em 1/7 - contrato MBM seguradora - 4504/2021 GMS - total R\$ 28.447,44 dividido em sete partes iguais.	4.064,00
3.3.90.39.69 - Seguros em Geral		50.793,60
3.3.90.39.72 - Vale-Transporte	-Vale transporte (R\$4,81) para 20 estagiários * 22 dias mês = R\$ 4.232,80 * 12 = R\$ 50 793,60	
3.3.90.39.74 - Fretes e Transportes de Encomendas	-Extensão do Curso de EPA nas Escolas	1.000,00
3.3.90.39.77 - Vigilância Ostensiva	-Contrato Inviolável 02/2021 - 1.032,91 * 12 = 12.394,92	12.394,92
3.3.90.39.80 - Hospedagens	-CICLO DE PALESTRA E AULA INAUGURAL	
3.3.90.39.80 - Hospedagens	-REALIZAÇÃO DE CONFERÊNCIA MAGNA 2024 E DISCIPLINA DE TÓPICOS ESPECIAIS	600,00
3.3.90.39.80 - Hospedagens	-Recepção dos Acadêmicos Ingressantes de 2024	2.000,00
3.3.90.39.80 - Hospedagens	-Semana do Turismo	500,00
3.3.90.39.80 - Hospedagens	-VI Encontro de Pedagogia	200,00
3.3.90.39.80 - Hospedagens	-Aula Magna	300,00
3.3.90.39.80 - Hospedagens	-Semana de História – “Diálogos Históricos”	400,00
3.3.90.39.81 - Serviços Bancários	-Tarifas Bancárias	3.500,00
3.3.90.39.83 - Serviços de Cópias e Reprodução de Documentos	-Contrato Almaq, valor mensal aproximado R\$ 2.500,00 * 12 = R\$ 30.000,00	16.000,00
		30.000,00
	<b>Total Despesa OUTROS SERVIÇOS DE TERCEIROS - PESSOAL JURÍDICA ---&gt;</b>	<b>618.106,63</b>
<b>3.3.90.40.00 - SERVIÇOS DE TECNOLOGIAS DA INFORMAÇÃO E COMUNICAÇÃO - PESSOA JURÍDICA</b>		
3.3.90.40.04 - Serviços de Processamento de Dados	-Contrato Celepar SIGES - GMS 113/2023 - 109.080,00 dividido entre reitoria e unidades por igual	13.635,00
3.3.90.40.05 - Serviços de Comunicação de Dados	-Contrato SEAP/CELEPAR BANDA DE INTERNET - VALOR TOTAL R\$143.969,76 - 50% Reitoria e 50% dividido pelas unidades em partes iguais (R\$ 10.283,00)	10.283,64
	<b>Total Despesa SERVIÇOS DE TECNOLOGIAS DA INFORMAÇÃO E COMUNICAÇÃO - PESSOA JURÍDICA ---&gt;</b>	<b>23.918,64</b>
<b>3.3.91.47.00 - OBRIGAÇÕES TRIBUTÁRIAS E CONTRIBUTIVAS</b>		
3.3.91.47.05 - Licenciamento de Veículos	-Licenciamento anual de 8 Veículos oficiais no campus	2.000,00
	<b>Total Fonte 500 ---&gt;</b>	<b>2.304.694,58</b>
	<b>SALDO DISPONIBILIZADO PARA UNIDADE CAMPO MOURÃO ---&gt;</b>	<b>2.304.694,58</b>
	<b>TOTAL LANÇADO UNIDADE CAMPO MOURÃO ---&gt;</b>	<b>2.304.694,58</b>
	<b>TOTAL ORÇAMENTO 2024 ---&gt;</b>	<b>2.304.694,58</b>



**PROPLAN**  
Pró-Reitoria de Planejamento

# UNIVERSIDADE ESTADUAL DO PARANÁ

Credenciada pelo Decreto No. 9.538 de 05/12/2013 – D.O.E. 05/12/2013  
 Recredenciada pelo Decreto No. 2.374 de 14/08/2019 – D.O.E. 14/08/2019  
 DESPESAS ORÇAMENTÁRIAS - 2024



## Quadro 27 - CAMPUS DE CAMPO MOURÃO fonte 501

Unidade	Fonte	Conta	Despesa	Memória de Cálculo	Total (R\$)
<b>CAMPO MOURÃO</b>					
501 - Diretamente Arrecadados	3.3.90.14.00	DIÁRIAS PESSOAL CIVIL - PESSOAL CIVIL			
	3.3.90.14.01	Diárias			20.001,00
		<b>Total Despesa DIÁRIAS PESSOAL CIVIL - PESSOAL CIVIL ---&gt;</b>			<b>20.001,00</b>
	3.3.90.30.00	MATERIAL DE CONSUMO			
	3.3.90.30.07	Gêneros de Alimentos			2.000,00
	3.3.90.30.24	Material para Manutenção de Bens Imóveis			5.000,00
	3.3.90.30.39	Material para Manutenção de Veículos			20.000,00
		<b>Total Despesa MATERIAL DE CONSUMO---&gt;</b>			<b>27.000,00</b>
	3.3.90.36.00	OUTROS SERVIÇOS DE TERCEIROS - PESSOA FÍSICA			
	3.3.90.36.11	Pró-Labore a Consultores Eventuais			14.000,00
		<b>Total Despesa OUTROS SERVIÇOS DE TERCEIROS - PESSOA FÍSICA ---&gt;</b>			<b>14.000,00</b>
	3.3.90.91.00	SENTENÇAS JUDICIAIS			
	3.3.90.91.07	Sentenças Judiciais Não Alimentares – Exercícios Anteriores a partir de			30.000,00
		<b>Total Despesa SENTENÇAS JUDICIAIS ---&gt;</b>			<b>30.000,00</b>
	4.4.90.52.00	EQUIPAMENTOS E MATERIAL PERMANENTE			
	4.4.90.52.12	Aparelhos e Utensílios Domésticos			11.740,00
		<b>Total Despesa EQUIPAMENTOS E MATERIAL PERMANENTE ---&gt;</b>			<b>11.740,00</b>
		<b>Total Fonte 501 ---&gt;</b>			<b>102.741,00</b>
		<b>SALDO DISPONIBILIZADO PARA UNIDADE CAMPO MOURÃO ---&gt;</b>			<b>102.741,00</b>
		<b>TOTAL LANÇADO UNIDADE CAMPO MOURÃO ---&gt;</b>			<b>2.407.435,58</b>



**PROPLAN**  
Pró-Reitoria de Planejamento

# UNIVERSIDADE ESTADUAL DO PARANÁ

Credenciada pelo Decreto No. 9.538 de 05/12/2013 – D.O.E. 05/12/2013  
Recredenciada pelo Decreto No. 2.374 de 14/08/2019 – D.O.E. 14/08/2019  
DESPESAS ORÇAMENTÁRIAS - 2024

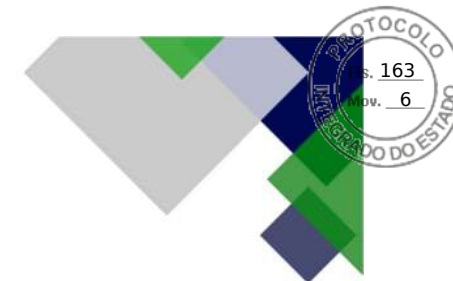

## Quadro 28 - CAMPUS DE CURITIBA I - EMBAP fonte 500

Unidade	Fonte	Conta	Despesa	Memória de Cálculo	Total (R\$)
<b>CURITIBA I</b>					
500 - Ordinário Não Vinculado	3.3.90.14.00	DIÁRIAS PESSOAL CIVIL - PESSOAL CIVIL			5.000,00
	3.3.90.14.01	Diárias	- Previsão anual para despesas com diárias para deslocamento de servidores do Campus para participação em reuniões institucionais, eventos científicos no ano de 2024.		
<b>Total Despesa DIÁRIAS PESSOAL CIVIL - PESSOAL CIVIL ---&gt;</b>					<b>5.000,00</b>
	3.3.90.18.00	AUXILIO FINANCEIRO A ESTUDANTES			103.600,00
	3.3.90.18.01	Bolsa Auxílio	-11 BOLSAS MONITORIA RESOL. 018/23 10 MESES Valor de R\$ 400,00/ 10 BOLSAS PERMANÊNCIA - Resl. 016/23 10 Meses Valor R\$ 500,00/ 10 AUXÍLIOS ALIMENTAÇÃO Resl. 023/23 10 Meses Valor R\$ 250,00/ PROART 01 Bolsa R\$ 700,00 12 meses		
<b>Total Despesa AUXILIO FINANCEIRO A ESTUDANTES ---&gt;</b>					<b>103.600,00</b>
	3.3.90.30.00	MATERIAL DE CONSUMO			3.000,00
	3.3.90.30.07	Gêneros de Alimentos	-Previsão para aquisição de café, chá, açúcar, adoçante, água mineral para o Campus de Curitiba I no ano de 2024		
	3.3.90.30.16	Material de Expediente	-Previsão para aquisição de material de expediente para manutenção das atividades administrativas do Campus de Curitiba I para o ano de 2024.		
	3.3.90.30.22	Material de Limpeza e Produção de Higienização	-Valor estimado para atender as despesas com aquisição de material de higiene (papel higiênico, papel toalha e sabonete líquido)		
	3.3.90.30.26	Material Elétrico e Eletrônico	-Previsão para aquisição de material elétrico (lâmpadas, disjuntores e afins) para manutenção do Campus para o ano de 2024.		
	3.3.90.30.44	Material de Sinalização Visual e Afins	-Lançamento do Programa de Pós-Graduação em Artes Visuais PPGAV		
	3.3.90.30.60	Cartão Combustível	-Lançamento do Programa de Pós-Graduação em Artes Visuais PPGAV		
<b>Total Despesa MATERIAL DE CONSUMO ---&gt;</b>					<b>20.700,00</b>
	3.3.90.33.00	PASSAGENS E DESPESAS COM LOCOMOÇÃO			3.250,00
	3.3.90.33.02	Passagens Aéreas	-ENCONTRO BIENAL DA SOCIEDADE BRASILEIRA DE MÚSICA ELETROACÚSTICA		
	3.3.90.33.02	Passagens Aéreas	-I ENCONTRO REGIONAL DA ANPAP SUL		
	3.3.90.33.02	Passagens Aéreas	-Lançamento do Programa de Pós-Graduação em Artes Visuais PPGAV		
	3.3.90.33.02	Passagens Aéreas	-Aula Inaugural do curso de Licenciatura em Música (2024)		
	3.3.90.33.02	Passagens Aéreas	-III Seminário de Estudos em Violão do PPGMUS/UNESPAR		
<b>Total Despesa PASSAGENS E DESPESAS COM LOCOMOÇÃO ---&gt;</b>					<b>16.000,00</b>



**PROPLAN**  
Pró-Reitoria de Planejamento

# UNIVERSIDADE ESTADUAL DO PARANÁ

Credenciada pelo Decreto No. 9.538 de 05/12/2013 – D.O.E. 05/12/2013  
Recredenciada pelo Decreto No. 2.374 de 14/08/2019 – D.O.E. 14/08/2019  
DESPESAS ORÇAMENTÁRIAS - 2024



## 3.3.90.36.00- OUTROS SERVIÇOS DE TERCEIROS - PESSOA FÍSICA

3.3.90.36.06 - Serviços Técnicos Profissionais	-Exposição de TCC 2024	4.500,00
3.3.90.36.06 - Serviços Técnicos Profissionais	-III Encontro de Flauta Doce da EMBAP/UNESPAR	2.500,00
3.3.90.36.06 - Serviços Técnicos Profissionais	-Aula Inaugural do curso de Licenciatura em Música (2024)	1.700,00
3.3.90.36.06 - Serviços Técnicos Profissionais	-1ª Semana Artística /Embap	3.000,00
3.3.90.36.06 - Serviços Técnicos Profissionais	-1ª Semana Artística /Embap	4.500,00
3.3.90.36.06 - Serviços Técnicos Profissionais	-Lançamento do Programa de Pós-Graduação em Artes Visuais PPGAV	2.000,00
3.3.90.36.06 - Serviços Técnicos Profissionais	-Previsão para despesas com a contratação de profissionais para atuarem como modelo vivo nas aulas dos cursos do Centro de Artes e Museologia do Campus de Curitiba I no ano de 2024	5.962,00
3.3.90.36.06 - Serviços Técnicos Profissionais	-II Colóquio CWB_Latina	4.000,00
3.3.90.36.07 – Estagiários	-Estimativa de gastos com a folha mensal dos estagiários contratados no Campus de Curitiba I, sendo: R\$ 10.000,00*12 meses.	120.000,00
3.3.90.36.99 - Outros Serviços de Terceiros – Pessoa Física	-Oficina de Construção de Instrumentos Eletroacústicos	2.000,00

**Total Despesa OUTROS SERVIÇOS DE TERCEIROS - PESSOA FÍSICA ---> 150.162,00**

## 3.3.90.37.00 - LOCAÇÃO DE MÃO-DE-OBRA

3.3.90.37.01 - Limpeza e Conservação	-Despesas com terceirização de mão de obra, conforme contrato nº 1718/2022 - GMS, (06 postos de servente de limpeza 40h), sendo R\$ 25.461,64 * 12meses, considerando a repactuação de valores prevista para o mês de fevereiro de 2024	305.539,68
3.3.90.37.01 - Limpeza e Conservação	-Despesas com terceirização de mão de obra, conforme contrato nº 1707/2022 - GMS, (02 postos de servente de limpeza 44h e 01 posto de encarregado de funcionários), sendo R\$ 14.800,55 *12 meses, considerando a repactuação de valores prevista para o mês de fevereiro de 2024.	177.606,60
3.3.90.37.01 - Limpeza e Conservação	-Despesas com terceirização de mão de obra, conforme contrato nº 1564/2022 - GMS, (01 posto de copeira 40h, 03 postos de auxiliar de serviços gerais 44h, 01 posto de auxiliar de manutenção predial 40h, 01 posto de almoxarife 40h, 01 posto de auxiliar de serviços gerais 40h, 01 posto de porteiro 40h e 01 posto de porteiro 40h com adicional noturno), sendo R\$ 42.723,27*12 meses, já considerando a repactuação de valores prevista para o mês de fevereiro de 2024.	512.679,24
3.3.90.37.04 - Copa e Portaria	-Previsão para despesas com os postos de portaria da sede Barão do Rio Branco para o Campus de Curitiba I no ano de 2024, sendo 1 posto de porteiro 12*36 diurno e 1 posto de porteiro 12*36 noturno todos os dias do mês.	201.967,20

**Total Despesa LOCAÇÃO DE MÃO-DE-OBRA ---> 1.197.792,72**



**PROPLAN**  
Pró-Reitoria de Planejamento

# UNIVERSIDADE ESTADUAL DO PARANÁ

Credenciada pelo Decreto No. 9.538 de 05/12/2013 – D.O.E. 05/12/2013  
Recredenciada pelo Decreto No. 2.374 de 14/08/2019 – D.O.E. 14/08/2019  
DESPESAS ORÇAMENTÁRIAS - 2024



### 3.3.90.39.00 - OUTROS SERVIÇOS DE TERCEIROS - PESSOAL JURÍDICA

3.3.90.39.10 - Locação de Imóveis	- Despesas com o aluguel do prédio da sede Tiradentes, conforme contrato 4365/2022 - GMS, sendo R\$ 146.064,00*12 meses, já considerando a aplicação do reajuste anual.	1.752.768,00
3.3.90.39.12 - Locação de Máquinas e Equipamentos	-1ª Semana Artística /Embap	1.000,00
3.3.90.39.16 - Manutenção e Conservação de Bens Imóveis	-EXPOSIÇÃO CURRICULAR DE TURMA DA MUSEOLOGIA	6.000,00
3.3.90.39.16 - Manutenção e Conservação de Bens Imóveis	-Despesas com a manutenção preventiva mensal de dois elevadores da sede Barão do Rio Branco e dois elevadores da sede Tiradentes, conforme contrato 477/2022 - GMS, já considerando o reajuste anual.	16.680,00
3.3.90.39.16 - Manutenção e Conservação de Bens Imóveis	-Previsão para despesas com serviços de manutenção predial para o Campus de Curitiba I no ano de 2024.	5.000,00
3.3.90.39.16 - Manutenção e Conservação de Bens Imóveis	-Previsão para despesas com manutenção das sedes Barão e Tiradentes do Campus de Curitiba I para o ano de 2024, considerando despesas com serviços de reparos, consertos, manutenção da rede elétrica, hidráulica (incluindo limpeza de caixas d'água) dedetização, readequação da sala de exposições.	249.453,23
3.3.90.39.20 - Manutenção e Conservação de Bens Móveis de Outras Naturezas	-Previsão para despesas com afinação dos pianos utilizados nas aulas e atividades dos cursos do Centro de Música do Campus de Curitiba I no ano de 2024.	4.500,00
3.3.90.39.41 - Fornecimento de Alimentação	-Lançamento do Programa de Pós-Graduação em Artes Visuais PPGAV	
3.3.90.39.41 - Fornecimento de Alimentação	-III Encontro de Flauta Doce da EMBAP/UNESPAR	1.450,00
3.3.90.39.41 - Fornecimento de Alimentação	-Aula Inaugural do curso de Licenciatura em Música (2024)	2.000,00
3.3.90.39.41 - Fornecimento de Alimentação	-I ENCONTRO REGIONAL DA ANPAP SUL	1.000,00
3.3.90.39.43 - Serviços de Energia Elétrica	-Valor estimado para despesas com energia elétrica para as sedes Barão do Rio Branco e Tiradentes do Campus de Curitiba I para o exercício de 2024	1.200,00
3.3.90.39.44 - Serviços de Água e Esgoto	-Despesas com água e esgoto para as sedes do Campus de Curitiba I para o exercício de 2024.	66.000,00
3.3.90.39.58 - Serviços de Telecomunicações	-Valor estimado para despesas com telefonia fixa para o Campus no exercício de 2024.	54.000,00
3.3.90.39.63 - Serviços Gráficos	-EXPOSIÇÃO CURRICULAR DE TURMA DA MUSEOLOGIA	27.600,00
3.3.90.39.69 - Seguros em Geral	-Seguro para estudantes dividido em 1/7 - contrato MBM seguradora - 4504/2021 GMS - total R\$ 28.447,44 dividido em sete partes iguais.	1.000,00
3.3.90.39.72 - Vale-Transporte	-Previsão para despesas com vale transporte para os estagiários do Campus de Curitiba I, considerando um média de 360 vales mensais Curitiba e 50 vales mensais para a região metropolitana	30.000,00
3.3.90.39.79 - Serviços de Apoio Administrativo, Técnico e Operacional	-Previsão para despesas com serviços de chaveiro para o Campus de Curitiba I no ano de 2024.	1.000,00
3.3.90.39.80 - Hospedagens	-Lançamento do Programa de Pós-Graduação em Artes Visuais PPGAV	
3.3.90.39.80 - Hospedagens	-I ENCONTRO REGIONAL DA ANPAP SUL	900,00
3.3.90.39.80 - Hospedagens	-Aula Inaugural do curso de Licenciatura em Música (2024)	1.800,00
3.3.90.39.83 - Serviços de Cópias e Reprodução de Documentos	-Previsão para despesas com impressões, cópias e digitalização de documentos para o Campus de Curitiba I para o ano de 2024, considerando do contrato 057/2022.	300,00
3.3.90.39.99 - Outros Serviços de Terceiros – Pessoa Jurídica	-realização de serviços diversos no campus	22.800,00
3.3.90.39.99 - Outros Serviços de Terceiros – Pessoa Jurídica	-Lançamento do Programa de Pós-Graduação em Artes Visuais PPGAV	14.000,00
3.3.90.39.99 - Outros Serviços de Terceiros – Pessoa Jurídica	-Encontro Nacional dos Estudantes de Museologia	450,00
		1.500,00

**Total Despesa OUTROS SERVIÇOS DE TERCEIROS - PESSOAL JURÍDICA ---> 2.266.465,23**

### 3.3.90.40.00 - SERVIÇOS DE TECNOLOGIAS DA INFORMAÇÃO E COMUNICAÇÃO - PESSOA JURÍDICA

3.3.90.40.04 - Serviços de Processamento de Dados	-Contrato Celepar SIGES - GMS 113/2023 - 109.080,00 dividido entre reitoria e unidades por igual	13.635,00
3.3.90.40.05 - Serviços de Comunicação de Dados	-Contrato SEAP/CELEPAR BANDA DE INTERNET - VALOR TOTAL R\$143.969,76 - 50% Reitoria e 50% dividido pelas unidades em partes iguais (R\$ 10.283,00)	10.283,64

**Total Despesa SERVIÇOS DE TECNOLOGIAS DA INFORMAÇÃO E COMUNICAÇÃO - PESSOA JURÍDICA ---> 23.918,64**





**PROPLAN**  
Pró-Reitoria de Planejamento

# UNIVERSIDADE ESTADUAL DO PARANÁ

Credenciada pelo Decreto No. 9.538 de 05/12/2013 – D.O.E. 05/12/2013  
Redenciada pelo Decreto No. 2.374 de 14/08/2019 – D.O.E. 14/08/2019  
DESPESAS ORÇAMENTÁRIAS - 2024



## 3.3.91.47.00 - OBRIGAÇÕES TRIBUTÁRIAS E CONTRIBUTIVAS

3.3.91.47.05 - Licenciamento de Veículos  
3.3.90.47.21 - Taxa de Limpeza Pública Municipal

-Estimativa de despesas com o pagamento da taxa de licenciamento anual Licenciamento de veículos próprios  
-Valor estimado para pagamento da taxa de coleta de lixo das sedes Barão do Rio Branco e Emiliano Pernetá no ano de 2024.

600,00  
3.500,00

**Total Despesa OBRIGAÇÕES TRIBUTÁRIAS E CONTRIBUTIVAS ---> 4.100,00**

**Total Fonte 500 ---> 3.787.738,59**  
**SALDO DISPONIBILIZADO PARA UNIDADE CURITIBA I ---> 3.787.738,59**  
**TOTAL LANÇADO UNIDADE CURITIBA I ---> 3.787.738,59**  
**TOTAL ORÇAMENTO 2024 ---> 3.787.738,59**



**PROPLAN**  
Pró-Reitoria de Planejamento

# UNIVERSIDADE ESTADUAL DO PARANÁ

Credenciada pelo Decreto No. 9.538 de 05/12/2013 – D.O.E. 05/12/2013  
Recredenciada pelo Decreto No. 2.374 de 14/08/2019 – D.O.E. 14/08/2019  
DESPESAS ORÇAMENTÁRIAS - 2024

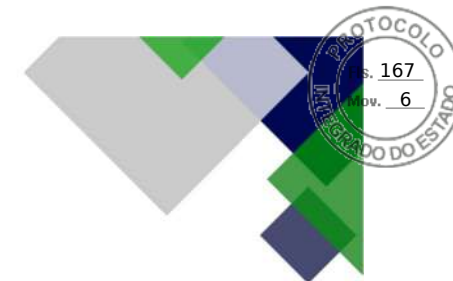

## Quadro 29 - CAMPUS DE CURITIBA I - EMBAP fonte 501

Unidade	Fonte	Conta	Despesa	Memória de Cálculo	Total (R\$)	
<b>CURITIBA I</b>						
501 - Diretamente Arrecadados	<b>3.3.90.18.00- AUXILIO FINANCEIRO A ESTUDANTES</b>					
		3.3.90.18.01	- Bolsa Auxílio	-Bolsa para alunos de graduação - Programa Dieuwertje Meijer: valor da bolsa R\$ 2.100,00*15 bolsistas *12 meses = R\$ 378.000,00	378.000,00	
		3.3.90.18.01	- Bolsa Auxílio	-Bolsa para alunos de Mestrado - Programa Dieuwertje Meijer: valor da bolsa R\$ 3.500,00*6bolsistas*12meses = R\$ 252.000,00	252.000,00	
		3.3.90.18.01	- Bolsa Auxílio	-Bolsa para alunos de especialização - Programa Dieuwertje Meijer: valor da bolsa R\$ 2.800,00*6bolsistas*12meses = R\$ 201.600,00	201.600,00	
	<b>Total Despesa AUXÍLIO FINANCEIRO A ESTUDANTES ---&gt;</b>					<b>831.600,00</b>
		<b>3.3.90.30.00 - MATERIAL DE CONSUMO</b>				
		3.3.90.30.04	- Gás Engarrafado	-Previsão para aquisição de gás de cozinha para a Copa do Campus no ano de 2024.	800,00	
		3.3.90.30.42	- Ferramentas	-Previsão para aquisição de ferramentas para manutenção predial utilizada pelo setor de Serviços do Campus.	888,00	
		3.3.90.30.50	- Bandeiras, Flâmulas e Insígnias	-Previsão para aquisição de bandeiras oficiais do Brasil, Estado do Paraná, município de Curitiba e Unespar.	2.500,00	
	<b>Total Despesa MATERIAL DE CONSUMO ---&gt;</b>					<b>4.188,00</b>
		<b>3.3.90.36.00 - OUTROS SERVIÇOS DE TERCEIROS - PESSOA FÍSICA</b>				
		3.3.90.36.06	- Serviços Técnicos Profissionais	-Previsão para despesas com modelo vivo para aulas do Centro de Artes e Museologia, considerando um valor aproximado de R\$ 44,00h/a	3.000,00	
	<b>Total Despesa OUTROS SERVIÇOS DE TERCEIROS - PESSOA FÍSICA ---&gt;</b>					<b>3.000,00</b>
		<b>3.3.90.39.00 - OUTROS SERVIÇOS DE TERCEIROS - PESSOAL JURÍDICA</b>				
		3.3.90.39.41	- Fornecimento de Alimentação	-Previsão para aquisição de fornecimento de coffee-break para reuniões institucionais do Campus.	1.000,00	
	3.3.90.39.78	- Limpeza e Conservação	-Previsão para contratação de serviços de chaveiro e confecção de carimbos para o ano de 2024.	4.500,00		
	3.3.90.39.81	- Serviços Bancários	-Previsão para despesas com taxas bancárias, considerando R\$ 120,00*12 meses	1.440,00		
<b>Total Despesa OUTROS SERVIÇOS DE TERCEIROS - PESSOAL JURÍDICA ---&gt;</b>					<b>6.940,00</b>	
	<b>3.3.90.91.00 - SENTENÇAS JUDICIAIS</b>					
	3.3.90.91.05	- Sentenças Judiciais Não Alimentares – Do Exercício	-Previsão para pagamento de RPV referente a sentenças judiciais em que o Campus figure como parte.	10.000,00		
<b>Total Despesa SENTENÇAS JUDICIAIS ---&gt;</b>					<b>10.000,00</b>	



**PROPLAN**  
Pró-Reitoria de Planejamento

# UNIVERSIDADE ESTADUAL DO PARANÁ

Credenciada pelo Decreto No. 9.538 de 05/12/2013 – D.O.E. 05/12/2013  
Recredenciada pelo Decreto No. 2.374 de 14/08/2019 – D.O.E. 14/08/2019  
DESPESAS ORÇAMENTÁRIAS - 2024

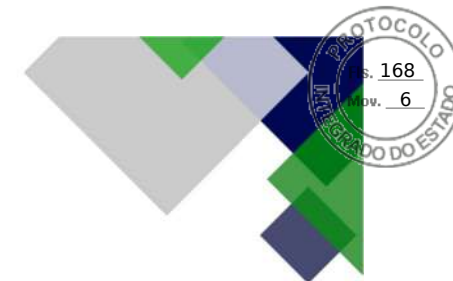

## 3.3.91.47.00 - OBRIGAÇÕES TRIBUTÁRIAS E CONTRIBUTIVAS

3.3.91.47.05 - Licenciamento de Veículos	-Registra o valor das despesas com o pagamento de licenciamento de veículos próprios.	1.200,00
3.3.91.47.21 - Taxa de Limpeza Pública Municipal	-Previsão para a taxa de coleta de lixo municipal das sedes Barão do Rio Branco e Emiliano Pernetta em 2024	3.000,00

**Total Despesa OBRIGAÇÕES TRIBUTÁRIAS E CONTRIBUTIVAS ---> 4.200,00**

## 4.4.90.52.00 - EQUIPAMENTOS E MATERIAL PERMANENTE

4.4.90.52.33 - Equipamentos para Áudio, Vídeo e Foto	-Previsão para eventual aquisição de equipamentos de áudio e vídeo para as salas de aula do Campus (projektor multimídia, caixa de som e afins)	15.000,00
4.4.90.52.42 - Mobiliário em Geral	-Previsão para eventual aquisição de mobiliário para o Campus, mesas, cadeiras de escritório e armários	25.000,00

**Total Despesa EQUIPAMENTOS E MATERIAL PERMANENTE ---> 40.000,00**

**Total Fonte 501 ---> 899.728,00**

**SALDO DISPONIBILIZADO PARA UNIDADE CURITIBA I ---> 899.728,00**

**TOTAL LANÇADO UNIDADE CURITIBA I ---> 4.687.466,59**



**PROPLAN**  
Pró-Reitoria de Planejamento

# UNIVERSIDADE ESTADUAL DO PARANÁ

Credenciada pelo Decreto No. 9.538 de 05/12/2013 – D.O.E. 05/12/2013  
Recredenciada pelo Decreto No. 2.374 de 14/08/2019 – D.O.E. 14/08/2019  
DESPESAS ORÇAMENTÁRIAS - 2024



## Quadro 30 - CAMPUS DE CURITIBA II - FAP fonte 500

Unidade	Fonte	Conta	Despesa	Memória de Cálculo	Total (R\$)
<b>CURITIBA II</b>					
500 - Ordinário Não Vinculado	3.3.90.14.00	- DIÁRIAS PESSOAL CIVIL - PESSOAL CIVIL			
	3.3.90.14.01	- Diárias			833,00
	3.3.90.14.01	- Diárias			1.900,00
	3.3.90.14.01	- Diárias			1.000,00
	3.3.90.14.01	- Diárias			2.000,00
	3.3.90.14.01	- Diárias			1.000,00
	3.3.90.14.01	- Diárias			2.320,00
	3.3.90.14.01	- Diárias			600,00
	3.3.90.14.01	- Diárias			834,00
	3.3.90.14.01	- Diárias			833,00
<b>Total Despesa DIÁRIAS PESSOAL CIVIL - PESSOAL CIVIL ---&gt;</b>					<b>11.320,00</b>
	3.3.90.18.00	- AUXILIO FINANCEIRO A ESTUDANTES			
	3.3.90.18.01	- Bolsa Auxílio			103.600,00
<b>Total Despesa AUXÍLIO FINANCEIRO A ESTUDANTES ---&gt;</b>					<b>103.600,00</b>
	3.3.90.30.00	- MATERIAL DE CONSUMO			
	3.3.90.30.07	- Gêneros de Alimentos			6.500,00
	3.3.90.30.14	- Material Educativo e Esportivo			1.000,00
	3.3.90.30.15	- Material para Festividade e Homenagens			700,00
	3.3.90.30.15	- Material para Festividade e Homenagens			800,00
	3.3.90.30.16	- Material de Expediente			10.000,00
	3.3.90.30.22	- Material de Limpeza e Produção de Higienização			12.000,00
	3.3.90.30.23	- Uniformes, Tecidos e Aviamentos			1.500,00
	3.3.90.30.24	- Material para Manutenção de Bens Imóveis			5.000,00
	3.3.90.30.26	- Material Elétrico e Eletrônico			8.000,00
	3.3.90.30.29	- Material para Áudio, Vídeo e Foto			600,00
	3.3.90.30.29	- Material para Áudio, Vídeo e Foto			7.000,00
	3.3.90.30.30	- Material para Comunicações			500,00
	3.3.90.30.30	- Material para Comunicações			500,00
	3.3.90.30.30	- Material para Comunicações			500,00
<b>Total Despesa MATERIAL DE CONSUMO ---&gt;</b>					<b>54.600,00</b>



**PROPLAN**  
Pró-Reitoria de Planejamento

# UNIVERSIDADE ESTADUAL DO PARANÁ

Credenciada pelo Decreto No. 9.538 de 05/12/2013 – D.O.E. 05/12/2013  
Recredenciada pelo Decreto No. 2.374 de 14/08/2019 – D.O.E. 14/08/2019  
DESPESAS ORÇAMENTÁRIAS - 2024



### 3.3.90.31.00 - PREMIAÇÕES CULTURAIS, ARTÍSTICAS, CIENTÍFICAS, DESPORTIVAS E OUTRAS

3.3.90.31.05 - Premiações Artísticas  
3.3.90.31.05 - Premiações Artísticas

-Seminário Cinema em Perspectiva  
-Seminário Cinema em Perspectiva

1.000,00  
1.000,00

**Total Despesas PREMIAÇÕES CULTURAIS, ARTÍSTICAS, CIENTÍFICAS, DESPORTIVAS E OUTRAS --->** **2.000,00**

### 3.3.90.33.00- PASSAGENS E DESPESAS COM LOCOMOÇÃO

3.3.90.33.01 - Passagens Terrestres  
3.3.90.33.01 - Passagens Terrestres  
3.3.90.33.01 - Passagens Terrestres  
3.3.90.33.02 - Passagens Aéreas  
3.3.90.33.02 - Passagens Aéreas  
3.3.90.33.02 - Passagens Aéreas  
3.3.90.33.02 - Passagens Aéreas  
3.3.90.33.02 - Passagens Aéreas  
3.3.90.33.02 - Passagens Aéreas  
3.3.90.33.02 - Passagens Aéreas  
3.3.90.33.02 - Passagens Aéreas  
3.3.90.33.02 - Passagens Aéreas  
3.3.90.33.02 - Passagens Aéreas  
3.3.90.33.02 - Passagens Aéreas  
3.3.90.33.02 - Passagens Aéreas  
3.3.90.33.02 - Passagens Aéreas  
3.3.90.33.02 - Passagens Aéreas  
3.3.90.33.02 - Passagens Aéreas  
3.3.90.33.02 - Passagens Aéreas  
3.3.90.33.02 - Passagens Aéreas  
3.3.90.33.02 - Passagens Aéreas  
3.3.90.33.02 - Passagens Aéreas  
3.3.90.33.09 - Táxi  
3.3.90.33.09 - Táxi

-Seminário de Pesquisa em Dança.  
-Seminário de Pesquisa em Dança  
-Encontro artístico-pedagógico com convidada/o  
-Semana da Licenciatura em Artes Visuais 3/1: ENSINO  
-Semana da Licenciatura em Artes Visuais: 3/1 TEORIA DA ARTE.  
-III Cinemagem  
-Evento científico do PPG-CINEAV  
-Seminário Cinema em Perspectiva  
-SEMINÁRIO AVANÇADO II  
-Licenciatura em Artes Visuais: 3/1 POÉTICAS VISUAIS.  
-RECEPÇÃO DE PESQUISADOR  
-PESQUISADOR/A CONVIDADO/A INTERNACIONAL NO PPG-CINEAV  
-SEMINÁRIO AVANÇADO I  
-Participação dps professores em eventos Seminário de Pesquisa em Dança.  
-Seminário de Pesquisa em Dança Viagem docente para estudos  
-Encontro artístico-pedagógico com convidada/o  
-Planejar e realizar o X Simpósio de Música da FAP  
-X ENCONTRO DO NÚCLEO DE ESTUDOS E PESQUISAS  
-INTERDISCIPLINARES EM MUSICOTERAPIA E SEMANA DE MUSICOTERAPIA SEMINÁRIO AVANÇADO I  
-SEMINÁRIO AVANÇADO II

1.000,00  
1.000,00  
500,00  
2.000,00  
2.000,00  
1.500,00  
1.200,00  
1.200,00  
2.000,00  
3.000,00  
2.500,00  
0,00  
1.000,00  
2.000,00  
2.000,00  
1.000,00  
4.000,00  
3.600,00  
200,00  
200,00

**Total Despesa PASSAGENS E DESPESAS COM LOCOMOÇÃO --->** **31.900,00**

### 3.3.90.36.00- OUTROS SERVIÇOS DE TERCEIROS - PESSOA FÍSICA

3.3.90.36.06 - Serviços Técnicos Profissionais  
3.3.90.36.06 - Serviços Técnicos Profissionais  
3.3.90.36.07 - Estagiários  
  
3.3.90.36.11 - Pró-Labore a Consultores Eventuais  
3.3.90.36.28 - Serviço de Seleção e Treinamento  
3.3.90.36.99 - Outros Serviços de Terceiros – Pessoa Física

-III Cinemagem - Evento científico do PPG-CINEAV  
-Seminário de Pesquisa em Dança.  
-Bolsa auxílio p/ 22 estagiários, nível superior e médio. Setores da DAF, SAC,Biblioteca, T.I, Audiovisual, Comunicação, RH, Pesq.e Pós, Centro de Música, Extensão e Coord.de Cursos, Patrimônio, Mestrados, Caemt, Telab, Adm.Boqueirão.  
  
-Previsão para Pró-Labore - avaliação de 3 Cursos de graduação  
-Contratação de modelos vivos por credenciamento p/ Curso de Artes Visuais. Valor estimado R\$ 1.200,00  
-Realização de atividades extensionistas a título de envolvimento do alunado como preparativo para as disciplinas ACEC do curso que entram em vigor com o novo PPC 2023.

1.500,00  
3.500,00  
188.400,00  
  
10.524,42  
3.600,00  
8.500,00



# UNIVERSIDADE ESTADUAL DO PARANÁ

Credenciada pelo Decreto No. 9.538 de 05/12/2013 – D.O.E. 05/12/2013  
 Recredenciada pelo Decreto No. 2.374 de 14/08/2019 – D.O.E. 14/08/2019  
**DESPESAS ORÇAMENTÁRIAS - 2024**

<b>3.3.90.37.00 - LOCAÇÃO DE MÃO-DE-OBRA</b>			
3.3.90.37.01 - Limpeza e Conservação	-Contrato 014/2022-Curitiba II, firmado com a empresa RCA Produtos e Serviços Ltda, 2ªTA. Valor mensal de 59.490,38 para 13 funcionários; conforme postos de: 2-ux.serv.gerais(3.956,69 cada), 2-servente limpeza 40h(4.619,07), 1-jardineiro(2.676,71), 6-serventes limp.44h(4.784,32), 1-encarregada(4.562,76) e 1-aux.manut.predial(4.474,42).		713.884,56
3.3.90.37.02 - Guarda e Vigilância	-Contrato 031/2022- Reitoria firmado com a empresa Wolf Vigilância Patrimonial-Eireli. 1º TA. Dois postos de trabalho diurnos com 2 funcionc.cada posto(23.005,60) e postos de trabalho noturnos com 2 funcionários cada posto(24.525,78)		607.268,04
3.3.90.37.05 – Informática	-Previsão para firmar contrato para um técnicos em informática-nível pleno Edital de licitação 12/2023-PRAF-Reitoria. Valor para Técnico de Informática Pleno R\$ 4.999,58. Total de R\$ 59.994,96		59.994,96
3.3.90.37.09 - Apoio Administrativo, Técnico e Operacional	-Previsão de novo Edital de Licitação a ser homologada em setembro/23. Novo Contrato -Curitiba II, a ser firmado com a empresa de fornecimento de locação de mão de obra. Total de 12 funcionários: composto de eletricista de audiovisual, técnico edição, técnico som, técnicos iluminação, operador câmera, assist.produção, cenotécnico, técnico audiovisual e técnico de música.Considerando previsão de redução das funções com o PSS para funções específicas.		728.581,56
		<b>Total Despesa OUTROS SERVIÇOS DE TERCEIROS - PESSOA FÍSICA ---&gt;</b>	<b>216.024,42</b>
<b>3.3.90.39.00 - OUTROS SERVIÇOS DE TERCEIROS - PESSOAL JURÍDICA</b>			
3.3.90.39.01 - Assinaturas de Periódicos e Anuidades	-Associação da Universidade na Forcine		500,00
3.3.90.39.05 - Serviços Técnicos Profissionais	-Contratação de Serviço de Produção Cultural para operacionalizar e executar ações referentes a Mostra de Montagens de Trabalhos de Conclusão de Curso do Bacharelado em Artes Cênicas 2024. A produtora contratada será responsável por operacionalizar e contratar serviços, além de adquirir matéria- prima para a execução das montagens teatrais referentes às provas públicas de finalização do curso, a exemplo de figurinos, cenários, material de divulgação, trilha sonora e outros elementos essenciais para a realização desses trabalhos.		8.500,00
3.3.90.39.05 - Serviços Técnicos Profissionais	- Seminário de Pesquisa em Dança		3.200,00
3.3.90.39.16 - Manutenção e Conservação de Bens Imóveis	- Previsão p/ manutenção e reformas em geral nas 3 sedes do Curitiba II. Manutenção de calhas, telhas, calçadas. Reparos em geral. Valor estimado R\$ 36.000,00.		36.000,00
3.3.90.39.17 - Manutenção e Conservação de Máquinas e Equipamentos	- Manutenção de equipamentos		1.000,00
3.3.90.39.41 - Fornecimento de Alimentação	-Encontro artístico-pedagógico com convidada/o		250,00
3.3.90.39.41 - Fornecimento de Alimentação	-Seminário de Pesquisa em Dança.		600,00
3.3.90.39.41 - Fornecimento de Alimentação	-SEMINÁRIO AVANÇADO II		160,00
3.3.90.39.41 - Fornecimento de Alimentação	-SEMINÁRIO AVANÇADO I		240,00
3.3.90.39.43 - Serviços de Energia Elétrica	-Despesas com energia elétrica Sede do Telab. Contrato 2020349607445 firmado com a Copel Distribuição. Valor mensal estimado de R\$ 2.500,00.		30.000,00
3.3.90.39.44 - Serviços de Água e Esgoto	-Despesas com água e esgoto da Sede Central do Cabral e do Telab. Matrículas 405140 e 409154. Valor mensal estimado de R\$ 3.500,00.		42.000,00
		<b>Total Despesa LOCAÇÃO DE MÃO-DE-OBRA ---&gt;</b>	<b>2.109.729,12</b>



**PROPLAN**  
Pró-Reitoria de Planejamento

# UNIVERSIDADE ESTADUAL DO PARANÁ

Credenciada pelo Decreto No. 9.538 de 05/12/2013 – D.O.E. 05/12/2013  
Recredenciada pelo Decreto No. 2.374 de 14/08/2019 – D.O.E. 14/08/2019  
DESPESAS ORÇAMENTÁRIAS - 2024



3.3.90.39.63 - Serviços Gráficos	-Serviços de confecção de placas, folders, crachás. Valor estimado de R\$ 6.000,00.	6.000,08
3.3.90.39.63 - Serviços Gráficos	-Seminário de Pesquisa em Dança	500,00
3.3.90.39.69 - Seguros em Geral	-Seguro para estudantes dividido em 1/7 - contrato MBM seguradora - 4504/2021 GMS - total R\$ 28.447,44 dividido em sete partes iguais.	4.064,00
3.3.90.39.72 - Vale-Transporte	-URBS e Associação Metrocard - previsão p/ vales-transporte urbano e metropolitano p/ 22 estagiários. Valor mensal estimado de R\$ 5.600,00	67.200,00
3.3.90.39.78 - Limpeza e Conservação	-Previsão para contratação de serviços de limpeza de caixa d'água, recarga de extintores e dedetização nas 3 sedes do Curitiba II.	7.500,09
3.3.90.39.80 - Hospedagens	-Seminário de Pesquisa em Dança.	1.200,00
3.3.90.39.80 - Hospedagens	-Seminário de Pesquisa em Dança Participação dps professores em eventos	800,00
3.3.90.39.80 - Hospedagens	-SEMINÁRIO AVANÇADO II	2.000,00
3.3.90.39.80 - Hospedagens	-Encontro artístico-pedagógico com convidada/o	250,00
3.3.90.39.80 - Hospedagens	-X ENCONTRO DO NÚCLEO DE ESTUDOS E PESQUISAS INTERDISCIPLINARES EM MUSICOTERAPIA E SEMANA DE MUSICOTERAPIA	3.000,00
3.3.90.39.80 - Hospedagens	-Previsão p/ serv.de hospedagens - ref. eventos com professores e profissionais convidados. Contrato 40/2023 -Reitoria.	4.200,00
3.3.90.39.80 - Hospedagens	-Planejar e realizar o X Simpósio de Música da FAP	2.000,00
3.3.90.39.80 - Hospedagens	-III Cinemagem - Evento científico do PPG-CINEAV	700,00
3.3.90.39.80 - Hospedagens	-RECEPÇÃO DE PESQUISADOR	1.000,00
3.3.90.39.80 - Hospedagens	-PESQUISADOR/A CONVIDADO/A INTERNACIONAL NO PPG-CINEAV	1.500,00
3.3.90.39.80 - Hospedagens	-Seminário Cinema em Perspectiva	2.000,00
3.3.90.39.83 - Serviços de Cópias e Reprodução de Documentos	-SEMINÁRIO AVANÇADO I	54.000,00
3.3.90.39.90 - Serviços de Publicidade Legal	-Serviço de reprodução de documentos com fornecimento de impressoras. Contrato 57/2022-Reitoria, firmado com a empresa Almaq Equipamentos para Escritório Ltda. Valor estimado mensal de 4.500,00	1.200,00
3.3.90.39.99 - Outros Serviços de Terceiros – Pessoa Jurídica	-Seminário de Pesquisa em Dança.	400,00
3.3.90.39.99 - Outros Serviços de Terceiros – Pessoa Jurídica	-Apresentações de trabalhos finais	85.000,00
	- LANÇAMENTO PROPLAN - CONJUNTO DOS PAAs PARA POSTERIOR AJUSTE NAS CONTAS	
<b>Total Despesa OUTROS SERVIÇOS DE TERCEIROS - PESSOAL JURÍDICA ---&gt;</b>		<b>366.964,17</b>
<b>3.3.90.40.00 - SERVIÇOS DE TECNOLOGIAS DA INFORMAÇÃO E COMUNICAÇÃO - PESSOA JURÍDICA</b>		
3.3.90.40.04 - Serviços de Processamento de Dados	-Contrato Celepar SIGES - GMS 113/2023 - 109.080,00 dividido entre reitoria e unidades por igual.	13.635,00
3.3.90.40.05 - Serviços de Comunicação de Dados	-Internet Sede do Boqueirão. Contrato 131205961-SEAP firmado com a empresa Ligga Telecomunicações S.A. Valor mensal estimado de 220,00	2.640,00
3.3.90.40.05 - Serviços de Comunicação de Dados	-Contrato SEAP/CELEPAR BANDA DE INTERNET - VALOR TOTAL R\$143.969,76 - 50% Reitoria e 50% dividido pelas unidades em partes iguais (R\$ 10.283,00)	10.283,64
<b>Total Despesa SERVIÇOS DE TECNOLOGIAS DA INFORMAÇÃO E COMUNICAÇÃO - PESSOA JURÍDICA ---&gt;</b>		<b>26.558,64</b>
<b>Total Fonte 500 ---&gt;</b>		<b>2.922.696,35</b>
<b>SALDO DISPONIBILIZADO PARA UNIDADE CURITIBA II ---&gt;</b>		<b>2.922.696,35</b>
<b>TOTAL LANÇADO UNIDADE CURITIBA II ---&gt;</b>		<b>2.922.696,35</b>
<b>TOTAL ORÇAMENTO 2024 ---&gt;</b>		<b>2.922.696,35</b>



**PROPLAN**  
Pró-Reitoria de Planejamento

# UNIVERSIDADE ESTADUAL DO PARANÁ

Credenciada pelo Decreto No. 9.538 de 05/12/2013 – D.O.E. 05/12/2013  
Recredenciada pelo Decreto No. 2.374 de 14/08/2019 – D.O.E. 14/08/2019  
DESPESAS ORÇAMENTÁRIAS - 2024



## Quadro 31 - CAMPUS DE CURITIBA II - FAP fonte 501

Unidade	Fonte	Conta	Despesa	Memória de Cálculo	Total (R\$)	
<b>CURITIBA II</b>						
501 - Diretamente Arrecadados	3.3.90.39.00 - OUTROS SERVIÇOS DE TERCEIROS - PESSOAL JURÍDICA			- TARIFFAS BANCÁRIAS REF. CONTA RECEITA. VALOR ESTIMADO MENSAL DE 100,00 - TOTAL ANUAL DE R\$ 1.200,00	1.200,00	
		3.3.90.39.81 - Serviços Bancários				
	<b>Total Despesa OUTROS SERVIÇOS DE TERCEIROS - PESSOAL JURÍDICA ---&gt;</b>					<b>1.200,00</b>
	4.4.90.52.00 - EQUIPAMENTOS E MATERIAL PERMANENTE					
	4.4.90.52.12 - Aparelhos e Utensílios Domésticos			-PREVISÃO P/ AQUISIÇÃO DE FORNO MICROONDAS 30/32L P/ DISCENTES. VALOR ESTIMADO DE R\$ 750,00 CADA. TOTAL DE R\$ 2.250,00.	2.250,00	
	4.4.90.52.33 - Equipamentos para Áudio, Vídeo e Foto			-PREVISÃO P/AQUISIÇÃO DE CÂMERAS E COMPONENTES PARA INSTRUMENTOS DE AUDIOVISUAL P/ COLEGIADOS DE CINEMA E TEATRO. VALOR ESTIMADO DE R\$ 30.000,00.	30.000,00	
	4.4.90.52.35 - Equipamentos de Processamento de Dados			-PREVISÃO PARA AQUISIÇÃO DE INSTRUMENTOS MUSICAIS PARA O COLEGIADO DE MÚSICA E MUSICOTERAPIA-CAEMT. VALOR ESTIMADO TOTAL DE R\$ 25.000,00.	25.000,00	
	4.4.90.52.42 - Mobiliário em Geral			-PREVISÃO P/AQUISIÇÃO DE CADEIRAS P/ ADM. VALOR ESTIMADO DE R\$ 2.027,00.	2.027,00	
	<b>Total Despesa EQUIPAMENTOS E MATERIAL PERMANENTE ---&gt;</b>					<b>59.277,00</b>
	<b>Total Fonte 501 ---&gt;</b>					<b>60.477,00</b>
<b>SALDO DISPONIBILIZADO PARA UNIDADE CURITIBA II ---&gt;</b>					<b>60.477,00</b>	
<b>TOTAL LANÇADO UNIDADE CURITIBA II ---&gt;</b>					<b>2.983.173,35</b>	





**PROPLAN**  
Pró-Reitoria de Planejamento

# UNIVERSIDADE ESTADUAL DO PARANÁ

Credenciada pelo Decreto No. 9.538 de 05/12/2013 – D.O.E. 05/12/2013  
Recredenciada pelo Decreto No. 2.374 de 14/08/2019 – D.O.E. 14/08/2019  
DESPESAS ORÇAMENTÁRIAS - 2024



## Quadro 32 - CAMPUS DE PARANAGUÁ fonte 500

Unidade	Fonte	Conta	Despesa	Memória de Cálculo	Total (R\$)
<b>PARANAGUÁ</b>					
500 - Ordinário Não Vinculado	3.3.90.14.00	<b>DIÁRIAS PESSOAL CIVIL - PESSOAL CIVIL</b>			
	3.3.90.14.01	-Diárias			2.840,00
	3.3.90.14.01	-Diárias			18.000,00
	3.3.90.14.01	-Diárias			2.000,00
	3.3.90.14.01	-Diárias			3.000,00
	3.3.90.14.01	-Diárias			2.000,00
	3.3.90.14.01	-Diárias			1.000,00
	3.3.90.14.01	-Diárias			800,00
	3.3.90.14.01	-Diárias			700,00
	3.3.90.14.01	-Diárias			500,00
	3.3.90.14.01	-Diárias			830,00
	3.3.90.14.01	-Diárias			900,00
	3.3.90.14.01	-Diárias			1.500,00
	3.3.90.14.01	-Diárias			1.000,00
		<b>Total Despesa DIÁRIAS PESSOAL CIVIL - PESSOAL CIVIL ---&gt;</b>			<b>35.070,00</b>
	3.3.90.18.00	<b>AUXILIO FINANCEIRO A ESTUDANTES</b>			
	3.3.90.18.01	-Bolsa Auxílio			103.600,00
	3.3.90.18.03	-Auxílio Financeiro a Pesquisadores			1.000,00
	3.3.90.18.03	-Auxílio Financeiro a Pesquisadores			1.000,00
		<b>Total Despesa AUXÍLIO FINANCEIRO A ESTUDANTES ---&gt;</b>			<b>105.600,00</b>
	3.3.90.30.00	<b>MATERIAL DE CONSUMO</b>			
	3.3.90.30.04	-Gás Engarrafado			2.000,00
	3.3.90.30.07	-Gêneros de Alimentos			500,00



# UNIVERSIDADE ESTADUAL DO PARANÁ

Credenciada pelo Decreto No. 9.538 de 05/12/2013 – D.O.E. 05/12/2013  
Recredenciada pelo Decreto No. 2.374 de 14/08/2019 – D.O.E. 14/08/2019  
DESPESAS ORÇAMENTÁRIAS - 2024



3.3.90.30.07 - Gêneros de Alimentos	-Semana Acadêmica	
3.3.90.30.07 - Gêneros de Alimentos	-AQUISIÇÃO DE 300 (TREZENTOS) GALÕES DE ÁGUA MINERAL DE 20L, PELO VALOR UNITÁRIO PREVISTO DE R\$ 17,00, PARA O PERÍODO DE 12 MESES, PARA ATENDER AS DEMANDAS DO CAMPUS DE PARANAGUÁ, 250 PACOTES DE CAFÉ DE 500G PELO VALOR UNITÁRIO PREVISTO DE R\$ 20,00, 200 KG DE AÇÚCAR PELO VALOR UNITÁRIO PREVISTO DE R\$ 10,00	500,00 17.100,00
3.3.90.30.07 - Gêneros de Alimentos	-SEMANA DO MEIO AMBIENTE	
3.3.90.30.07 - Gêneros de Alimentos	-RECEPÇÃO DOS CALOUROS 2023	300,00
3.3.90.30.11 - Material Químico	-Complementação de materiais de consumo nos laboratórios	200,00
3.3.90.30.14 - Material Educativo e Esportivo	-Simulado do ENEM	400,00
3.3.90.30.14 - Material Educativo e Esportivo	-Trabalho de Conclusão de Curso	150,00
3.3.90.30.15 - Material para Festividade e Homenagens	-EDEPE/SEUDI/GRUPO MARGEM/SEMINÁRIO PSICOLOGIA	100,00
3.3.90.30.15 - Material para Festividade e Homenagens	-SEMANA ACADÊMICA DE CIÊNCIAS CONTÁBEIS	1.000,00
3.3.90.30.16 - Material de Expediente	-Aula inaugural Curricularização da extensão SEMANA DO PIBID E RP	1.000,00
3.3.90.30.16 - Material de Expediente	-Eventos acadêmico-científicos	10.000,00
3.3.90.30.16 - Material de Expediente	-PREVISÃO PARA EVENTUAIS AQUISIÇÕES DE MATERIAIS DE EXPEDIENTE PARA O CAMPUS DE PARANAGUÁ.	1.200,00
3.3.90.30.16 - Material de Expediente	-XVII Mostra de Literaturas de Língua Inglesa	500,00
3.3.90.30.16 - Material de Expediente	-II Seminário de Extensão Universitária: práticas formativas no curso de Letras Inglês	200,00
3.3.90.30.16 - Material de Expediente	-Curricularização da extensão	200,00
3.3.90.30.16 - Material de Expediente	-Ciclo de Palestras "Formação linguístico-literária do professor de língua inglesa"	200,00
3.3.90.30.16 - Material de Expediente	-Noite de Letras	100,00
3.3.90.30.17 - Material de Processamento de Dados	-PREVISÃO PARA AQUISIÇÃO DE MATERIAIS DE PROCESSAMENTO DE DADOS NECESSÁRIOS AO SETOR DE INFORMÁTICA DO CAMPUS DE PARANAGUÁ.	100,00
3.3.90.30.20 - Material de Cama Mesa e Banho	-Recepção dos Calouros / Palestra Magna	10.000,00
3.3.90.30.22 - Material de Limpeza e Produção de Higienização	-PREVISÃO PARA AQUISIÇÃO DE MATERIAIS DE LIMPEZA E HIGIENE PARA O CAMPUS DE PARANAGUÁ.	300,00 20.000,00
3.3.90.30.23 - Uniformes, Tecidos e Aviamentos	-SEMANA ACADÊMICA DE BIOLOGIA E SEMINÁRIO DE PESQUISAS AMBIENTAIS	300,00
3.3.90.30.24 - Material para Manutenção de Bens Imóveis	-PREVISÃO PARA AQUISIÇÃO DE EVENTUAIS MATERIAIS DE MANUTENÇÃO PARA O CAMPUS DE PARANAGUÁ.	15.000,00
3.3.90.30.26 - Material Elétrico e Eletrônico	-PREVISÃO PARA AQUISIÇÃO DE LÂMPADAS E MATERIAIS ELÉTRICOS PARA O CAMPUS DE PARANAGUÁ.	15.000,00
3.3.90.30.29 - Material para Áudio, Vídeo e Foto	-II SEMINÁRIO NACIONAL DE EDUCAÇÃO INCLUSIVA: MESTRADO PROFISSIONAL EM EDUCAÇÃO INCLUSIVA (PROFEI) NA ARTICULAÇÃO COM A EDUCAÇÃO BÁSICA	1.000,00
3.3.90.30.30 - Material para Comunicações	-II SEMINÁRIO NACIONAL DE EDUCAÇÃO INCLUSIVA: MESTRADO PROFISSIONAL EM EDUCAÇÃO INCLUSIVA (PROFEI) NA ARTICULAÇÃO COM A EDUCAÇÃO BÁSICA	500,00
3.3.90.30.35 - Material Laboratorio	-SEMANA DO MEIO AMBIENTE	300,00
3.3.90.30.35 - Material Laboratorio	-PREVISÃO PARA AQUISIÇÃO DE MATERIAIS LABORATORIAIS QUE SERÃO UTILIZADOS PELOS LABORATÓRIOS DOS CURSOS DO CAMPUS DE PARANAGUÁ	15.000,00
3.3.90.30.35 - Material Laboratorio	-Complementação de materiais de consumo nos laboratórios	600,00
3.3.90.30.44 - Material de Sinalização Visual e Afins	-Recepção dos Calouros / Palestra Magna	200,00
3.3.90.30.44 - Material de Sinalização Visual e Afins	-Trabalho de Conclusão de Curso	100,00
3.3.90.30.60 - Cartão Combustível	-PALESTRAS E MINICURSOS	500,00
3.3.90.30.60 - Cartão Combustível	-VIAGENS DE ESTUDO	500,00
<b>Total Despesa MATERIAL DE CONSUMO ---&gt;</b>		<b>115.250,00</b>



### 3.3.90.33.00- PASSAGENS E DESPESAS COM LOCOMOÇÃO

3.3.90.33.01 - Passagens Terrestres	-II Seminário de Extensão Universitária: práticas formativas no curso de Letras Inglês	300,00
3.3.90.33.01 - Passagens Terrestres	-SEMANA ACADÊMICA DE CIÊNCIAS CONTÁBEIS	1.000,00
3.3.90.33.01 - Passagens Terrestres	-Participação em Eventos Científicos	2.000,00
3.3.90.33.01 - Passagens Terrestres	-XIII Semana Acadêmica de História	1.500,00
3.3.90.33.01 - Passagens Terrestres	-Conferência CDoc. H Litoral "Historiador e a História Oral: território para o ensino e escrita da História	250,00
3.3.90.33.01 - Passagens Terrestres	-EDEPE/SEUDI/GRUPO MARGEM/SEMINÁRIO PSICOLOGIA	1.000,00
3.3.90.33.01 - Passagens Terrestres	-Participações em eventos	840,00
3.3.90.33.01 - Passagens Terrestres	-XVII Mostra de Literaturas de Língua Inglesa	400,00
3.3.90.33.02 - Passagens Aéreas	-Ciclo de Palestras "Formação linguístico-literária do professor de língua inglesa"	1.600,00
3.3.90.33.02 - Passagens Aéreas	-SEMANA ACADÊMICA DE CIÊNCIAS CONTÁBEIS	1.600,00
3.3.90.33.02 - Passagens Aéreas	-Semana da Educação Matemática	1.500,00
3.3.90.33.02 - Passagens Aéreas	-Participação em Eventos Científicos	2.000,00
3.3.90.33.02 - Passagens Aéreas	-EDEPE/SEUDI/GRUPO MARGEM/SEMINÁRIO PSICOLOGIA	2.500,00
3.3.90.33.02 - Passagens Aéreas	-II SEMINÁRIO NACIONAL DE EDUCAÇÃO INCLUSIVA: MESTRADO PROFISSIONAL EM EDUCAÇÃO INCLUSIVA (PROFEI) NA ARTICULAÇÃO COM A EDUCAÇÃO BÁSICA	3.500,00
3.3.90.33.02 - Passagens Aéreas	-Eventos acadêmico-científicos	2.000,00
3.3.90.33.09 - Táxi	-Participações em eventos	140,00

**Total Despesa PASSAGENS E DESPESAS COM LOCOMOÇÃO ---> 22.130,00**

### 3.3.90.36.00- OUTROS SERVIÇOS DE TERCEIROS - PESSOA FÍSICA

3.3.90.36.07 – Estagiários	-PREVISÃO COM PAGAMENTO DE BOLSA-AUXÍLIO ESTAGIÁRIOS DO CAMPUS	162.000,00
3.3.90.36.15 - Locação de Imóveis	-CONTRATO PARA LOCAÇÃO DE PRÉDIO URBANO PARA ATENDER A SEDE ADMINISTRATIVA DO CAMPUS. CREDOR: ABDUL RAZZAK MOHAMAD KADRI, CONTRATO Nº 013/2019 E DISPENSA DE LICITAÇÃO Nº 043/2019	171.720,00
3.3.90.36.28 - Serviço de Seleção e Treinamento	-Palestras e bancas	1.000,00
3.3.90.36.28 - Serviço de Seleção e Treinamento	-Seminário de Pesquisas Ambientais	360,00
3.3.90.36.99 - Outros Serviços de Terceiros – Pessoa Física	-Semana da Educação Matemática	900,00
3.3.90.36.99 - Outros Serviços de Terceiros – Pessoa Física	-SEMANA ACADÊMICA DE CIÊNCIAS CONTÁBEIS	1.600,00
3.3.90.36.99 - Outros Serviços de Terceiros – Pessoa Física	-Semana Acadêmica	2.500,00

**Total Despesa OUTROS SERVIÇOS DE TERCEIROS - PESSOA FÍSICA ---> 340.080,00**

### 3.3.90.37.00 - LOCAÇÃO DE MÃO-DE-OBRA

3.3.90.37.01 - Limpeza e Conservação	- CONTRATAÇÃO DE MÃO-DE-OBRA TERCEIRIZADA PARA PRESTAÇÃO DE SERVIÇOS CONTÍNUOS DE LIMPEZA, ASSEIO E CONSERVAÇÃO E OUTROS, ENGLOBALANDO OS POSTOS DE 01 ENCARREGADO, 09 AUXILIAR DE SERVIÇOS GERAIS, 03 PORTEIROS E 01 AUXILIAR DE MANUTENÇÃO PREDIAL, CONTRATO 1331/2022	696.000,00
3.3.90.37.02 - Guarda e Vigilância	-CONTRATAÇÃO DE EMPRESA ESPECIALIZADA EM SEGURANÇA PATRIMONIAL E NA PRESTAÇÃO DE SERVIÇOS CONTINUADOS DE 01 (UM) POSTO DE VIGILÂNCIA DESARMADA, 12X36, NOTURNA, TODOS OS DIAS DO MÊS, E TAMBÉM 01 (UM) POSTO DIURNO AOS FINAIS DE SEMANA E FERIADOS A SEREM EXECUTADOS NAS INSTALAÇÕES DO CAMPUS DE PARANAGUÁ. CONTRATO Mº 031/2022	228.000,00
3.3.90.37.05 – Informática	-CONTRATAÇÃO DE SERVIÇOS TERCEIRIZADOS PRESTADOS POR 01 (UM) TÉCNICO EM INFORMÁTICA PARA ATENDER AS DEMANDAS DO SETOR DE INFORMÁTICA DO CAMPUS.	55.248,00



3.3.90.37.08 - Operadores de Máquinas e Motoristas	-CONTRATAÇÃO DE 01 (UM) POSTO DE MOTORISTA PARA ATENDER ASDEMANDAS DO CAMPUS DE PARANAGUÁ.	55.248,00
<b>Total Despesa LOCAÇÃO DE MÃO-DE-OBRA ----&gt;</b>		<b>1.034.496,00</b>
<b>3.3.90.39.00 - OUTROS SERVIÇOS DE TERCEIROS - PESSOAL JURÍDICA</b>		
3.3.90.39.10 - Locação de Imóveis	-CONTRATO DE GUARDA EM LOCAL COBERTO DA EMBARCAÇÃO DA UNESPAR - CAMPUS DE PARANAGUÁ. CREDOR: PORTO MARINA OCEANIA LTDA, CONTRATO Nº 008/2021, DISPENSA DE LICITAÇÃO 067/2021.	18.720,00
3.3.90.39.12 - Locação de Máquinas e Equipamentos	-SEMANA ACADÊMICA DE CIÊNCIAS CONTÁBEIS	1.500,00
3.3.90.39.16 - Manutenção e Conservação de Bens Imóveis	-PREVISÃO PARA EVENTUAIS NECESSIDADES DE MANUTENÇÃO NOS PRÉDIOS DO CAMPUS DE PARANAGUÁ	200.000,00
3.3.90.39.17 - Manutenção e Conservação de Máquinas e Equipamentos	-PREVISÃO PARA EVENTUAIS NECESSIDADES DE MANUTENÇÃO DE MÁQUINAS E EQUIPAMENTOS COMO EQUIPAMENTOS LABORATORIAIS, APARELHOS DE AR CONDICIONADO E EQUIPAMENTOS DE PROCESSAMENTO DE DADOS	107.481,27
3.3.90.39.41 - Fornecimento de Alimentação	-O Curso de Matemática e seus egressos	1.000,00
3.3.90.39.41 - Fornecimento de Alimentação	-Semana da Educação Matemática	1.200,00
3.3.90.39.41 - Fornecimento de Alimentação	-Coffee break para eventos do curso	2.000,00
3.3.90.39.41 - Fornecimento de Alimentação	-SEMANA DO PIBID E RP	500,00
3.3.90.39.41 - Fornecimento de Alimentação	-SEMANA ACADÊMICA DE BIOLOGIA E SEMINÁRIO DE PESQUISAS AMBIENTAIS	1.270,00
3.3.90.39.41 - Fornecimento de Alimentação	-Simulado do ENEM	150,00
3.3.90.39.41 - Fornecimento de Alimentação	-Seminário de Pesquisas Ambientais	800,00
3.3.90.39.41 - Fornecimento de Alimentação	-Participações em eventos	420,00
3.3.90.39.41 - Fornecimento de Alimentação	-Semana de Recepção aos calouros 2024, com Aula Inaugural	1.500,00
3.3.90.39.41 - Fornecimento de Alimentação	-Conferência CDoc. H Litoral "Historiador e a História Oral: território para o ensino e escrita da História	200,00
3.3.90.39.41 - Fornecimento de Alimentação	-RECEPÇÃO DOS CALOUROS 2023	900,00
3.3.90.39.41 - Fornecimento de Alimentação	-XIII Semana Acadêmica de História	2.350,00
3.3.90.39.41 - Fornecimento de Alimentação	-II SEMINÁRIO NACIONAL DE EDUCAÇÃO INCLUSIVA: MESTRADO PROFISSIONAL EM EDUCAÇÃO INCLUSIVA (PROFEI) NA ARTICULAÇÃO COM A EDUCAÇÃO BÁSICA	500,00
3.3.90.39.41 - Fornecimento de Alimentação	-Encontro com os acadêmicos de 2024 Palestras e bancas	1.500,00
3.3.90.39.43 - Serviços de Energia Elétrica	-PAGAMENTO DE FORNECIMENTO DE ENERGIA ELÉTRICA DO CAMPUS,PRÉDIO ADMINISTRATIVO E PALACETE MATIAS BOHN, CREDOR: COPEL DISTRIBUIÇÃO S.A	500,00
3.3.90.39.44 - Serviços de Água e Esgoto	-PAGAMENTO DE FORNECIMENTO DE ÁGUA E ESGOTO PARA O CAMPUS, PRÉDIO ADMINISTRATIVO E PALACETE MATIAS BOHN, CREDOR: PARANAGUÁ SANEAMENTO S.A	144.000,00
3.3.90.39.58 - Serviços de Telecomunicações	-CONTRATO PARA FORNECIMENTO DE TELEFONIA FIXA COMUTADO (STFC) PARA O CAMPUS, PRÉDIO ADMINISTRATIVO E PALACETE MATIAS BOHN CREDOR: SERCOMTEL S.A, CONTRATO Nº 2865/2022	15.960,00
3.3.90.39.63 - Serviços Gráficos	-Conferência CDoc. H Litoral "Historiador e a História Oral: território para o ensino e escrita da História	600,00
3.3.90.39.63 - Serviços Gráficos	-EDEPE/SEUDI/GRUPO MARGEM/SEMINÁRIO PSICOLOGIA	1.000,00
3.3.90.39.63 - Serviços Gráficos	-XIII Semana Acadêmica de História	800,00
3.3.90.39.63 - Serviços Gráficos	-Identificação e divulgação do Curso	750,00
3.3.90.39.63 - Serviços Gráficos	-SEMANA ACADÊMICA DE CIÊNCIAS CONTÁBEIS	850,00
3.3.90.39.63 - Serviços Gráficos	-II Seminário de Extensão Universitária: práticas formativas no curso de Letras Inglês	200,00
3.3.90.39.63 - Serviços Gráficos	-Ciclo de Palestras "Formação linguístico-literária do professor de língua inglesa"	100,00
3.3.90.39.63 - Serviços Gráficos	- XVII Mostra de Literaturas de Língua Inglesa	1000,00
3.3.90.39.63 - Serviços Gráficos	-Recepção dos Calouros / Palestra Magna	1000,00
3.3.90.39.63 - Serviços Gráficos	-Semana Acadêmica	300,00
3.3.90.39.63 - Serviços Gráficos	-SEMANA DO MEIO AMBIENTE	1.000,00
3.3.90.39.63 - Serviços Gráficos	-Noite de Letras	300,00
3.3.90.39.63 - Serviços Gráficos	-Feira das Profissões - UNESPAR	100,00
3.3.90.39.63 - Serviços Gráficos	-Eventos acadêmico-científicos	200,00



**PROPLAN**  
Pró-Reitoria de Planejamento

# UNIVERSIDADE ESTADUAL DO PARANÁ

Credenciada pelo Decreto No. 9.538 de 05/12/2013 – D.O.E. 05/12/2013  
Recredenciada pelo Decreto No. 2.374 de 14/08/2019 – D.O.E. 14/08/2019  
**DESPESAS ORÇAMENTÁRIAS - 2024**



		200,00
3.3.90.39.69 - Seguros em Geral	-Seguro para estudantes dividido em 1/7 - contrato MBM seguradora 4504/2021 GMS - total R\$ 28.447,44 dividido em sete partes iguais	4.064,00
3.3.90.39.77 - Vigilância Ostensiva	-CONTRATO DE SERVIÇO DE MONITORAMENTO ELETRÔNICO DO PRÉDIO ADMINISTRATIVO, CAMPUS E PALACETE MATIAS BOHN, CREDOR: INVIOLAVEL MONITORAMENTO, CONTRATO Nº 001/2021 E CONTRATO Nº 030/2020 E LICITAÇÃO Nº 033/2020	24.360,00
3.3.90.39.80 - Hospedagens	-Conferência CDoc. H Litoral "Historiador e a História Oral: território para o ensino e escrita da História	300,00
3.3.90.39.80 - Hospedagens	-PALESTRAS E MINICURSOS	500,00
3.3.90.39.80 - Hospedagens	-XIII Semana Acadêmica de História	1.000,00
3.3.90.39.80 - Hospedagens	-EDEPE/SEUDI/GRUPO MARGEM/SEMINÁRIO PSICOLOGIA	2.000,00
3.3.90.39.80 - Hospedagens	-Semana da Educação Matemática	300,00
3.3.90.39.80 - Hospedagens	-VIAGENS DE ESTUDO	500,00
3.3.90.39.83 - Serviços de Cópias e Reprodução de Documentos	-CONTRATO DE LOCAÇÃO DE MÁQUINAS IMPRESSORAS, ASSISTÊNCIA TÉCNICA E MANUTENÇÃO CORRETIVA E PREVENTIVA DO CAMPUS DE PARANAGUÁ. CREDOR: ALMAQ EQUIPAMENTOS PARA LTDA, CONTRATO Nº 057/2022, PREGÃO ELETRÔNICO	39.000,00
3.3.90.39.99 - Outros Serviços de Terceiros – Pessoa Jurídica	-Transporte	5.000,00
3.3.90.39.99 - Outros Serviços de Terceiros – Pessoa Jurídica	-SEMANA ACADÊMICA DE CIÊNCIAS CONTÁBEIS	950,00
3.3.90.39.99 - Outros Serviços de Terceiros – Pessoa Jurídica	-Identificação e divulgação do Curso	750,00
<b>Total Despesa OUTROS SERVIÇOS DE TERCEIROS - PESSOAL JURÍDICA ---&gt;</b>		<b>612.375,27</b>
<b>3.3.90.40.00 - SERVIÇOS DE TECNOLOGIAS DA INFORMAÇÃO E COMUNICAÇÃO - PESSOA JURÍDICA</b>		
3.3.90.40.04 - Serviços de Processamento de Dados	-Contrato Celepar SIGES - GMS 113/2023 - 109.080,00 dividido entre reitoria e unidades por igual	13.635,00
3.3.90.40.05 - Serviços de Comunicação de Dados	-Contrato SEAP/CELEPAR BANDA DE INTERNET - VALOR TOTAL R\$143.969,76 - 50% Reitoria e 50% dividido pelas unidades em partes iguais (R\$ 10.283,00)	10.283,64
<b>Total Despesa SERVIÇOS DE TECNOLOGIAS DA INFORMAÇÃO E COMUNICAÇÃO - PESSOA JURÍDICA ---&gt;</b>		<b>23.906,64</b>
<b>Total Fonte 500 ---&gt;</b>		<b>2.288.907,91</b>
<b>SALDO DISPONIBILIZADO PARA UNIDADE PARANAGUÁ ---&gt;</b>		<b>2.288.907,91</b>
<b>TOTAL LANÇADO UNIDADE PARANAGUÁ ---&gt;</b>		<b>2.288.907,91</b>
<b>TOTAL ORÇAMENTO 2024 ---&gt;</b>		<b>2.288.907,91</b>



**PROPLAN**  
Pró-Reitoria de Planejamento

# UNIVERSIDADE ESTADUAL DO PARANÁ

Credenciada pelo Decreto No. 9.538 de 05/12/2013 – D.O.E. 05/12/2013  
Recredenciada pelo Decreto No. 2.374 de 14/08/2019 – D.O.E. 14/08/2019  
DESPESAS ORÇAMENTÁRIAS - 2024



## Quadro 33 - CAMPUS DE PARANAGUÁ fonte 501

Unidade	Fonte	Conta	Despesa	Memória de Cálculo	Total (R\$)
<b>PARANAGUÁ</b>					
501 - Diretamente Arrecadados	3.3.90.30.00	<b>MATERIAL DE CONSUMO</b>			
	3.3.90.30.07	-PREVISÃO COM AQUISIÇÃO DE AÇÚCAR, CAFÉ E CHÁ PARA O CAMPUS DE PARANAGUÁ			4.699,00
	3.3.90.30.16	-PREVISÃO COM AQUISIÇÃO SEMESTRAL DE MATERIAIS DE EXPEDIENTE PARA O CAMPUS DE PARANAGUÁ			10.000,00
	3.3.90.30.22	-PREVISÃO COM AQUISIÇÃO SEMESTRAL DE MATERIAIS DE LIMPEZA PARA O CAMPUS DE PARANAGUÁ			10.000,00
	3.3.90.30.25	-PREVISÃO COM AQUISIÇÃO SEMESTRAL PARA MANUTENÇÃO DE BENS MÓVEIS PARA O CAMPUS DE PARANAGUÁ			10.000,00
		<b>Total Despesa MATERIAL DE CONSUMO ---&gt;</b>			<b>34.699,00</b>
	3.3.90.39.00	OUTROS SERVIÇOS DE TERCEIROS - PESSOAL JURÍDICA			
	3.3.90.39.81	-PREVISÃO DE PAGAMENTO COM TAXAS BANCÁRIAS			4.200,00
		<b>Total Despesa OUTROS SERVIÇOS DE TERCEIROS - PESSOAL JURÍDICA ---&gt;</b>			<b>4.200,00</b>
		<b>Total Fonte 501 ---&gt;</b>			<b>38.899,00</b>
		<b>SALDO DISPONIBILIZADO PARA UNIDADE PARANAGUÁ ---&gt;</b>			<b>38.899,00</b>
		<b>TOTAL LANÇADO UNIDADE PARANAGUÁ ---&gt;</b>			<b>2.327.806,91</b>



**PROPLAN**  
Pró-Reitoria de Planejamento

# UNIVERSIDADE ESTADUAL DO PARANÁ

Credenciada pelo Decreto No. 9.538 de 05/12/2013 – D.O.E. 05/12/2013  
Recredenciada pelo Decreto No. 2.374 de 14/08/2019 – D.O.E. 14/08/2019  
DESPESAS ORÇAMENTÁRIAS - 2024

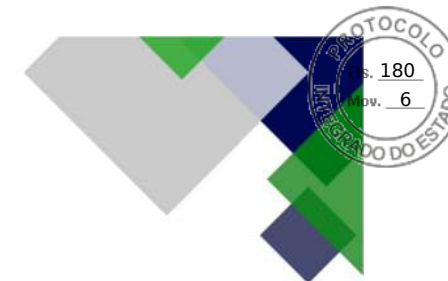

## Quadro 34- CAMPUS DE PARANAÍ Fonte 500

Unidade	Fonte	Conta	Despesa	Memória de Cálculo	Total (R\$)
<b>PARANAÍ</b>					
500 - Ordinário Não Vinculado		3.3.90.14.00	DIÁRIAS PESSOAL CIVIL - PESSOAL CIVIL		1.000,00
		3.3.90.14.01	Diárias	-AULA MAGNA	400,00
		3.3.90.14.01	Diárias	-Aula inaugural 2024	1.000,00
		3.3.90.14.01	Diárias	-Semana de estudos acadêmicos	1.800,00
		3.3.90.14.01	Diárias	-Aula Inaugural para acolhimento aos alunos do curso de Agroecologia	400,00
		3.3.90.14.01	Diárias	-Aula inaugural	400,00
		3.3.90.14.01	Diárias	-Aula inaugural	2.700,00
		3.3.90.14.01	Diárias	-Diárias para docentes do PPIFOR para participação de eventos científicos	1.200,00
		3.3.90.14.01	Diárias	-Seminário	700,00
		3.3.90.14.01	Diárias	-IV JORNADA JURÍDICA DE DIREITO.2024	1.200,00
		3.3.90.14.01	Diárias	-AULA INAUGURAL 2024	700,00
		3.3.90.14.01	Diárias	-Ministrar Palestras e participação de bancas de defesas no PPIFOR	300,00
		3.3.90.14.01	Diárias	-Despesas com alimentação, pousada e locomoção urbana, com servidor público estatutário ou celetistas ou cargos comissionados - LOANDA.	2.000,00
		3.3.90.14.01	Diárias	-Despesas com alimentação, pousada e locomoção urbana, com servidores públicos.	10.000,00
		3.3.90.14.01	Diárias	-Aula Magna do Curso de História	1.000,00
		3.3.90.14.01	Diárias	-Cobertura das despesas com alimentação, pousada e locomoção urbana, com servidores públicos.	20.000,00
		3.3.90.14.01	Diárias	-XXV Seminário de História	3.000,00
				<b>Total Despesa DIÁRIAS PESSOAL CIVIL - PESSOAL CIVIL ---&gt;</b>	<b>45.900,00</b>
		3.3.90.18.00	AUXILIO FINANCEIRO A ESTUDANTES		
		3.3.90.18.01	Bolsa Auxílio	-11 BOLSAS MONITORIA RESOL. 018/23 10 MESES Valor de R\$ 400,00/ 10 BOLSAS PERMANÊNCIA - Resl. 016/23 10 Meses Valor R\$ 500,00/ 10 AUXÍLIOS ALIMENTAÇÃO Resl. 023/23 10 Meses Valor R\$ 250,00/ PROART 01 Bolsa R\$ 700,00 12 meses	103.600,00
		3.3.90.18.03	Auxílio Financeiro a Pesquisadores	-AULA MAGNA ALUSIVA AO DIA NACIONAL DA MATEMÁTICA	600,00
		3.3.90.18.03	Auxílio Financeiro a Pesquisadores	-XVI SEMANA ACADÊMICA DE MATEMÁTICA DA UNESPAR DE PARANAÍ - SAMUP	1.000,00
		3.3.90.18.03	Auxílio Financeiro a Pesquisadores	-Aula Magna do programa de pós-graduação profissional em enfermagem.	1.000,00
		3.3.90.18.03	Auxílio Financeiro a Pesquisadores	-Semana de Agroecologia em Loanda e região	2.000,00
				<b>Total Despesa AUXÍLIO FINANCEIRO A ESTUDANTES ---&gt;</b>	<b>108.200,00</b>



**PROPLAN**  
Pró-Reitoria de Planejamento

# UNIVERSIDADE ESTADUAL DO PARANÁ

Credenciada pelo Decreto No. 9.538 de 05/12/2013 – D.O.E. 05/12/2013  
Recredenciada pelo Decreto No. 2.374 de 14/08/2019 – D.O.E. 14/08/2019  
DESPESAS ORÇAMENTÁRIAS - 2024



## 3.3.90.30.00 - MATERIAL DE CONSUMO

3.3.90.30.04 - Gás Engarrafado	-Gás Engarrafado	5.000,00
3.3.90.30.07 - Gêneros de Alimentos	-Ministrar Palestras e participação de bancas de defesas no PPIFOR Aula inaugural para o curso de Ciências Biológicas	800,00
3.3.90.30.07 - Gêneros de Alimentos	-Despesas com gêneros de alimentação.	1.500,00
3.3.90.30.07 - Gêneros de Alimentos	-Semana de Agroecologia em Loanda e região	15.000,00
3.3.90.30.07 - Gêneros de Alimentos	-VI Semana da Biologia	2.500,00
3.3.90.30.11 - Material Químico	-Semana da Educação Física	1.100,00
3.3.90.30.14 - Material Educativo e Esportivo	-SEMANA DA GESTÃO DO TURISMO	2.000,00
3.3.90.30.14 - Material Educativo e Esportivo	-Projeto de Extensão: "Jogos Universitários do Curso de Educação Física JUCEF - 2024"	500,00
3.3.90.30.14 - Material Educativo e Esportivo	-Jogos Intercursos	200,00
3.3.90.30.14 - Material Educativo e Esportivo	-Projeto de Extensão: "Jogos Universitários do Curso de Educação Física JUCEF - 2024"	1.000,00
3.3.90.30.15 - Material para Festividade e Homenagens	-Educação Física é Show	200,00
3.3.90.30.15 - Material para Festividade e Homenagens	-IV JORNADA JURÍDICA DE DIREITO.2024	300,00
3.3.90.30.15 - Material para Festividade e Homenagens	-Despesas com materiais de consumo utilizados em festividades e homenagens.	1.000,00
3.3.90.30.15 - Material para Festividade e Homenagens	-Semana de estudos acadêmicos	2.045,00
3.3.90.30.15 - Material para Festividade e Homenagens	-SEMANA DE ACOLHIMENTO DOS ACADÊMICOS	500,00
3.3.90.30.15 - Material para Festividade e Homenagens	-Jogos Intercursos	250,00
3.3.90.30.15 - Material para Festividade e Homenagens	-Despesas com os materiais utilizados diretamente nos trabalhos administrativos, nos escritórios públicos - LOANDA.	300,00
3.3.90.30.16 - Material de Expediente	-Jogos Intercursos	5.000,00
3.3.90.30.16 - Material de Expediente	-Despesas com os materiais utilizados diretamente nos trabalhos administrativos.	200,00
3.3.90.30.16 - Material de Expediente	-SEMANA DE ESTUDOS CONTÁBEIS	4.800,00
3.3.90.30.16 - Material de Expediente	-SEMANA DE GEOGRAFIA DO ANO LETIVO DE 2024 XI SEMINÁRIO DE ESTUDOS	8.500,00
3.3.90.30.16 - Material de Expediente	-LINGÜÍSTICOS E LITERÁRIOS DE PARANAÍ.	450,00
3.3.90.30.17 - Material de Processamento de Dados	-Despesas com materiais utilizados no funcionamento e manutenção de sistemas de processamento de dados.	200,00
3.3.90.30.17 - Material de Processamento de Dados	-Despesas com materiais utilizados no funcionamento e manutenção de sistemas de processamento de dados - LOANDA.	5.000,00
3.3.90.30.21 - Material de Copa e Cozinha	-Semana de estudos acadêmicos	200,00
3.3.90.30.21 - Material de Copa e Cozinha	-Despesas com materiais utilizados em refeitórios de qualquer tipo, cozinhas.	15.000,00
3.3.90.30.22 - Material de Limpeza e Produção de Higienização	-Despesas com materiais destinados a higienização pessoal, de ambientes de trabalho - LOANDA.	5.000,00
3.3.90.30.22 - Material de Limpeza e Produção de Higienização	-Despesas com materiais destinados a higienização pessoal, de ambientes de trabalho e afins.	15.000,00
3.3.90.30.24 - Material para Manutenção de Bens Imóveis	-Despesas com materiais de consumo para aplicação, manutenção e reposição de qualquer bem público.	10.355,00
3.3.90.30.25 - Material para Manutenção de Bens Móveis	-Despesas com componentes, peças, acessórios e sobressalentes para aplicação, manutenção e reposição em bens móveis em geral.	2.060,81
3.3.90.30.26 - Material Elétrico e Eletrônico	-Despesas com materiais de consumo para aplicação, manutenção e reposição dos sistemas, aparelhos e equipamentos elétricos e eletrônicos.	10.462,53
3.3.90.30.29 - Material para Áudio, Vídeo e Foto	-UNESPAR É SHOW	300,00
3.3.90.30.30 - Material para Comunicações	-SEMANA DE ACOLHIMENTO DOS ACADÊMICOS	250,00
3.3.90.30.30 - Material para Comunicações	-XVI SEMANA ACADÊMICA DE MATEMÁTICA DA UNESPAR DE PARANAÍ - SAMUP	200,00
3.3.90.30.30 - Material para Comunicações	-Semana de estudos acadêmicos	500,00
3.3.90.30.30 - Material para Comunicações	-AULA MAGNA	1.500,00
3.3.90.30.30 - Material para Comunicações	-Despesas com materiais utilizados em comunicações - LOANDA.	5.000,00
3.3.90.30.31 - Sementes, Mudas de Plantas e Insumos	-SEMANA DA GESTÃO DO TURISMO	500,00
3.3.90.30.41 - Material para Utilização em Gráfica	-VI Semana da Biologia	300,00
		5.000,00





3.3.90.30.41 - Material para Utilização em Gráfica	-Despesas com materiais de consumo de uso gráfico - LOANDA.	1.110,00
3.3.90.30.42 - Ferramentas	-Despesas com todos os materiais de consumo de uso gráfico.	6.556,79
3.3.90.30.44 - Material de Sinalização Visual e Afins	-AULA MAGNA	1.000,00
3.3.90.30.50 - Bandeiras, Flâmulas e Insignias	-AULA MAGNA	500,00
3.3.90.30.50 - Bandeiras, Flâmulas e Insignias	-Seminário	300,00
3.3.90.30.50 - Bandeiras, Flâmulas e Insignias	-Despesas com aquisição de bandeiras flâmulas e insignias	1.967,09
<b>Total Despesa MATERIAL DE CONSUMO ---&gt;</b>		<b>146.407,22</b>
<b>3.3.90.31.00 - PREMIAÇÕES CULTURAIS, ARTÍSTICAS, CIENTÍFICAS, DESPORTIVAS E OUTRAS</b>		
3.3.90.31.05 - Premiações Artísticas	-UNESPAR É SHOW	700,00
3.3.90.31.05 - Premiações Artísticas	-Semana de Agroecologia em Loanda e região	500,00
3.3.90.31.05 - Premiações Artísticas	-Noite cultural	1.000,00
3.3.90.31.05 - Premiações Artísticas	-WORKSHOP "ENVELHECER COM SAÚDE "	2.000,00
3.3.90.31.05 - Premiações Artísticas	-CERIMÔNIA DA LÂMPADA	3.000,00
<b>Total Despesas PREMIAÇÕES CULTURAIS, ARTÍSTICAS, CIENTÍFICAS, DESPORTIVAS E OUTRAS ---&gt;</b>		<b>7.200,00</b>
<b>3.3.90.33.00- PASSAGENS E DESPESAS COM LOCOMOÇÃO</b>		
3.3.90.33.01 - Passagens Terrestres	-SEMANA DE GEOGRAFIA DO ANO LETIVO DE 2024	1.000,00
3.3.90.33.01 - Passagens Terrestres	-VIAGEM DE ESTUDOS PARA OS ACADÊMICOS DO CURSO DE GEOGRAFIA	2.870,00
3.3.90.33.01 - Passagens Terrestres	-Despesas com aquisição de passagens terrestres.	15.000,00
3.3.90.33.01 - Passagens Terrestres	-DESENVOLVIMENTO DE AÇÕES DE ENSINO, PESQUISA, EXTENSÃO E CULTURA DO CURSO, A FIM DE CONTRIBUIR PARA GARANTIA DE ACESSO, PERMANÊNCIA E QUALIDADE ACADÊMICA	4.500,00
3.3.90.33.02 - Passagens Aéreas	-semana de estudos acadêmicos	2.500,00
3.3.90.33.02 - Passagens Aéreas	-Despesas com aquisição de passagens aéreas.	15.000,00
3.3.90.33.02 - Passagens Aéreas	-Aula Magna do programa de pós-graduação profissional em enfermagem.	1.500,00
3.3.90.33.02 - Passagens Aéreas	-Ministrar Palestras e participação de bancas de defesas no PPIFOR	3.000,00
3.3.90.33.02 - Passagens Aéreas	-XI SEMINÁRIO DE ESTUDOS LINGÜÍSTICOS E LITERÁRIOS DE PARANAVÁI.	2.500,00
3.3.90.33.02 - Passagens Aéreas	-XVI SEMANA ACADÊMICA DE MATEMÁTICA DA UNESPAR DE PARANAVÁI – SAMUP	1.500,00
3.3.90.33.02 - Passagens Aéreas	-AULA MAGNA ALUSIVA AO DIA NACIONAL DA MATEMÁTICA	1.500,00
3.3.90.33.02 - Passagens Aéreas	-AULA MAGNA	2.000,00
3.3.90.33.02 - Passagens Aéreas	-AULA INAUGURAL 2024	1.200,00
3.3.90.33.02 - Passagens Aéreas	-IV JORNADA JURÍDICA DE DIREITO.2024	2.000,00
<b>Total Despesa PASSAGENS E DESPESAS COM LOCOMOÇÃO ---&gt;</b>		<b>56.070,00</b>
<b>3.3.90.36.00- OUTROS SERVIÇOS DE TERCEIROS - PESSOA FÍSICA</b>		
3.3.90.36.06 - Serviços Técnicos Profissionais	-Despesas com serviços prestados por profissionais técnicos - LOANDA.	20.000,00
3.3.90.36.06 - Serviços Técnicos Profissionais	-Semana da Educação Física	2.000,00
3.3.90.36.06 - Serviços Técnicos Profissionais	-AULA INAUGURAL 2024	500,00
3.3.90.36.06 - Serviços Técnicos Profissionais	-Semana de acolhimento dos acadêmicos	1.200,00



**PROPLAN**  
Pró-Reitoria de Planejamento

# UNIVERSIDADE ESTADUAL DO PARANÁ

Credenciada pelo Decreto No. 9.538 de 05/12/2013 – D.O.E. 05/12/2013  
Recredenciada pelo Decreto No. 2.374 de 14/08/2019 – D.O.E. 14/08/2019  
DESPESAS ORÇAMENTÁRIAS - 2024



3.3.90.36.06 - Serviços Técnicos Profissionais	-Despesas com serviços prestados por profissionais técnicos.	20.000,00
3.3.90.36.06 - Serviços Técnicos Profissionais	-XI SEMINÁRIO DE ESTUDOS LINGÜÍSTICOS E LITERÁRIOS DE PARANAVÁI.	2.550,00
3.3.90.36.06 - Serviços Técnicos Profissionais	-SEMANA DA GESTÃO DO TURISMO	2.000,00
3.3.90.36.07 - Estagiários	-Despesas com serviços prestados por estudantes.	200.400,00
3.3.90.36.18 - Manutenção e Conservação de Equipamentos	-Despesas com serviços de reparos, consertos de máquinas e equipamentos e outros.	5.000,00
3.3.90.36.22 - Manutenção e Conservação de Bens Imóveis	-Despesas com serviços de reparos, consertos de bens imóveis.	5.000,00
3.3.90.36.25 - Serviços de Limpeza e Conservação	-Despesas com serviços de limpeza e conservação de bens imóveis.	1.000,00
3.3.90.36.99 - Outros Serviços de Terceiros – Pessoa Física	-XXV Seminário de História	1.000,00
3.3.90.36.99 - Outros Serviços de Terceiros – Pessoa Física	-Aula inaugural para o curso de Ciências Biológicas	500,00
3.3.90.36.99 - Outros Serviços de Terceiros – Pessoa Física	-VIAGEM EDUCACIONAL	800,00
3.3.90.36.99 - Outros Serviços de Terceiros – Pessoa Física	-VI Semana da Biologia	1.500,00
3.3.90.36.99 - Outros Serviços de Terceiros – Pessoa Física	-AULA INAUGURAL 2024	500,00
3.3.90.36.99 - Outros Serviços de Terceiros – Pessoa Física	-SEMANA DA GESTÃO DO TURISMO	500,00
3.3.90.36.99 - Outros Serviços de Terceiros – Pessoa Física	-AULA INAUGURAL 2024	500,00
3.3.90.36.99 - Outros Serviços de Terceiros – Pessoa Física	-ORGANIZAÇÃO DE EVENTOS, A FIM DE PROMOVER O CURSO E A RELAÇÃO ENTRE DISCENTES, DOCENTES E PROFISSIONAIS	2.000,00
3.3.90.36.99 - Outros Serviços de Terceiros – Pessoa Física	-SEMANA DE GEOGRAFIA DO ANO LETIVO DE 2024	1.250,00
3.3.90.36.99 - Outros Serviços de Terceiros – Pessoa Física	-SEMANA DA GESTÃO DO TURISMO	500,00
3.3.90.36.99 - Outros Serviços de Terceiros – Pessoa Física	-SEMANA DA ENFERMAGEM 2024 - III SEMINÁRIO DE PESQUISA EM SAÚDE DO GRUPO DE PESQUISA NEPEMAAS	3.500,00
3.3.90.36.99 - Outros Serviços de Terceiros – Pessoa Física	-IV JORNADA JURÍDICA DE DIREITO.2024	400,00
3.3.90.36.99 - Outros Serviços de Terceiros – Pessoa Física	-AULA INAUGURAL DO CURSO DE GEOGRAFIA	480,00

**Total Despesa OUTROS SERVIÇOS DE TERCEIROS - PESSOA FÍSICA ---> 273.080,00**

### 3.3.90.37.00 - LOCAÇÃO DE MÃO-DE-OBRA

3.3.90.37.01 - Limpeza e Conservação	-Despesas com a prestação de serviços de limpeza e conservação.	500.000,04
3.3.90.37.02 - Guarda e Vigilância	-Despesas com a prestação de serviços de guarda e vigilância ostensiva.	445.008,00
3.3.90.37.05 - Informática	-Despesas com a contratação de mão de obra para prestação de serviços de informática.	54.000,00

**Total Despesa LOCAÇÃO DE MÃO-DE-OBRA ---> 999.008,04**



### 3.3.90.39.00 - OUTROS SERVIÇOS DE TERCEIROS - PESSOAL JURÍDICA

3.3.90.39.12 - Locação de Máquinas e Equipamentos	-Despesas com remuneração de serviços de aluguel de máquinas e equipamentos - LOANDA.	5.000,00
3.3.90.39.12 - Locação de Máquinas e Equipamentos	-Educação Física é Show	500,00
3.3.90.39.12 - Locação de Máquinas e Equipamentos	-Despesas com remuneração de serviços de aluguel de máquinas e equipamentos.	1.000,00
3.3.90.39.16 - Manutenção e Conservação de Bens Imóveis	-Despesas com serviços de reparos, consertos, revisões e adaptações de bens imóveis.	200.000,00
3.3.90.39.19 - Manutenção e Conservação de Veículos	-Despesas com serviços de reparos, consertos e revisões de veículos.	10.000,00
3.3.90.39.20 - Manutenção e Conservação de Bens Móveis de Outras Naturezas	-Despesas com serviços de reparos, consertos de bens móveis não classificados em subitens específicos	2.000,00
3.3.90.39.22 - Exposições, Congressos e Conferências	-Despesas com serviços utilizados na instalação e manutenção de conferências, congressos, e afins.	1.000,00
3.3.90.39.22 - Exposições, Congressos e Conferências	-Despesas com serviços utilizados na instalação e manutenção de conferências, congressos, exposições - LOANDA.	5.000,00
3.3.90.39.23 - Festividades e Homenagens	-Despesas com serviços utilizados na organização de eventos,	2.000,00
3.3.90.39.23 - Festividades e Homenagens	-Despesas com serviços utilizados na organização de eventos - LOANDA.	5.000,00
3.3.90.39.41 - Fornecimento de Alimentação	-Despesas com a aquisição de refeições, lanches e similares - LOANDA.	10.000,00
3.3.90.39.41 - Fornecimento de Alimentação	-Aula inaugural	150,00
3.3.90.39.41 - Fornecimento de Alimentação	-Recepção dos acadêmicos	1.000,00
3.3.90.39.41 - Fornecimento de Alimentação	-Despesas com Fornecimento de Alimentação.	15.000,00
3.3.90.39.41 - Fornecimento de Alimentação	-VI Semana da Biologia	1.800,00
3.3.90.39.41 - Fornecimento de Alimentação	-XVI SEMANA ACADÊMICA DE MATEMÁTICA DA UNESPAR DE PARANAÍ - SAMUP	1.200,00
3.3.90.39.41 - Fornecimento de Alimentação	-Visita técnica	600,00
3.3.90.39.41 - Fornecimento de Alimentação	-AULA MAGNA	1.500,00
3.3.90.39.41 - Fornecimento de Alimentação	-Aula inaugural 2024	500,00
3.3.90.39.41 - Fornecimento de Alimentação	-SEMANA DE GEOGRAFIA DO ANO LETIVO DE 2024	950,00
3.3.90.39.41 - Fornecimento de Alimentação	-Seminário Visita técnica	600,00
3.3.90.39.41 - Fornecimento de Alimentação	-DIREITO NA PRAÇA. 2024	650,00
3.3.90.39.41 - Fornecimento de Alimentação	-MOSTRA DE PROFISSÕES	800,00
3.3.90.39.41 - Fornecimento de Alimentação	-XXV Seminário de História	500,00
3.3.90.39.41 - Fornecimento de Alimentação	-AULA INAUGURAL DO CURSO DE GEOGRAFIA	500,00
3.3.90.39.41 - Fornecimento de Alimentação	-Aula Magna do programa de pós-graduação profissional em enfermagem.	550,00
3.3.90.39.41 - Fornecimento de Alimentação	-AULA MAGNA ALUSIVA AO DIA NACIONAL DA MATEMÁTICA	2.500,00
3.3.90.39.41 - Fornecimento de Alimentação	-III Ciclo de Oficinas de Matemática no Ensino Médio	300,00
3.3.90.39.41 - Fornecimento de Alimentação	-Semana da Educação Física	1.200,00
3.3.90.39.41 - Fornecimento de Alimentação	-SEMANA DA GESTÃO DO TURISMO	600,00
3.3.90.39.41 - Fornecimento de Alimentação	-Semana de estudos acadêmicos	700,00
3.3.90.39.41 - Fornecimento de Alimentação	-Aula Inaugural para acolhimento aos alunos do curso de Agroecologia	1.000,00
3.3.90.39.41 - Fornecimento de Alimentação	-AULA INAUGURAL 2024	500,00
3.3.90.39.43 - Serviços de Energia Elétrica	-Despesas decorrentes da utilização de serviços de energia elétrica.	500,00
3.3.90.39.44 - Serviços de Água e Esgoto	-Despesas decorrentes da utilização de serviços de água e esgoto.	330.000,00
3.3.90.39.47 - Serviços de Comunicação em Geral	-Despesas com serviços domésticos prestados por pessoa jurídica, sem vínculo empregatício.	9.600,00
3.3.90.39.58 - Serviços de Telecomunicações	-Despesas com serviços de comunicação - LOANDA.	54.000,00
3.3.90.39.59 - Serviços de Áudio, Vídeo e Foto	-Despesas decorrentes da utilização de serviços de telefonia.	5.000,00
3.3.90.39.63 - Serviços Gráficos	-Despesas com serviços de reproduções de sons e imagens.	18.000,00
3.3.90.39.63 - Serviços Gráficos	-SEMANA DE GEOGRAFIA DO ANO LETIVO DE 2024	1.500,00
3.3.90.39.63 - Serviços Gráficos	-Despesas com serviços de artes gráficas - LOANDA.	450,00
3.3.90.39.63 - Serviços Gráficos	-semana de estudos acadêmicos	5.000,00
3.3.90.39.63 - Serviços Gráficos	-Seminário	1.000,00
3.3.90.39.63 - Serviços Gráficos	-Seminário	800,00
3.3.90.39.63 - Serviços Gráficos	-Aula Magna do programa de pós-graduação profissional em enfermagem.	3.000,00
3.3.90.39.63 - Serviços Gráficos	-Semana de Agroecologia em Loanda e região	



**PROPLAN**  
Pró-Reitoria de Planejamento

# UNIVERSIDADE ESTADUAL DO PARANÁ

Credenciada pelo Decreto No. 9.538 de 05/12/2013 – D.O.E. 05/12/2013  
Recredenciada pelo Decreto No. 2.374 de 14/08/2019 – D.O.E. 14/08/2019  
DESPESAS ORÇAMENTÁRIAS - 2024



3.3.90.39.63 - Serviços Gráficos	-DIVULGAÇÃO DO CURSO, A FIM DE CONTRIBUIR PARA O INGRESSO ESTUDANTIL, O ENFRENTAMENTO DA EVASÃO ACADÊMICA E O FORTALECIMENTO DA UNIVERSIDADE PÚBLICA	1.000,00
	-XI SEMINÁRIO DE ESTUDOS LINGÜÍSTICOS E LITERÁRIOS DE PARANAÍ.	2.000,00
3.3.90.39.63 - Serviços Gráficos	-Despesas de serviços utilizados com o objetivo de proporcionar o desenvolvimento e o aperfeiçoamento do ensino.	500,00
3.3.90.39.72 - Vale-Transporte	-Seguro para estudantes dividido em 1/7 - contrato MBM seguradora -4504/2021 GMS - total R\$ 28.447,44 dividido em sete partes iguais.	4.600,00
3.3.90.39.77 - Vigilância Ostensiva		4.064,00
	-Despesas com aquisição de vale-transporte	
3.3.90.39.78 - Limpeza e Conservação	-Despesas com serviços de vigilância e segurança de repartições públicas.	36.000,00
3.3.90.39.79 - Serviços de Apoio Administrativo, Técnico e Operacional	-Serviços de limpeza, higienização.	96.000,00
	-Despesas com serviços prestados por pessoa jurídica a título de apoio às atividades administrativas - LOANDA.	15.000,00
3.3.90.39.79 - Serviços de Apoio Administrativo, Técnico e Operacional	-Despesas com serviços prestados por pessoa jurídica a título de apoio às atividades administrativas, técnicas e operacionais dos órgãos públicos.	5.000,00
		5.000,00
3.3.90.39.80 - Hospedagens	-Aula Inaugural para acolhimento aos alunos do curso de Agroecologia	200,00
3.3.90.39.80 - Hospedagens	-AULA MAGNA	1.000,00
3.3.90.39.80 - Hospedagens	-XVI SEMANA ACADÊMICA DE MATEMÁTICA DA UNESPAR DE PARANAÍ - SAMUP	10.000,00
3.3.90.39.80 - Hospedagens	-Despesas com serviços de hospedagens e alimentação em viagens oficiais.	1.000,00
3.3.90.39.80 - Hospedagens	-XI SEMINÁRIO DE ESTUDOS LINGÜÍSTICOS E LITERÁRIOS DE PARANAÍ.	750,00
3.3.90.39.80 - Hospedagens	-XXV Seminário de História	2.000,00
3.3.90.39.80 - Hospedagens	-Visita técnica	200,00
3.3.90.39.80 - Hospedagens	-Aula Magna do Curso de História	1.000,00
3.3.90.39.80 - Hospedagens	-Seminário	600,00
3.3.90.39.80 - Hospedagens	-Aula inaugural	400,00
3.3.90.39.80 - Hospedagens	-Aula inaugural	200,00
3.3.90.39.80 - Hospedagens	-Aula Magna do programa de pós-graduação profissional em enfermagem.	200,00
3.3.90.39.80 - Hospedagens	-Despesas com serviços de hospedagens e alimentação de servidores - LOANDA.	500,00
3.3.90.39.80 - Hospedagens	-AULA INAUGURAL 2024	5.000,00
3.3.90.39.80 - Hospedagens	-SEMANA DA GESTÃO DO TURISMO	300,00
3.3.90.39.80 - Hospedagens	-Despesas com serviços de locação e a manutenção de equipamentos cópias xerográficas e reprodução de documentos.	500,00
		54.000,00
3.3.90.39.99 - Outros Serviços de Terceiros – Pessoa Jurídica	-IV JORNADA JURÍDICA DE DIREITO.2024	
3.3.90.39.99 - Outros Serviços de Terceiros – Pessoa Jurídica	-VI Semana da Biologia	800,00
3.3.90.39.99 - Outros Serviços de Terceiros – Pessoa Jurídica	-semana de estudos acadêmicos	1.800,00
3.3.90.39.99 - Outros Serviços de Terceiros – Pessoa Jurídica	-Aula inaugural 2024	500,00
3.3.90.39.99 - Outros Serviços de Terceiros – Pessoa Jurídica	-Visita técnica	400,00
3.3.90.39.99 - Outros Serviços de Terceiros – Pessoa Jurídica	-Visita técnica	800,00
		1.000,00

**Total Despesa OUTROS SERVIÇOS DE TERCEIROS - PESSOAL JURÍDICA --->**

**955.764,00**



**PROPLAN**  
Pró-Reitoria de Planejamento

# UNIVERSIDADE ESTADUAL DO PARANÁ

Credenciada pelo Decreto No. 9.538 de 05/12/2013 – D.O.E. 05/12/2013  
Recredenciada pelo Decreto No. 2.374 de 14/08/2019 – D.O.E. 14/08/2019  
DESPESAS ORÇAMENTÁRIAS - 2024



## 3.3.90.40.00 - SERVIÇOS DE TECNOLOGIAS DA INFORMAÇÃO E COMUNICAÇÃO - PESSOA JURÍDICA

3.3.90.40.04 - Serviços de Processamento de Dados  
3.3.90.40.05 - Serviços de Comunicação de Dados

-Contrato Celepar SIGES - GMS 113/2023 - 109.080,00 dividido entre reitoria e unidades por igual 13.635,00  
-Contrato SEAP/CELEPAR BANDA DE INTERNET - VALOR TOTAL R\$143.969,76 - 50% Reitoria e 50% dividido pelas unidades em partes iguais (R\$ 10.283,00) 10.283,64

**Total Despesa SERVIÇOS DE TECNOLOGIAS DA INFORMAÇÃO E COMUNICAÇÃO - PESSOA JURÍDICA ---> 23.918,64**

## 3.3.90.48.00 - OUTROS AUXÍLIOS FINANCEIROS A PESSOAS FÍSICAS

3.3.90.48.01 - Outros Auxílios Financeiros a Pessoas Físicas

-Despesas com a concessão de auxílio financeiro diretamente a pessoas físicas 48.000,00

## 3.3.91.47.00 - OBRIGAÇÕES TRIBUTÁRIAS E CONTRIBUTIVAS

3.3.91.47.05 - Licenciamento de Veículos

-Licenciamento de veículos próprios 1.200,00

**Total Despesa OBRIGAÇÕES TRIBUTÁRIAS E CONTRIBUTIVAS ---> 1.200,00**

**Total Fonte 500 ---> 2.664.747,90**

**SALDO DISPONIBILIZADO PARA UNIDADE PARANAÍ ---> 2.664.747,90**

**TOTAL LANÇADO UNIDADE PARANAÍ ---> 2.664.747,90**

**TOTAL ORÇAMENTO 2024 ---> 2.664.747,90**



**PROPLAN**  
Pró-Reitoria de Planejamento

# UNIVERSIDADE ESTADUAL DO PARANÁ

Credenciada pelo Decreto No. 9.538 de 05/12/2013 – D.O.E. 05/12/2013  
Recredenciada pelo Decreto No. 2.374 de 14/08/2019 – D.O.E. 14/08/2019  
DESPESAS ORÇAMENTÁRIAS - 2024



## Quadro 35- CAMPUS DE PARANAÍ fonte 501

Unidade	Fonte	Conta	Despesa	Memória de Cálculo	Total (R\$)	
<b>PARANAÍ</b>						
501 - Diretamente Arrecadados	3.3.90.14.00	DIÁRIAS PESSOAL CIVIL - PESSOAL CIVIL				
	3.3.90.14.01	Diárias			-Cobertura das despesas com alimentação, pousada e locomoção urbana.	4.000,00
				<b>Total Despesa DIÁRIAS PESSOAL CIVIL - PESSOAL CIVIL ---&gt;</b>	<b>4.000,00</b>	
	3.3.90.30.00	MATERIAL DE CONSUMO				
	3.3.90.30.04	Gás Engarrafado			-Registra o valor das despesas com gases de uso industrial, de tratamento de água, de iluminação, destinados a recarga de extintores de incêndio, de uso médico, bem como os gases nobres para uso em laboratório científico, tais como: acetileno, carbônico, freon, hélio, hidrogênio, liquefeito de petróleo, nitrogênio, oxigênio e afins.	2.000,00
	3.3.90.30.07	Gêneros de Alimentos			-Registra o valor das despesas com gêneros de alimentação ao natural, beneficiados ou conservados, tais como: açúcar, adoçante, água mineral, bebida, café, carnes em geral, cereais, chás, condimentos, frutas, gelo, legumes, refrigerantes, sucos, temperos, verduras e afins.	2.000,00
	3.3.90.30.15	Material para Festividade e Homenagens			-Registra o valor das despesas com materiais de consumo utilizados em festividades e homenagens, incluindo artigos para decoração e buffet, tais como: arranjos e coroas de flores, bebidas, doces, salgados e afins.	1.000,00
	3.3.90.30.16	Material de Expediente			-Registra o valor das despesas com os materiais utilizados diretamente nos trabalhos administrativos, nos escritórios públicos, nos centros de estudos e pesquisas, nas escolas, nas universidades, etc, tais como: agenda, alfinete de aço, almofada para carimbos, apagador, apontador de lápis, arquivo para disquete, bandeja para papéis, bloco para rascunho, bobina papel para calculadoras, borracha, caderno, caneta, capa e processo, carimbos em geral, cartolina, classificador, clipe cola, colchete, corretivo, envelope, espátula, estêncil, estilete, extrator de grampos, fita adesiva, fita para máquina de escrever	2.000,00
	3.3.90.30.21	Material de Copa e Cozinha			-Registra o valor das despesas com materiais utilizados em refeitórios de qualquer tipo, cozinhas residências, de hotéis, de hospitais, de escolas, de universidades, de fábricas, etc., tais como: abridor de garrafa, açucareiros, artigos de vidro e plástico, bandejas, coadores, colheres, copos, ebulidores, facas, farinhas, fósforos, frigideiras, garfos, garrafas térmicas, paliteiros, panelas, panos de cozinha, papel alumínio, pratos, recipientes para água, suportes de copos para cafezinho, tigelas, velas, xícaras e afins.	2.000,00
	3.3.90.30.22	Material de Limpeza e Produção de Higienização			-Registra o valor das despesas com materiais destinados a higienização pessoal, de ambientes de trabalho, de hospitais, tais como: álcool etílico, anticorrosivo, aparelho de barbear descartável, balde plástico, bomba para inseticida, capacho, cera, cesto para lixo, creme dental, desinfetante, desodorizante, detergente, escova de dente, escova para roupas e sapatos, espanador, esponja, estopa, flanela, inseticida, lustra móveis, mangueira, naftalina, pá para lixo, palha de aço, panos para limpeza, papel higiênico, pasta para limpeza de utensílios, porta sabão, removedor, rodo, sabão, sabonete, saco para lixo, saponáceo, soda cáustica, toalha	2.000,00



**PROPLAN**  
Pró-Reitoria de Planejamento

# UNIVERSIDADE ESTADUAL DO PARANÁ

Credenciada pelo Decreto No. 9.538 de 05/12/2013 – D.O.E. 05/12/2013  
Recredenciada pelo Decreto No. 2.374 de 14/08/2019 – D.O.E. 14/08/2019  
**DESPESAS ORÇAMENTÁRIAS - 2024**



de papel, vassoura e afins.

3.3.90.30.24- Material para Manutenção de Bens Imóveis	-Registra o valor das despesas com materiais de consumo para aplicação, manutenção e reposição de qualquer bem público, tais como: amianto, aparelhos sanitários, arames liso e farpado, areia, basculante, boca de lobo, boia, brita, brocha, cabo metálico, cal, cano, cerâmica, cimento, cola, condutores de fios, conexões, curvas, esquadrias, fechaduras, ferro, gaxetas, grades, impermeabilizantes, isolantes acústicos e térmicos, janelas, joelhos, ladrilhos, lavatórios, lixas, madeira, marcos de concreto, massa corrida, niple, papel de parede, parafusos, pias, pigmentos, portas e portais, pregos, rolos, solventes, sifão, tacos, tampa para vaso, tampão de ferro, tanque, tela de estuque, telha, tijolo, tinta, torneira, trincha, tubo de concreto, válvulas, verniz, vidro e afins.	1.680,00
3.3.90.30.25- Material para Manutenção de Bens móveis	-Registra os valores das despesas com componentes, peças, acessórios e sobressalentes para aplicação, manutenção e reposição em bens móveis em geral, tais como: cabos, chaves, cilindros para máquinas copiadoras, compressor para ar-condicionado, esfera para máquina datilográfica, mangueira para fogão margaridas, peças de reposição de aparelhos e máquinas em geral, materiais de reposição para instrumentos musicais e afins.	1.000,00
3.3.90.30.39 - Material para Manutenção de Veículos	- Registra o valor das despesas com materiais para aplicação e manutenção de veículos rodoviários, viaturas blindadas e tratores em geral, tais como: água destilada, amortecedores, baterias, borrachas, buzina, cabos de acelerador, cabos de embreagem, câmara de ar, carburador completo, cifa, colar de embreagem, condensador e platinado, correias, disco de embreagem, ignição, junta homo cinética, lâmpadas e lanternas para veículos, lonas e pastilhas de freio, mangueiras, material utilizado em lanternagem e pintura, motor de reposição, para-brisa, para-choque, platô, pneus, reparos, retentores, retrovisores, rolamentos, tapetes, válvula de marcha-lenta e termostática, velas e afins.	770,00
<b>Total Despesa MATERIAL DE CONSUMO ---&gt;</b>		<b>14.450,00</b>
<b>3.3.90.36.00 - OUTROS SERVIÇOS DE TERCEIROS - PESSOA FÍSICA</b>		
3.3.90.36.06 - Serviços Técnicos Profissionais	-Registra o valor das despesas com serviços prestados por profissionais técnicos, nas seguintes áreas: administração, advocacia, arquitetura, contabilidade, economia, engenharia, estatística, informática e outras.	2.770,00
3.3.90.36.15 - Locação de Imóveis	-Registra o valor das despesas com remuneração de serviços de aluguel de prédios, salas e outros imóveis de propriedade de pessoa física.	1.000,00
3.3.90.36.22 - Manutenção e Conservação de Bens Imóveis	-Registra o valor das despesas com serviços de reparos, consertos, revisões e adaptações de bens imóveis, tais como: pedreiro, carpinteiro e serralheiro, pintura, reparos em instalações elétricas e hidráulicas, reparos, recuperações e adaptações de biombos, carpetes, divisórias e lambris e afins.	1.000,00
3.3.90.36.99 - Outros Serviços de Terceiros – Pessoa Física	-Registra o valor das despesas com remuneração de serviços de aluguel de prédios, salas e outros imóveis de propriedade de pessoa física.	1.000,00
<b>Total Despesa OUTROS SERVIÇOS DE TERCEIROS - PESSOA FÍSICA ---&gt;</b>		<b>5.770,00</b>



**PROPLAN**  
Pró-Reitoria de Planejamento

# UNIVERSIDADE ESTADUAL DO PARANÁ

Credenciada pelo Decreto No. 9.538 de 05/12/2013 – D.O.E. 05/12/2013  
Recredenciada pelo Decreto No. 2.374 de 14/08/2019 – D.O.E. 14/08/2019  
DESPESAS ORÇAMENTÁRIAS - 2024



## 3.3.90.39.00 - OUTROS SERVIÇOS DE TERCEIROS – PESSOAL JURÍDICA

3.3.90.39.05 - Serviços Técnicos Profissionais	-Registra o valor das despesas com serviços prestados por empresas especializadas nas seguintes áreas, tais como: advocacia, arquitetura, contabilidade, economia, engenharia, estatística e outras.	2.000,00
3.3.90.39.12 - Locação de Máquinas e Equipamentos	-Registra o valor das despesas com remuneração de serviços de aluguel de máquinas e equipamentos, tais como: aparelhos de medição e aferição, aparelhos médicos, odontológicos, hospitalares e laboratoriais, aparelhos telefônicos, telex e fax, calculadoras, eletrodomésticos, equipamentos gráficos, máquinas de escrever, turbinas e afins.	1.000,00
3.3.90.39.16- Manutenção e Conservação de Bens Imóveis	-Registra o valor das despesas com serviços de reparos, consertos, revisões e adaptações de bens imóveis, tais como: pintura, reparos e reforma de imóveis em geral, reparos em instalações elétricas e hidráulicas, recuperações e adaptações de biombos, carpetes, divisórias e lambris, manutenção de elevadores, limpeza de fossas e afins.	4.000,00
3.3.90.39.17- Manutenção e Conservação de Máquinas e Equipamentos	-Registra o valor das despesas com serviços de reparos, consertos, revisões e adaptações de máquinas e equipamentos, tais como: aparelhos de fax e telex, aparelhos de medição e aferição, aparelhos médicos, odontológicos, hospitalares e laboratoriais, calculadoras, eletrodomésticos, equipamentos de proteção e segurança, equipamentos gráficos, equipamentos agrícolas, máquinas de escrever, turbinas e afins.	1.000,00
3.3.90.39.19- Manutenção e Conservação de Veículos	-Registra o valor das despesas com serviços de reparos, consertos e revisões de veículos, tais como: alinhamento e balanceamento, estofamento, funilaria, instalação elétrica, lanternagem, mecânica, pintura, franquia e afins.	1.000,00
3.3.90.39.20- Manutenção e Conservação de Bens Móveis de Outras Naturezas	-Registra o valor das despesas com serviços de reparos, consertos, revisões, inspeções e adaptações de bens móveis não classificados em subitens específicos.	3.000,00
3.3.90.39.41 - Fornecimento de Alimentação	-Registra o valor das despesas com a aquisição de refeições preparadas, inclusive lanches e similares.	2.000,00
3.3.90.39.47 - Serviços de Comunicação em Geral	-Registra o valor das despesas com serviços de comunicação, prestados por pessoa jurídica, tais como: correios e telégrafos, publicação de editais, extratos, convocações e assemelhados, desde que não tenham caráter de propaganda e afins.	2.000,00
3.3.90.39.63 - Serviços Gráficos	-Registra o valor das despesas com serviços de artes gráficas prestados por pessoa jurídica, tais como: confecção de impressos em geral, encadernação de livros, jornais e revistas, impressão de jornais, boletins, encartes, folder e assemelhados e afins	2.000,00
3.3.90.39.78 - Limpeza e Conservação	-Registra o valor das despesas com serviços de limpeza, higienização, conservação e asseio dos órgãos públicos (nos casos em que o contrato não especifique o quantitativo físico do pessoal a ser utilizado).	2.000,00
3.3.90.39.81 - Serviços Bancários	-Registra o valor das despesas com comissões, tarifas e remunerações decorrentes de serviços prestados por bancos e outras instituições financeiras.	2.664,00
3.3.90.39.99 - Outros Serviços de Terceiros – Pessoa Jurídica	-Registra o valor das despesas com serviços de natureza eventual não classificados em subitens específicos.	2.000,00

**Total Despesa OUTROS SERVIÇOS DE TERCEIROS - PESSOAL JURÍDICA ---> 24.664,00**





**PROPLAN**  
Pró-Reitoria de Planejamento

# UNIVERSIDADE ESTADUAL DO PARANÁ

Credenciada pelo Decreto No. 9.538 de 05/12/2013 – D.O.E. 05/12/2013  
Recredenciada pelo Decreto No. 2.374 de 14/08/2019 – D.O.E. 14/08/2019  
DESPESAS ORÇAMENTÁRIAS - 2024



## 3.3.91.47.00 - OBRIGAÇÕES TRIBUTÁRIAS E CONTRIBUTIVAS

3.3.91.47.05 - Licenciamento de Veículos

-Registra o valor das despesas com o pagamento de licenciamento de veículos próprios do Estado

1.200,00

**Total Despesa OBRIGAÇÕES TRIBUTÁRIAS E CONTRIBUTIVAS --->**

**1.200,00**

**Total Fonte 501 --->**

**50.084,00**

**SALDO DISPONIBILIZADO PARA UNIDADE PARANAÍ --->**

**50.084,00**

**TOTAL LANÇADO UNIDADE PARANAÍ --->**

**2.714.831,90**



**PROPLAN**  
Pró-Reitoria de Planejamento

# UNIVERSIDADE ESTADUAL DO PARANÁ

Credenciada pelo Decreto No. 9.538 de 05/12/2013 – D.O.E. 05/12/2013  
Recredenciada pelo Decreto No. 2.374 de 14/08/2019 – D.O.E. 14/08/2019  
DESPESAS ORÇAMENTÁRIAS - 2024



## Quadro 36 - CAMPUS DE UNIÃO DA VITÓRIA fonte 500

Unidade	Fonte	Conta	Despesa	Memória de Cálculo	Total (R\$)
<b>UNIÃO DA VITÓRIA</b>					
500 - Ordinário Não Vinculado		3.3.90.14.00	DIÁRIAS PESSOAL CIVIL - PESSOAL CIVIL		
		3.3.90.14.01	Diárias	-Diárias	29.000,00
				<b>Total Despesa DIÁRIAS PESSOAL CIVIL - PESSOAL CIVIL ---&gt;</b>	<b>29.000,00</b>
		3.3.90.18.00	AUXILIO FINANCEIRO A ESTUDANTES		
		3.3.90.18.03	Auxílio Financeiro a Pesquisadores	-11 BOLSAS MONITORIA RESOL. 018/23 8 MESES Valor de R\$ 400,00/ 10 BOLSAS PERMANÊNCIA - Resl. 016/23 8 Meses Valor R\$ 500,00/ 10 AUXÍLIOS ALIMENTAÇÃO Resl. 023/23 8 Meses Valor R\$ 250,00/ PROART 01Bolsa R\$ 700,00 12 meses	103.600,00
				<b>Total Despesa AUXÍLIO FINANCEIRO A ESTUDANTES ---&gt;</b>	<b>103.600,00</b>
		3.3.90.30.00	MATERIAL DE CONSUMO		
		3.3.90.30.04	Gás Engarrafado	-Gás engarrafado, bujão de 13 kg (GLP P-13)	1.200,00
		3.3.90.30.06	Alimentos para Animais	-Aquisição de 500 kg de ração para cães de guarda = R\$ 2.350,00; Aquisição de 500 kg de ração para peixes em fase de desenvolvimento = R\$ 3.250,00; Aquisição de 600 kg de ração para peixes em fase de crescimento/terminação = R\$ 2.628,00; Aquisição de 300 kg de ração em pó para peixes (larvas) = R\$ 3.132,00	11.360,00
		3.3.90.30.07	Gêneros de Alimentos	-100 kg de Café, TIPO: Torrado e moído, 500 gramas -360 unidades de Água mineral, embalagem de 20 litros -14 pacotes de Açúcar refinado, pacote com 5kg -15 unidades de Adoçante dietético, PESO LÍQUIDO: Mínimo de 80ml -35 pacotes de Biscoito salgado, com 1 kg -50 pacotes de Leite em pó, 400 gramas -150 pacotes de Biscoito, TIPO: Água e sal -150 pacotes de Biscoito, TIPO: Recheado -80 caixas de Chá, mate, queimado, sabores diversos	13.516,30
		3.3.90.30.11	Material Químico	-Ciência na Praça	1.000,00
		3.3.90.30.11	Material Químico	-Aula Inaugural	2.000,00
		3.3.90.30.11	Material Químico	-Reagentes químicos	10.000,00
		3.3.90.30.13	Material de Caça e Pesca	-Simpósio de Química	1.000,00
		3.3.90.30.15	Material para Festividade e Homenagens	-1 un. de Rede. Tipo: malha para desenvolvimento piscicultura = R\$ 1.815,00	1.815,00
		3.3.90.30.16	Material de Expediente	-Realização de evento	1.000,00
		3.3.90.30.17	Material de Processamento de Dados	-Material de expediente (canetas, papel a4, lápis, giz, borrachas, grampos p/grampeadores, grampeadores, régua, fita adesiva, cola, apagadores, pastas estilete e demais materiais de expediente - R\$ 35.000,00 -Filamento para impressora 3D - R\$ 1.596,00 4 un. Patch Panel 24 portas CAT 6 = R\$ 2400,00 20 Kit teclado e Mouse USB com fio = R\$ 2.000,00 4 un. Filtro de linha 10 tomada hack = R\$ 320,00 40 un. Key Stone CAT 6 = R\$ 200,00-2 un. bandeja de rack 1u = R\$ 200,00 -4 un. Bateria, Alcalina, UNIDADE DE VOLTAGEM: 9V, CORRENTE NOMINAL: 320 MAh, USO: Recarregável = R\$ 80,00 6 un. Switch 8 portas giga = R\$ 900,00 -10 un. Filtro de linha 2,5m R\$ 100,00 20 un. Fonte ATX 500w = R\$ 2.000,00-25 un Pen Drive (memória USB flash drive), 8 GB, INTERFACE: USB 2.0 = R\$ 1.250,00 -20 un. Memória para computador, Desktop Tipo DDR4 com capacidade de 16GB = R\$ 10.000,00	35.000,00
		3.3.90.30.18	Materiais e Medicamentos para Uso	-1 gramas de Hipófise Dissecada de Carpa = R\$ 2.000,00	21.046,00
					2.000,00



**PROPLAN**  
Pró-Reitoria de Planejamento

# UNIVERSIDADE ESTADUAL DO PARANÁ

Credenciada pelo Decreto No. 9.538 de 05/12/2013 – D.O.E. 05/12/2013  
Recredenciada pelo Decreto No. 2.374 de 14/08/2019 – D.O.E. 14/08/2019  
DESPESAS ORÇAMENTÁRIAS - 2024



## Veterinário

3.3.90.30.19- Material de acondicionamento e Embalagem	- 1 un. Rolo de papel kraft, 60cm/80g/m2 = R\$ 160,00 -5 pacotes de Lacre de segurança MEDIDA: Comprimento: 160mm (variação 5%), EMBALAGEM: Pacote plástico com 100 unidades = R\$ 100,00 -100 pacotes de Copo plástico descartável, pacote com 100 unidades = R\$ 1.100,00	260,00
3.3.90.30.21 - Material de Copa e Cozinha	-100 pacotes de Copo descartável, 50 ml = R\$ 283,00 -8 un. Garrafa térmica, lisa, capacidade 2 litros = R\$ 1.052,88 -10 un. Garrafa térmica, TIPO: Pressão, CAPACIDADE: 1 litro, Lisa = R\$ 793,50 40 un. -Taça de vidro, para água, 270 ml = R\$ 1.016,40 -8 un. Pano de prato, em algodão 100% = R\$ 27,70 8 un. Coador para café, em nylon = R\$ 39,76	4.313,24
3.3.90.30.22 - Material de Limpeza e Produção de Higienização	-108 pacotes de Toalha de Papel interfolhado, 2 dobras, = R\$ 2.569,32 -30 pacotes de Saco Plástico, Lixo, CAPACIDADE: 50 litros Pacote com 50 unidades = R\$ 1.103,40 -30 pacotes de Saco Plástico, Lixo, CAPACIDADE: 40 litros Pacote	9.833,62
3.3.90.30.24 - Material para Manutenção de Bens Imóveis	-Material para manutenção de bens imóveis diversos	28.430,00
3.3.90.30.26 - Material Elétrico e Eletrônico	-Material elétrico e eletrônico diversos	13.500,00
3.3.90.30.29 - Material para Áudio, Vídeo e Foto	-15 unidades de aparelhos telefônicos = R\$ 1.200,00	1.200,00
3.3.90.30.35 - Material Laboratorio	-Ciência na Praça	2.000,00
3.3.90.30.35 - Material Laboratorio	-Material para laboratório (vidrarias, papéis, luvas, bicos, pinças e outros)	10.000,00
3.3.90.30.35 - Material Laboratorio	-Simpósio de Química	2.500,00
3.3.90.30.42 - Ferramentas	-5 unidades de alicates de modelos diversos = R\$ 480,00, 1 jogo de chaves diversas(fenda,philips,etc)	880,00

**Total Despesa MATERIAL DE CONSUMO ---> 173.854,16**

## 3.3.90.33.00- PASSAGENS E DESPESAS COM LOCOMOÇÃO

3.3.90.33.01 - Passagens Terrestres	-Contratação de empresa especializada em prestação de Serviços, Locação de Veículos, do tipo vans e micro-ônibus, com Motorista	10.000,00
	-Compra de passagens rodoviárias (20 UNIDADES X r\$ 250,00 = r\$ 5.000,00)	5.000,00
3.3.90.33.01 - Passagens Terrestres	-Eventos do curso	5.500,00
3.3.90.33.01 - Passagens Terrestres	-Ciclo de Palestras	3.400,00
3.3.90.33.01 - Passagens Terrestres	-Seminário de Pesquisa, Ensino e Extensão da Pós-Graduação em Filosofia da UNESPAR (SEPE/PROF-	500,00
3.3.90.33.01 - Passagens Terrestres	-REALIZAÇÃO DE EVENTO	550,00
3.3.90.33.01 - Passagens Terrestres	-Realização de evento	1.200,00
3.3.90.33.01 - Passagens Terrestres	-REALIZAÇÃO DE EVENTO	1.200,00
3.3.90.33.01 - Passagens Terrestres	-Aula de Encerramento do Curso de Filosofia da UNESPAR 2024	750,00
3.3.90.33.02 - Passagens Aéreas	-Aula de Encerramento do Curso de Filosofia da UNESPAR 2023	750,00
3.3.90.33.02 - Passagens Aéreas	-XV Colóquio de Filosofia da UNESPAR	2.830,00
3.3.90.33.02 - Passagens Aéreas	-II JORNADA JURÍDICA DO CURSO DE DIREITO DA UNESPAR – CAMPUS DE UNIÃO DA VITÓRIA	2.500,00
3.3.90.33.02 - Passagens Aéreas	-Aula Magna 2024 do Curso de Direito Unespar União da Vitória	1.700,00
3.3.90.33.02 - Passagens Aéreas	-Compra de passagens aéreas	10.000,00
3.3.90.33.02 - Passagens Aéreas	-Realização de evento	4.000,00
3.3.90.33.02 - Passagens Aéreas	-REALIZAÇÃO DE EVENTO:	2.500,00
3.3.90.33.02 - Passagens Aéreas	-REALIZAÇÃO DE EVENTO	2.000,00
3.3.90.33.02 - Passagens Aéreas	-Eventos científicos do Curso de Geografia	4.000,00
3.3.90.33.02 - Passagens Aéreas	-Seminário de Pesquisa, Ensino e Extensão da Pós-Graduação em Filosofia da UNESPAR (SEPE/PROF-F	4.000,00
3.3.90.33.02 - Passagens Aéreas	-Aula Inaugural do Curso de Filosofia da UNESPAR 2024	750,00

**Total Despesa PASSAGENS E DESPESAS COM LOCOMOÇÃO ---> 63.130,00**

## 3.3.90.36.00 - OUTROS SERVIÇOS DE TERCEIROS - PESSOA FÍSICA

3.3.90.36.07 - Estagiários	-Pagamento de bolsa-auxílio estagiários	168.000,00
----------------------------	---	------------

**Total Despesa OUTROS SERVIÇOS DE TERCEIROS - PESSOA FÍSICA ---> 168.000,00**



**PROPLAN**  
Pró-Reitoria de Planejamento

# UNIVERSIDADE ESTADUAL DO PARANÁ

Credenciada pelo Decreto No. 9.538 de 05/12/2013 – D.O.E. 05/12/2013  
Recredenciada pelo Decreto No. 2.374 de 14/08/2019 – D.O.E. 14/08/2019  
DESPESAS ORÇAMENTÁRIAS - 2024



## 3.3.90.37.00 - LOCAÇÃO DE MÃO-DE-OBRA

3.3.90.37.01 - Limpeza e Conservação	-Contrato nº 19/2022 firmado com a empresa "Pontual Serviços Terceirizados Ltda." com 8 postos de trabalho setor de higienização e limpeza	399.435,48
3.3.90.37.02 - Guarda e Vigilância	-Contrato nº 31/2022 firmado com a empresa "Wolf Vigilância Patrimonial EIRELI." com 3 postos de trabalho vigilantes	224.429,16
3.3.90.37.04 - Copa e Portaria	-Contratação de empresa com fornecimento de mão de obra de 01 posto de trabalho para controlador de acesso para exercer as funções no prédio principal do campus de União da Vitória	52.249,92
3.3.90.37.05 – Informática	-Contratação de empresa com fornecimento de mão de obra de 01 posto de trabalho para técnico em informática para exercer as funções no Campus de União da Vitória	92.400,00
3.3.90.37.09 - Apoio Administrativo, Técnico e Operacional	-Contrato nº 3204/2022 firmado com a empresa "Pontual Serviços Terceirizados Ltda." com 1 posto de trabalho para auxiliar de manutenção	51.077,16
3.3.90.37.09 - Apoio Administrativo, Técnico e Operacional	-Contratação de empresa com fornecimento de mão de obra de 01 posto de trabalho para técnico em piscicultura para exercer as funções no centro de piscicultura do Campus de União da Vitória	82.746,60
3.3.90.37.09 - Apoio Administrativo, Técnico e Operacional	-Contratação de empresa com fornecimento de mão de obra de 01 posto de trabalho para técnico em química para exercer as funções no laboratório de análise de água	134.199,96

**Total Despesa LOCAÇÃO DE MÃO-DE-OBRA ---> 1.036.538,28**



### 3.3.90.39.00 - OUTROS SERVIÇOS DE TERCEIROS - PESSOAL JURÍDICA

3.3.90.39.05 - Serviços Técnicos Profissionais	-Serviços de coleta, transporte e destinação final de resíduos de serviços de saúde – RSS dos grupos “A”, “B” e “E” gerados no laboratório de águas do Campus de União da Vitória, de acordo com as determinações da RDC/ANVISA nº 222/2018 e da Resolução CONAMA Nº 358/2005	1.286,40
3.3.90.39.16 - Manutenção e Conservação de Bens Imóveis	- Manutenção predial	37.198,73
3.3.90.39.16 - Manutenção e Conservação de Bens Imóveis	-Manutenção do prédio principal do Campus de União da Vitória, localizado na Praça Coronel Amazonas, s/nº, centro, sendo previsto a manutenção de paredes, telhados, janelas, portas, etc.: R\$ 200.000,00	200.000,00
3.3.90.39.17- Manutenção e Conservação de Máquinas e Equipamentos	-Serviço de manutenção de central telefônica, conforme contrato 34/2020, firmado com a empresa "Mirian Grewe Bogut"	4.697,04
3.3.90.39.17- Manutenção e Conservação de Máquinas e Equipamentos	-Manutenção de equipamentos laboratoriais (Química, Biologia e Laboratório de Análise de Água), computadores, etc.-	47.499,96
3.3.90.39.17- Manutenção e Conservação de Máquinas e Equipamentos	-Qualificação e calibração da estufa (cultura e bacteriologia) Calibração de fluorímetro ADAMO-Calibração de turbidímetro POLICONTROL-Manutenção, calibração e certificação de Phmetro DIGIMED Manutenção e calibração de micropipeta BIOPET Calibração de condutivímetro-Controle externo de qualidade (Ensaio de proficiência)	14.000,00
3.3.90.39.41 - Fornecimento de Alimentação	-REALIZAÇÃO DE EVENTO	600,00
3.3.90.39.41 - Fornecimento de Alimentação	-REALIZAÇÃO DE EVENTO:	600,00
3.3.90.39.41 - Fornecimento de Alimentação	-Contratação de empresa especializada em fornecimento de alimentação e outros serviços de refeição e Coffee Break	10.000,00
3.3.90.39.41 - Fornecimento de Alimentação	-Eventos do curso	1.000,00
3.3.90.39.41 - Fornecimento de Alimentação	-Ciclo de Palestras	2.500,00
3.3.90.39.41 - Fornecimento de Alimentação	-Aula Magna 2024 do Curso de Direito Unespar União da Vitória	1.000,00
3.3.90.39.41 - Fornecimento de Alimentação	-II JORNADA JURÍDICA DO CURSO DE DIREITO DA UNESPAR – CAMPUS DE UNIÃO DA VITÓRIA	500,00
3.3.90.39.41 - Fornecimento de Alimentação	-Aula de Acolhimento 2024	1.000,00
3.3.90.39.41 - Fornecimento de Alimentação	-XV Colóquio de Filosofia da UNESPAR	1.260,00
3.3.90.39.41 - Fornecimento de Alimentação	-Aula de Encerramento do Curso de Filosofia da UNESPAR 2023	120,00
3.3.90.39.41 - Fornecimento de Alimentação	-Aula de Encerramento do Curso de Filosofia da UNESPAR 2024	120,00
3.3.90.39.41 - Fornecimento de Alimentação	-Aula Inaugural do Curso de Filosofia da UNESPAR 2024	120,00
3.3.90.39.41 - Fornecimento de Alimentação	-Seminário de Pesquisa, Ensino e Extensão da Pós-Graduação em Filosofia da UNESPAR (SEPE/PROF-FILO)	500,00
3.3.90.39.41 - Fornecimento de Alimentação	-REALIZAÇÃO DE EVENTO:	1.000,00
3.3.90.39.41 - Fornecimento de Alimentação	-Eventos científicos do Curso de Geografia	2.000,00
3.3.90.39.41 - Fornecimento de Alimentação	-REALIZAÇÃO DE EVENTO	1.050,00
3.3.90.39.41 - Fornecimento de Alimentação	-Realização de evento	1.600,00
3.3.90.39.43 - Serviços de Energia Elétrica	-Realização de evento	2.500,00
3.3.90.39.44 - Serviços de Água e Esgoto	-Serviço de fornecimento de energia elétrica para o Observatório astronômico e bloco das pós-graduações	7.200,00
3.3.90.39.58 - Serviços de Telecomunicações	-Serviços de água e esgoto para o Laboratório de análise de água e bloco das pós-graduações	3.600,00
3.3.90.39.63 - Serviços Gráficos	-Serviços de telefonia fixa firmado com a empresa "Sercomtel S.A. Telecomunicações através do contrato 06/2022	16.237,08
3.3.90.39.63 - Serviços Gráficos	-Ciclo de Palestras	500,00
3.3.90.39.63 - Serviços Gráficos	-Realização de evento	1.800,00
3.3.90.39.63 - Serviços Gráficos	-Seminário de Pesquisa, Ensino e Extensão da Pós-Graduação em Filosofia da 500,00 UNESPAR (SEPE/PROF-FILO)	500,00
3.3.90.39.63 - Serviços Gráficos	-Realização de evento	400,00
3.3.90.39.63 - Serviços Gráficos	-PUBLICAÇÃO	3.300,00
3.3.90.39.63 - Serviços Gráficos	-Eventos científicos do Curso de Geografia	1.000,00
3.3.90.39.63 - Serviços Gráficos	-REALIZAÇÃO DE EVENTO:	200,00
3.3.90.39.63 - Serviços Gráficos	-Realização de evento	1.800,00
3.3.90.39.63 - Serviços Gráficos	-REALIZAÇÃO DE EVENTO	700,00
3.3.90.39.63 - Serviços Gráficos	-Eventos do curso	1.000,00



# UNIVERSIDADE ESTADUAL DO PARANÁ

Credenciada pelo Decreto No. 9.538 de 05/12/2013 – D.O.E. 05/12/2013  
 Recredenciada pelo Decreto No. 2.374 de 14/08/2019 – D.O.E. 14/08/2019  
**DESPESAS ORÇAMENTÁRIAS - 2024**



3.3.90.39.69 - Seguros em Geral	-Seguro para estudantes dividido em 1/7 - contrato MBM seguradora 4504/2021 GMS - total R\$ 28.447,44 dividido em sete partes iguais.	4.064,00
3.3.90.39.72 - Vale-Transporte	-Compra de vales-transporte para o estagiários que prestam estágio remunerado na Unespar/Campus de União da Vitória	39.600,00
3.3.90.39.77 - Vigilância Ostensiva	-Contrato de serviços de vigilância por câmeras e monitoramento de alarme no prédio principal do Campus de União da Vitória, laboratório de análise de água e piscicultura, observatório astronômico e bloco das pós-graduações no distrito de São Cristóvão	18.597,60
3.3.90.39.80 - Hospedagens	-Eventos científicos do Curso de Geografia	700,00
3.3.90.39.80 - Hospedagens	-Ciclo de Palestras	1.000,00
3.3.90.39.80 - Hospedagens	-Seminário de Pesquisa, Ensino e Extensão da Pós-Graduação em Filosofia da UNESPAR (SEPE/PROF-FILO)	900,00
3.3.90.39.80 - Hospedagens	-Realização de evento	1.500,00
3.3.90.39.80 - Hospedagens	-Aula de Encerramento do Curso de Filosofia da UNESPAR 2024	2.100,00
3.3.90.39.80 - Hospedagens	-Aula Inaugural do Curso de Filosofia da UNESPAR 2024	3.000,00
3.3.90.39.80 - Hospedagens	-XV Colóquio de Filosofia da UNESPAR	1.500,00
3.3.90.39.80 - Hospedagens	-REALIZAÇÃO DE EVENTO:	300,00
3.3.90.39.80 - Hospedagens	-Aula de Encerramento do Curso de Filosofia da UNESPAR 2023	300,00
3.3.90.39.80 - Hospedagens	-REALIZAÇÃO DE EVENTO:	1.000,00
3.3.90.39.80 - Hospedagens	-Contratação de empresa especializada em prestação de Serviços, TIPO: Agenciamento de Hospedagem	300,00
3.3.90.39.80 - Hospedagens	-Aula Magna 2024 do Curso de Direito Unespar União da Vitória	700,00
3.3.90.39.80 - Hospedagens	-Realização de evento	10.000,00
3.3.90.39.80 - Hospedagens	-II JORNADA JURÍDICA DO CURSO DE DIREITO DA UNESPAR – CAMPUS DE UNIÃO DA VITÓRIA	900,00
3.3.90.39.80 - Hospedagens	-Contrato 57/22 "Almaq Equip. p/ Escritório Ltda." referente serviços de impressão (outsourcing), com fornecimento de equipamentos, sistema de gerenciamento de impressões, manutenção preventiva e corretiva dos equipamentos	1.200,00
3.3.90.39.80 - Hospedagens	com fornecimento de peças e componentes, suprimentos, insumos/consumíveis (exemplo: toner, cilindro), exceto papel	900,00
3.3.90.39.83 - Serviços de Cópias e Reprodução de Documentos		42.000,00

**Total Despesa OUTROS SERVIÇOS DE TERCEIROS - PESSOAL JURÍDICA ---> 501.850,81**

**3.3.90.40.00 - SERVIÇOS DE TECNOLOGIAS DA INFORMAÇÃO E COMUNICAÇÃO - PESSOA JURÍDICA**

3.3.90.40.04 - Serviços de Processamento de Dados	-Contrato Celepar SIGES - GMS 113/2023 - 109.080,00 dividido entre reitoria e unidades por igual	13.635,00
3.3.90.40.05 - Serviços de Comunicação de Dados	- Serviços de ip direto garantia 100%, transporte de acesso a serviços estendida e rede privativa virtual de alta velocidade em tecnologia ip/mpls3 para a unespar/campus de união da vitória - Ligga Telecomunicações S.A.	15.600,00
3.3.90.40.05 - Serviços de Comunicação de Dados	- Contrato SEAP/CELEPAR BANDA DE INTERNET - VALOR TOTAL R\$ 143.969,76 - 50% Reitoria e 50% dividido pelas unidades em partes iguais (R\$ 10.283,00)	10.283,64
3.3.90.40.05 - Serviços de Comunicação de Dados	-Serviços de acesso à internet para unidade/bloco da Pós-Graduação do bairro São Braz, distrito de São Cristóvão - Contrato com a empresa Ciabrasnet Central Brasileira de Interne	1.799,88

**Total Despesa SERVIÇOS DE TECNOLOGIAS DA INFORMAÇÃO E COMUNICAÇÃO - PESSOA JURÍDICA ---> 41.318,52**



**PROPLAN**  
Pró-Reitoria de Planejamento

# UNIVERSIDADE ESTADUAL DO PARANÁ

Credenciada pelo Decreto No. 9.538 de 05/12/2013 – D.O.E. 05/12/2013  
Recredenciada pelo Decreto No. 2.374 de 14/08/2019 – D.O.E. 14/08/2019  
DESPESAS ORÇAMENTÁRIAS - 2024



### 3.3.91.47.00 - OBRIGAÇÕES TRIBUTÁRIAS E CONTRIBUTIVAS

3.3.91.47.05 - Licenciamento de Veículos

- Licenciamento veicular para o exercício de 2024 de 12 veículos do Campus de União da Vitória

1.200,00

**Total Despesa OBRIGAÇÕES TRIBUTÁRIAS E CONTRIBUTIVAS ---> 1.200,00**

**Total Fonte 500 ---> 2.118.491,77**

**SALDO DISPONIBILIZADO PARA UNIDADE UNIÃO DA VITÓRIA ---> 2.118.491,77**

**TOTAL LANÇADO UNIDADE UNIÃO DA VITÓRIA ---> 2.118.491,77**

**TOTAL ORÇAMENTO 2024 ---> 2.118.491,77**



**PROPLAN**  
Pró-Reitoria de Planejamento

# UNIVERSIDADE ESTADUAL DO PARANÁ

Credenciada pelo Decreto No. 9.538 de 05/12/2013 – D.O.E. 05/12/2013  
 Recredenciada pelo Decreto No. 2.374 de 14/08/2019 – D.O.E. 14/08/2019  
 DESPESAS ORÇAMENTÁRIAS - 2024



## Quadro 37 - CAMPUS DE UNIÃO DA VITÓRIA fonte 501

Unidade	Fonte	Conta	Despesa	Memória de Cálculo	Total (R\$)
<b>UNIÃO DA VITÓRIA</b>					
<b>3.3.90.30.00 - MATERIAL DE CONSUMO</b>					
501 - Diretamente Arrecadados	3.3.90.30.07	Gêneros de Alimentos		-Compra de ração para peixes - 1 x R\$ 7.000,00, Compra de ração para cães - 1 x R\$ 1.000,00	8.000,00
	3.3.90.30.11	Material Químico		-Compra de suprimentos químicos para o Laboratório de Análise de água - 1 x R\$ 12.960,00	12.960,00
<b>Total Despesa MATERIAL DE CONSUMO ---&gt;</b>					<b>20.960,00</b>
<b>3.3.90.36.00 - OUTROS SERVIÇOS DE TERCEIROS - PESSOA FÍSICA</b>					
	3.3.90.36.28	Serviço de Seleção e Treinamento		-PAGAMENTO SERVIÇOS PRESTADOS COMO FORMADORES DE PROFESSORES NOS MUNICÍPIOS DA REGIÃO DO SUL DO PARANÁ. 2 X R\$ 129.500,00	259.000,00
<b>Total Despesa OUTROS SERVIÇOS DE TERCEIROS - PESSOA FÍSICA ---&gt;</b>					<b>259.000,00</b>
<b>3.3.90.39.00 - OUTROS SERVIÇOS DE TERCEIROS - PESSOAL JURÍDICA</b>					
	3.3.90.39.16	Manutenção e Conservação de Bens Imóveis		-Manutenção predial com entrega de materiais - 1x R\$ 20.020,00	20.020,00
<b>Total Despesa OUTROS SERVIÇOS DE TERCEIROS - PESSOAL JURÍDICA ---&gt;</b>					<b>20.020,00</b>
<b>4.4.90.52.00 - EQUIPAMENTOS E MATERIAL PERMANENTE</b>					
	4.4.90.52.08	Aparelhos, Equipamentos e Utensílios Médicos		-Compra de equipamentos de laboratório - R\$ 44.692,00	44.692,00
	4.4.90.52.33	Equipamentos para Áudio, Vídeo e Foto		-Materiais de vídeo, áudio e foto - R\$ 50.000,00	50.000,00
	4.4.90.52.35	Equipamentos de Processamento de Dados		-Compra de equipamentos de processamento de dados - R\$ 61.000,00	61.000,00
	4.4.90.52.42	Mobiliário em Geral		-Compras de móveis - R\$ 40.000,00	40.000,00
<b>Total Despesa EQUIPAMENTOS E MATERIAL PERMANENTE ---&gt;</b>					<b>195.692,00</b>
<b>Total Fonte 501 ---&gt;</b>					<b>495.672,00</b>
<b>SALDO DISPONIBILIZADO PARA UNIDADE UNIÃO DA VITÓRIA ---&gt;</b>					<b>495.672,00</b>
<b>TOTAL LANÇADO UNIDADE UNIÃO DA VITÓRIA ---&gt;</b>					<b>2.614.163,77</b>
<b>TOTAL ORÇAMENTO 2024 ---&gt;</b>					<b>2.614.163,77</b>



Concluída a apresentação da organização da LOA 2024 da Unespar é importante destacar as implicações do modelo transitório aplicado para execução do exercício de 2024:

1. A prática da descentralização passa a ser um desafio ainda maior para o exercício de 2024 e por isso, mais rigoroso para execução orçamentária. Com os tetos organizados por cada DAF das unidades definindo as aplicações dos recursos em despesas específicas caberá a cada unidade fazer a gestão e execução do planejado no orçamento;
2. A PROPLAN disponibilizará para cada unidade ou subunidade, via SGA - Sistema de Gestão Administrativa, o executado (previsto e saldos) fornecendo assim as ferramentas adequadas para autonomia e responsabilidade dos executores e ordenadores de despesas;
3. Eventuais alterações das previsões no orçamento deverão ser solicitadas à Diretoria de Finanças da PRAF a cada tempo;
4. As solicitações de descentralização e ou alterações não poderão ultrapassar o teto aprovado pelo CAD/COU para cada unidade e o eventual descumprimento do teto será de inteira responsabilidade do executor e ou ordenador de despesa da unidade;
5. A execução da unidade Reitoria será realizada pela PRAF levando em consideração a organização do orçamento para cada subunidade;

Desse modo, damos um passo ainda maior na direção da autonomia de planejamento e execução do orçamento de cada unidade. Isso até que definamos uma Matriz que seja adequada para o rateio do orçamento da Unespar.

**RONI SIMÃO**

DIRETOR DE PLANEJAMENTO PROPLAN

**SYDNEI KEMPA**

PRÓ-REITOR DE PLANEJAMENTO PROPLAN

Documento: **OrcamentoLOA2024UNESPARCOU.pdf**.

Assinatura Avançada realizada por: **Sydnei Roberto Kempa (XXX.791.869-XX)** em 07/12/2023 17:59 Local: UNESPAR/PROPLAN/PRO-REIT.

Inserido ao protocolo **21.377.299-6** por: **Sydnei Roberto Kempa** em: 07/12/2023 17:58.



Documento assinado nos termos do Art. 38 do Decreto Estadual nº 7304/2021.

A autenticidade deste documento pode ser validada no endereço:  
<https://www.eprotocolo.pr.gov.br/spiweb/validarDocumento> com o código:  
**e174cff85ed1f2e9e598b70ab8c6e8e4**.

**UNIVERSIDADE ESTADUAL DO PARANA  
PRÓ-REITORIA DE PLANEJAMENTO**

---

**Protocolo:** 21.377.299-6  
**Assunto:** ENCAMINHA PROPOSTA ORÇAMENTÁRIA DA UNESPAR - LOA 2024  
**Interessado:** PROPLAN  
**Data:** 07/12/2023 18:07

---

**INFORMACAO**

A Informação 033/2023 apresenta os valores orçamentários da Unespar e demais IEES com base na LEI no 20.933 de 17 de dezembro de 2021, indicando os valores de pessoal, ODC e Vinculado (Bolsa Indígena, SAS) para LOA 2024. Com base nos números apresentados a PROPLAN elaborou a PROPOSTA Orçamentária LOA 2024.

EQUIPE PROPLAN

Documento: **INFORMACAO\_2.pdf**.

Assinatura Avançada realizada por: **Sydnei Roberto Kempa (XXX.791.869-XX)** em 07/12/2023 18:07 Local: UNESPAR/PROPLAN/PRO-REIT.

Inserido ao protocolo **21.377.299-6** por: **Sydnei Roberto Kempa** em: 07/12/2023 18:07.



Documento assinado nos termos do Art. 38 do Decreto Estadual nº 7304/2021.

A autenticidade deste documento pode ser validada no endereço:  
<https://www.eprotocolo.pr.gov.br/spiweb/validarDocumento> com o código:  
**43dcf016d378ca9a59a89478b4fdb885**.

**PROTOCOLO:** 20.379.731-1

**INTERESSADO:** DEPARTAMENTO DE NORMAS E CONSOLIDAÇÃO ORÇAMENTÁRIA

**ASSUNTO:** LGU - PROJEÇÃO DA PLOA DE ACORDO COM OS PARÂMETROS E DIRETRIZES DA LEI

### **INFORMAÇÃO DGI/SETI 033/2023**

## **1. RELATÓRIO**

Em atenção ao ofício nº 1706/2023-GAB/SEFA, de 24 de abril de 2023, anexo ao Protocolo nº 20.379.731-1, prestamos as informações a respeito da Projeção de Despesas das Instituições de Ensino Superior do Paraná (IEES), previstas para 2024, de acordo com os parâmetros e diretrizes da Lei nº 20.933/21 - Lei Geral das Universidades - LGU, conforme descritivos a seguir:

## **2. FUNDAMENTOS LEGAIS**

- a) A LEI nº 20.933 de 17 de dezembro de 2021, dispõe sobre os parâmetros de financiamento das Universidades Públicas Estaduais do Paraná, estabelece critérios para a eficiência da gestão universitária e dá outros provimentos. LGU, artigos 6, 8, 9, 10, 14 e 53:

**Art. 6º** No âmbito da gestão universitária são assegurados às Universidades Públicas Estaduais competências para:

...

VII - propor o remanejamento dos recursos oriundos do Estado e das receitas próprias, inclusive rendimentos de capital, entre rubricas, programas ou categorias de despesa.

**Art. 8º** As propostas orçamentárias das Universidades Públicas Estaduais deverão prever recursos orçamentários e financeiros necessários ao pagamento de pessoal, custeio e investimentos, que garantam a exequibilidade dos parâmetros estabelecidos por esta Lei, assegurados na Lei de Diretrizes Orçamentárias. (Grifo nosso)

**Art. 9º** Na elaboração das propostas orçamentárias das Universidades Públicas Estaduais, a previsão de recursos necessários ao pagamento de despesas de pessoal terá por base a execução orçamentária do exercício anterior, os parâmetros estabelecidos nesta Lei e na Lei de Diretrizes Orçamentárias e considerará especialmente as estimativas de impactos decorrentes de:

I - promoções e progressões;

II - adicionais de tempo de serviço previstos em lei;

III - implantação de adicionais e gratificações previstos em lei;

IV - reposição salarial decorrente da data-base do funcionalismo público, conforme previsão em lei;

V - reajustes salariais ou mudanças na carreira dos docentes e agentes universitários do ensino superior público do Estado do Paraná, estabelecidos em lei.

VI - aposentadorias, exonerações e demissões.

**Parágrafo único.** Os recursos orçamentários para pagamento de pessoal das Universidades Públicas Estaduais serão previstos considerando os parâmetros desta Lei e em valor não inferior ao valor real previsto no orçamento anterior.

**Art. 10.** Na elaboração das propostas orçamentárias das Universidades Públicas Estaduais, a previsão de recursos necessários ao pagamento de despesas de custeio das atividades de ensino, pesquisa, extensão e administração observará o número de alunos equivalentes e número de trabalhadores terceirizados equivalentes por Universidade. (Grifo nosso)

**§ 1º** O conceito e a metodologia de cálculo para se estabelecer o número de alunos equivalentes e número de trabalhadores terceirizados equivalentes em cada Universidade Pública Estadual estão previstos no anexo I desta Lei e poderão ser alterados por proposição da Superintendência Geral de Ciência, Tecnologia e Ensino Superior, em conjunto com o Conselho de Reitores das Universidades Públicas Estaduais (CRUEP), mediante ato do Chefe do Poder Executivo, após avaliação prévia da Secretaria de Estado da Administração e da Previdência e da Secretaria de Estado da Fazenda.

**§ 2º** O valor mínimo anual de cada aluno equivalente e de cada trabalhador terceirizado equivalente será, respectivamente de R\$ 1.150,00 (mil cento e cinquenta reais) e R\$ 42.000,00 (quarenta e dois mil reais), sendo que eventual correção monetária deverá ser autorizada mediante decreto governamental, com prévia análise da Secretaria de Estado da Administração e Previdência e autorização pela Secretaria de Estado da Fazenda.

**§ 3º** Até o pleno enquadramento de cada Universidade Pública Estadual aos parâmetros desta Lei, a distribuição dos recursos orçamentários de custeio será definida pelas regras de transição, conforme o previsto no art. 53 desta Lei.

**§ 4º** Para fins de adequação orçamentária, os valores de ODC estabelecidos pelos parâmetros deste artigo, serão atingidos em sua plenitude em quatro anos, com a seguinte metodologia:

...

III - os valores de ODC, para o conjunto das IEES, no terceiro ano será o valor de ODC total realizado no ano de 2019, acrescido de 75 % (setenta e cinco por cento) da diferença entre o valor realizado nessa rubrica em 2019 e os valores de ODC calculados pelos parâmetros da presente Lei;

...

**§ 7º** As necessidades orçamentárias e financeiras para contratação de trabalhadores terceirizados para os Hospitais Universitários não estão inclusas nas propostas orçamentárias a que se refere o caput do presente artigo.

**Art. 14.** Os parâmetros de distribuição de cargos entre as Universidades Públicas Estaduais, estabelecidos nesta Lei, têm a finalidade exclusiva de compor o número total de cargos em cada Universidade Pública Estadual, que, no âmbito de sua autonomia didático-científica e administrativa, deverá regulamentar internamente os critérios de uso e distribuição de sua força de trabalho, assegurando o atendimento equilibrado das demandas administrativas, de ensino, pesquisa e extensão na graduação e na pós-graduação.

...

**§ 4º** Para fins de adequação orçamentária, as Universidades Públicas Estaduais que tiverem direito à contratação de docentes e de agentes universitários efetivos pelos parâmetros desta Lei deverão distribuir as vagas de concurso público a uma razão de 25% (vinte e cinco por cento) a cada ano, a contar da promulgação da presente Lei. (Grifo nosso)

**§ 5º** Até que sejam atingidas as contratações de professores efetivos no percentual de 80% (oitenta por cento) previsto para o quarto ano de vigência desta Lei, autoriza a contratação de docentes temporários acima do percentual de 20% (vinte por cento) estabelecido no art. 22 desta Lei, com a

finalidade de preencher o quantitativo da carga horária dos cargos a que cada IEES tem direito. (Grifo nosso)

**Art. 53.** Cabe à SETI e à SEAP, por meio de portaria conjunta, a definição das regras de transição a serem aplicadas para todas as Universidades até que sejam plenamente implantados os novos parâmetros de gestão propostos por esta Lei.

- b) O DECRETO nº 10.824, de 20 de abril de 2022, dispõe sobre a constituição dos códigos de vagas correspondente aos quadros próprios de Docentes e de Agentes Universitários do Sistema Estadual de Ensino Superior, vincula os cargos de docentes e de agentes universitários às Universidades Estaduais e estabelece regras de controle da lotação de pessoal, nos termos da Lei nº 20.933, de 17 de dezembro de 2021 - Lei Geral das Universidades – LGU, onde em seu artigo 2º:

**Art. 2º** Ficam lotados nas "Instituições Públicas de Ensino Superior do Paraná" - IEES os quantitativos de cargos do Sistema Estadual de Ensino Superior, de acordo com a metodologia estabelecida no art. 16 e no Anexo II da Lei nº 20.933, de 2021 - Lei Geral das Universidades - LGU, bem como os respectivos códigos de vagas correspondentes ao estabelecido pelo art. 13 do mesmo diploma.

**Parágrafo único.** A quantidade de cargos de docentes e agentes universitários do Sistema Estadual de Ensino Superior segue a lotação constante no ANEXO I.

INSTITUIÇÃO	DOC	AUS	AUM	AUO
UEL	1.448	232	493	507
UEM	1732	278	589	607
UEPG	838	135	285	294
UNIOESTE	1121	180	382	393
UNICENTRO	829	133	282	291
UENP	471	76	161	165
UNESPAR	1039	167	354	364
Sem alocação	745	134	288	142
<b>TOTAL</b>	<b>8223</b>	<b>1.335</b>	<b>2.834</b>	<b>2.763</b>

DOC: Cargos de docentes; AUS: Cargos de Agente Universitário de Nível Superior; AUM: Cargos de Agente Universitário de Nível Médio; AUO: Cargos de Agente Universitário de Nível Operacional.

- c) PORTARIA CONJUNTA SETI/SEAP No 001/2022, DE 11 DE MAIO DE 2022. Estabelece regras de transição para as Universidades Estaduais do Paraná até que sejam plenamente implantados os novos parâmetros de gestão propostos pela Lei nº 20.933/2021.

Art. 1º Estabelecer as regras de transição da LGU, de 2022 até 2025, relativas aos contratos de docentes e agentes universitários temporários, conforme segue:

I - A definição da carga horária relativa aos contratos de docentes temporários de cada IEES, para o período de 2022 a 2025, será definida anualmente pela SETI, respeitando os valores máximos constantes do Decreto no 10.824/2022 e da LGU.

....

II - As contratações de agentes universitários de nível superior e médio temporários devem ocorrer até o limite máximo de 20% dos cargos calculados a partir dos parâmetros da LGU, respectivamente em cada cargo, nos termos do Art. 23 do mesmo dispositivo legal, da seguinte forma: a contratação de Agentes Universitários por tempo determinado seguirá os ditames da legislação em vigor, observados os códigos de vaga de cada universidade.

a) A IEES que possuir menos do que 80% de agentes universitários efetivos no respectivo cargo, em relação ao total a que tem direito pelos parâmetros da LGU, poderá contratar agentes

universitários temporários na razão incremental de 5% ao ano, a contar de 2022, até o limite de 20%.

b) A IEES que possuir mais do que 80% de agentes universitários efetivos no respectivo cargo, em relação ao total a que tem direito pelos parâmetros da LGU, poderá contratar agentes universitários temporários na razão incremental anual de 25% da diferença entre o total de vagas a que tem direito e o total de agentes universitários efetivos apurados em fevereiro de 2022.

c) Na ocorrência da hipótese prevista na alínea b, a IEES pode contratar agentes universitários temporários para repor a vacância de agentes universitários efetivos, respeitando o limite percentual de 20% de temporários a que tem direito.

.....

§ 2º A SETI fica encarregada de realizar, durante o período de transição, os cálculos e expedir portarias relativas às cargas horárias de contrato de docentes temporários pelas IEES e aos quantitativos de cargos para agentes universitários temporários de nível superior e médio.

- d) PORTARIA n.º 55/2022-SETI. O Anexo 1 da Portaria estabelece os quantitativos anuais para concursos públicos de Docentes e de Agentes Universitários efetivos e para testes seletivos para Agentes Universitários a serem contratados por tempo determinado nas IEES durante o período de transição estabelecido pela LGU.

Anexo 1

Quadro 1. Quantitativo de cargos de Docentes efetivos para concurso público no período de transição de quatro anos, por IEES.

IEES / DOCENTES EFETIVOS	2022	2023	2024	2025	TOTAL
UEL	0	0	0	0	0
UEM	70	70	70	69	279
UEPG	1	1	1	0	3
UNIOESTE	0	0	0	0	0
UNICENTRO	32	32	32	29	125
UENP	32	32	32	31	127
UNESPAR	61	61	61	58	241
<b>TOTAL</b>	<b>196</b>	<b>195</b>	<b>195</b>	<b>187</b>	<b>775</b>

Quadro 2. Quantitativo de cargos de Agentes Universitários de Nível Superior efetivo, AUS, para concurso público no período de transição de quatro anos, por IEES.

IEES \ AUS	2022	2023	2024	2025	TOTAL
UEL	0	0	0	0	0
UEM	6	6	6	4	22
UEPG	8	8	8	7	31
UNIOESTE	25	25	25	23	98
UNICENTRO	7	7	7	7	28
UENP	13	13	13	13	52
UNESPAR	29	29	29	27	114
<b>TOTAL</b>	<b>88</b>	<b>88</b>	<b>88</b>	<b>81</b>	<b>345</b>



Quadro 3. Quantitativo de cargos de Agentes Universitários de Nível Médio efetivo, AUM, para concurso público no período de transição de quatro anos, por IEES.

IEES \ AUM	2022	2023	2024	2025	TOTAL
UEL	0	0	0	0	0
UEM	8	8	8	8	32
UEPG	0	0	0	0	0
UNIOESTE	34	34	34	32	134
UNICENTRO	39	39	39	38	155
UENP	19	19	19	19	76
UNESPAR	57	57	57	57	228
<b>TOTAL</b>	<b>157</b>	<b>157</b>	<b>157</b>	<b>154</b>	<b>625</b>

Quadro 4. Quantitativo de cargos de Agentes Universitários de Nível Superior, ATS, para contratação por tempo determinado, por teste seletivo, no período de transição de quatro anos, por IEES.

IEES \ ATS	2022	2023	2024	2025	TOTAL
UEL	0	0	0	0	0
UEM	14	14	14	13	55
UEPG	7	7	7	6	27
UNIOESTE	9	9	9	9	36
UNICENTRO	7	7	7	5	26
UENP	4	4	4	3	15
UNESPAR	9	9	9	6	33
<b>TOTAL</b>	<b>50</b>	<b>50</b>	<b>50</b>	<b>42</b>	<b>192</b>

Quadro 5. Quantitativo de cargos de Agentes Universitários de Nível Médio, ATM, para contratação por tempo determinado, por teste seletivo, no período de transição de quatro anos, por IEES.

IEES \ ATM	2022	2023	2024	2025	TOTAL
UEL	8	8	8	6	30
UEM	30	30	30	27	117
UEPG	5	5	5	2	17
UNIOESTE	19	19	19	19	76
UNICENTRO	14	14	14	14	56
UENP	8	8	8	8	32
UNESPAR	18	18	18	16	70
<b>TOTAL</b>	<b>102</b>	<b>102</b>	<b>102</b>	<b>92</b>	<b>398</b>

### 3. PROJEÇÃO DE DESPESAS DAS INSTITUIÇÕES DE ENSINO SUPERIOR DO PARANÁ, PREVISTAS PARA 2024 - RELATIVA ÀS ATIVIDADES DE ENSINO, PESQUISA E EXTENSÃO

#### 3.1 OUTRAS DESPESAS DE CUSTEIO - ODC

No cálculo do valor da ODC por universidade para o ano de 2024, conforme apresentado no Quadro 6, foram consideradas as diretrizes estabelecidas no artigo 10 da LGU. Esse cálculo

envolve a determinação do número de alunos equivalentes e o número de trabalhadores terceirizados equivalentes por IEES, que são então multiplicados pelos valores de R\$ 1.150,00 (mil cento e cinquenta reais) e R\$ 42.000,00 (quarenta e dois mil reais), respectivamente. O valor da ODC é obtido ao somar os montantes totais atribuídos a cada aluno equivalente e a cada trabalhador terceirizado. Após essa etapa, é aplicado no cálculo o critério de transição estabelecido pela LGU e pela Resolução conjunta nº 01/22 SEAP/SETI. Esses critérios estão detalhados na planilha de cálculo presente no anexo 1, e são utilizados para ajustar o valor final da ODC de acordo com as determinações específicas da legislação vigente.

A SETI solicitou por meio do protocolo 20.425.524-5 o reajuste no valor do aluno equivalente e trabalhador terceirizado equivalente pelo IPCA (Índice Nacional de Preços ao Consumidor Amplo) relativo ao ano de 2022, que é o índice mais utilizado para a atualização monetária e se trata da taxa oficial da inflação que fechou o ano de 2022 com alta de **5,79%**, segundo dados divulgados pelo IBGE. Assim, o valor do aluno equivalente e trabalhador terceirizado equivalente, para fins de projeção do orçamento de 2024, foram alterados, respectivamente, de R\$ 1.150,00 e R\$42.000,00 para **R\$ 1.216,59** e **R\$ 44.431,80**.

**Quadro 6. Distribuição de ODC entre as IEES – Projeção 2024.**

DISTRIBUIÇÃO DA ODC ENTRE AS IEES - REGRA DE TRANSIÇÃO (inciso III art. 10 da LGU)								
DESCRIÇÃO	UEL	UEM	UEPG	UNIOESTE	UNICENTRO	UENP	UNESPAR	TOTAL
<b>TOTAL - ODC (1)</b> (Com a correção pelo IPCA)	<b>34.360.859</b>	<b>37.848.084</b>	<b>18.992.114</b>	<b>28.030.918</b>	<b>23.519.026</b>	<b>15.013.430</b>	<b>28.410.642</b>	<b>186.175.074</b>

Fonte: Dados para cálculo foram fornecidos pelas IEES e encaminhados via protocolo para a SETI - Base Maio/23.

Observação: A memória de cálculo consta do anexo 1.

No quadro 7, ainda no item custeio, constam os valores destinados ao pagamento relativo ao SAS, Bolsas Indígenas e Residências Médicas que foram informados pelas IEES.

**Quadro 7. Recursos destinados às IEES – SAS, Bolsas Indígenas e Res. Médicas – Projeção 2024.**

DESPESAS ESPECIAIS	UEL	UEM	UEPG	UNIOESTE	UNICENTRO	UENP	UNESPAR	TOTAIS
Pagamento de SAS	6.634.176	4.500.000	2.000.004	2.306.258	1.564.551	306.619	1.067.534	<b>18.379.143</b>
Pagamento de BOLSAS INDÍGINAS	772.874	850.000	480.000	852.750	610.875	1.007.247	560.178	<b>5.133.924</b>
Bolsas Residências Médicas	5.094.836	2.400.000	-	-	75.600	-	-	<b>7.570.436</b>
<b>TOTAIS - ODC (2)</b>	<b>12.501.886</b>	<b>7.750.000</b>	<b>2.480.004</b>	<b>3.159.008</b>	<b>2.251.026</b>	<b>1.313.866</b>	<b>1.627.712</b>	<b>31.083.503</b>

Observação: A memória de cálculo consta do anexo 2.

No Quadro 8, são apresentados o valor total em ODC por IEES, que é composto pela soma dos valores referentes ao aluno equivalente e ao trabalhador terceirizado equivalente (ODC 1), juntamente com a ODC (2) relacionada ao SAS, Bolsas Indígenas e Residências Médicas.

Quadro 8. Totais de Outras Despesas de Custeio.

TOTAIS	UEL	UEM	UEPG	UNIOESTE	UNICENTRO	UENP	UNESPAR	TOTAIS
TOTAIS - ODC (1 + 2)	46.862.745	45.598.084	21.472.118	31.189.926	25.770.053	16.327.296	30.038.354	217.258.577

### 3.2 PAGAMENTO DE PESSOAL - ENSINO

#### 3.2.1 Previsão orçamentária para contratação de Pessoal em 2024 - base LGU.

Foram realizados, em separado, os cálculos relativos às contratações de pessoal em função da implantação da LGU, para 2024. Nos cálculos estão consideradas as contratações adicionais autorizadas pela LGU para Docentes efetivos e Agentes Universitários efetivos e temporários, bem como as contratações decorrentes de vacâncias. No caso de docentes temporário fez se a conta da totalidade a ser contratada no ano de 2024, neste caso, observa-se uma redução no montante de carga horária a ser contratada em função da contratação de docentes efetivos. O resultado está expresso no quadro 9.

Quadro 9. Recursos destinados ao pagamento de pessoal a ser contratado em 2024 de acordo com os parâmetros da LGU.

1	PESSOAL EFETIVO	UEL	UEM	UEPG	UNIOESTE	UNICENTRO	UENP	UNESPAR	TOTAIS
1.1	Orçamento para contratação de Pessoal Efetivo em 2024	11.579.455	48.947.070	5.507.787	6.409.141	19.431.188	20.938.967	44.255.277	157.068.884
1.2	Encargos	3.151.326	10.141.982	1.127.722	1.699.085	4.378.694	4.480.669	9.571.480	34.550.960
1.3	Promoções e progressões em 2024	-	-	-	-	-	-	-	-
1.4	Aposentadorias, exonerações e demissões	-	-	-	-	-	-	-	-
1.5	<b>TOTAIS</b>	<b>14.730.781</b>	<b>59.089.052</b>	<b>6.635.510</b>	<b>8.108.226</b>	<b>23.809.882</b>	<b>25.419.636</b>	<b>53.826.758</b>	<b>191.619.844</b>
2	PESSOAL TEMPORÁRIO								
2.1	Orçamento para pagamento de Pessoal Temporário em 2023	26.084.102	44.901.644	18.151.651	25.697.376	22.836.297	13.644.514	30.975.911	182.291.495
2.2	Encargos	5.482.514	9.423.590	3.810.763	5.391.649	4.793.168	2.863.128	6.500.105	38.264.917
2.3	Aposentadorias, exonerações e demissões	644.277	1.109.071	448.346	634.725	564.057	337.019	765.105	4.502.600
2.4	Prot.19.149.649-3	3.315.257							3.315.257
2.5	<b>TOTAIS</b>	<b>35.526.151</b>	<b>55.434.305</b>	<b>22.410.760</b>	<b>31.723.751</b>	<b>28.193.521</b>	<b>16.844.662</b>	<b>38.241.121</b>	<b>228.374.269</b>

Memória de cálculo: Anexo 3.

#### 3.2.2 Previsão orçamentária para contratação de Pessoal em 2023 – UEL, com base no artigo 53 da LGU (Protocolo 19.149.649-3), mediante aprovação governamental.

Inclusão da previsão orçamentária para pagamento de Agentes Universitários temporários para atuar em órgãos suplementares (clínicas e escritórios) de prestação de serviços à comunidade no valor de R\$ 3.315.257. A solicitação de autorização governamental para essas contratações

esta tramitando por meio do processo 19.149.649-3, com base no disposto no parágrafo único do Art. 53 da LGU. "...prestação de serviços assistenciais das universidades em suas clínicas e escritórios..." Este processo está atualmente na SEAP/CPS.

### 3.2.3 Previsão orçamentária para pagamento de Pessoal em 2024.

A projeção orçamentária para pagamento de pessoal efetivo em 2024 foi elaborada pelas IEES com os adicionais de impacto do "crescimento vegetativo" (Promoções e progressões em 2023, Adicionais de tempo de serviço previstos em lei e Implantação de adicionais e gratificações previstos em lei). A memória de cálculo foi fornecida pelas IEES e constam nos protocolos encaminhados para a SETI.

O quadro 10 apresenta os valores da projeção orçamentária das IEES, já adicionados dos recursos necessários para as contratações de pessoal efetivo em 2024 (item 1.2). De igual forma, constam os valores necessários para a contratação de pessoal temporário em 2024, incluindo docentes e agentes universitários temporários (item 2).

Quadro 10. Resumo dos valores da projeção para pagamento de pessoal efetivo e temporário em 2024.

1	PESSOAL EFETIVO <sup>1,2</sup>	UEL	UEM	UEPG	UNIOESTE	UNICENTRO	UENP	UNESPAR	TOTAIS
1.1	Pagamento de Pessoal - 2024	543.481.428	642.231.651	249.413.699	374.354.935	208.917.067	83.268.345	175.026.581	2.276.693.706
1.2	Contratação de Pessoal para 2024 autorizados pela LGU	14.730.781	59.089.052	6.635.510	8.108.226	23.809.882	25.419.636	53.826.758	191.619.844
1.3	Promoções e progressões em 2023	4.707.400	7.542.647	1.851.170	1.216.444	2.673.882	2.082.550	5.090.031	25.164.125
1.4	Adicionais de tempo de serviço previstos em lei	2.346.887	3.017.059	79.914	1.086.229	718.000	515.746	966.664	8.730.500
1.5	Implantação de adicionais e gratificações previstos em lei	-	754.265	2.357.248	574.684	2.677.678	584.927	1.220.820	8.169.622
1.6	Aposentadorias, exonerações e demissões	-	-	-	-	929.999	977.728	975.000	2.882.727
1.7	<b>SUBTOTAL (1)</b>	<b>565.266.496</b>	<b>712.634.674</b>	<b>260.337.541</b>	<b>385.340.518</b>	<b>239.726.508</b>	<b>112.848.932</b>	<b>237.105.854</b>	<b>2.513.260.523</b>
2	<b>PESSOAL TEMPORÁRIO</b>								
2.1	<b>SUBTOTAL (2)</b>	<b>35.526.151</b>	<b>55.434.305</b>	<b>22.410.760</b>	<b>31.723.751</b>	<b>28.193.521</b>	<b>16.844.662</b>	<b>38.241.121</b>	<b>228.374.269</b>
<b>TOTAL (1+2)</b>		<b>600.792.647</b>	<b>768.068.979</b>	<b>282.748.301</b>	<b>417.064.269</b>	<b>267.920.029</b>	<b>129.693.594</b>	<b>275.346.974</b>	<b>2.741.634.792</b>

<sup>1</sup>Dados fornecidos pelas IEES; <sup>2</sup>Orçamento elaborado de acordo com os Artigos 8º, 9º e 10 da LGU.

Observação: A memória de cálculo consta do anexo 2.

#### 4. PROJEÇÃO ORÇAMENTÁRIA PARA OS HOSPITAIS UNIVERSITÁRIOS

A projeção orçamentária para os Hospitais Universitários (HU's) consta do quadro 11 e foi proposta pelas respectivas IEES.

Quadro 11. Projeção orçamentária 2024 dos Hospitais Universitários.

IEES	PESSOAL	ODC	ODC ESPECIAL	TOTAL
UEL	329.275.047	136.784.700	17.984.300	<b>484.044.047</b>
UEPG	6.000.000	125.000.000	3.000.000	<b>134.000.000</b>
UEM	170.921.927	82.015.000	3.876.334	<b>256.813.261</b>
UNIOESTE	194.100.198	88.885.016	13.188.727	<b>296.173.941</b>
<b>TOTAL</b>	<b>700.297.171,58</b>	<b>432.684.716,00</b>	<b>38.049.361,18</b>	<b>1.171.031.248,76</b>

\* Dados fornecidos pelas IEES.

#### 5. CONSIDERAÇÕES FINAL

Salienta-se que os valores da projeção orçamentária do quadro de pessoal efetivo de 2024 e os dados necessários para o cálculo do aluno equivalente e trabalhador terceirizado equivalente foram informados pelas IEES e constam nos protocolos encaminhados a SETI (Quadro 12). Portanto, o presente documento apresenta a análise detalhada conforme estabelecido pela LGU, incluindo os impactos decorrentes das contratações de servidores efetivos e temporários, bem como o orçamento relacionado à ODC e hospitais universitários.

Quadro 12. Numero dos protocolos encaminhados para a SETI relacionados às projeções orçamentarias para 2024.

UEL	UEM	UEPG	UNIOESTE	UNICENTRO	UENP	UNESPAR
20.428.440-7	20.428.499-7	20.428.499-7	20.428.646-9	20.428.715-5	20.430.006-2	20.430.036-4

O quadro 13 apresenta o impacto da LGU na projeção de contratação de pessoal para 2024. O valor estimado para a contratação de pessoal efetivo reflete as vagas autorizadas para concurso público pela LGU, que ainda não foram preenchidas até maio de 2023, levando em consideração os anos de 2022, 2023, as vagas autorizadas para 2024 e as vacâncias no período, ou seja, a soma de todas as vagas autorizadas pela LGU, que resulta em um montante de R\$ 190.639.074. Além disso, cabe informar que a contratação de pessoal efetivo implica na redução da contratação de pessoal temporário, como no caso dos docentes temporários. Isso resulta em uma diminuição projetada de R\$ 66.067.477 para o ano de 2024. Dessa forma, o impacto total no terceiro ano de implementação da LGU nas despesas relacionadas à contratação de pessoal será de R\$ 125.552.368.

No Quadro 14, é apresentado o resumo geral da projeção de pagamento de pessoal e ODC para o ano de 2024, organizado por Instituição Estadual de Ensino Superior, em conformidade com as diretrizes estabelecidas pela LGU, conforme solicitado pelo ofício nº 1706/2023-GAB/SEFA.

Quadro 13. Impacto da LGU na projeção de pagamento de pessoal para 2024.

Descrição	UEL	UEM	UEPG	UNIOESTE	UNICENTRO	UENP	UNESPAR	TOTAIS
Projeção de contratação de Pessoal Efetivo para 2024 (1)	14.730.781	59.089.052	6.635.510	8.108.226	23.809.882	25.419.636	53.826.758	191.619.844
Projeção de Pessoal temporário para 2024 (2)	35.526.151	55.434.305	22.410.760	31.723.751	28.193.521	16.844.662	38.241.121	228.374.269
Projeção de pessoal temporário para 2023 (3)	39.865.416	75.387.412	37.196.088	30.934.214	33.852.957	27.124.417	50.081.242	294.441.746
Pessoal Temporário - IMPACTO PARA 2024 (4)	-4.339.266	-19.953.107	-14.785.328	789.537	-5.659.436	-10.279.755	-11.840.121	-66.067.477
<b>IMPACTO DA LGU PARA 2024 (1+4)</b>	<b>10.391.516</b>	<b>39.135.945</b>	<b>-8.149.819</b>	<b>8.897.762</b>	<b>18.150.446</b>	<b>15.139.881</b>	<b>41.986.637</b>	<b>125.552.368</b>

(1) Impacto referente à contratação de pessoal efetivo. (Docentes e Agentes) em 2024;

(2) Projeção de pagamento de pessoal temporário (Docentes e Agentes) autorizados para serem contratados em 2024;

(3) Projeção de pagamento de pessoal temporário (Docentes e Agentes) contratados em 2023.

Quadro 14. Resumo geral da projeção de pagamento de pessoal e ODC para 2024.

Descrição	UEL	UEM	UEPG	UNIOESTE	UNICENTRO	UENP	UNESPAR	TOTAIS
Pagamento de Pessoal	600.792.647	768.068.979	282.748.301	417.064.269	267.920.029	129.693.594	275.346.974	<b>2.741.634.792</b>
ODC	46.862.745	45.598.084	21.472.118	31.189.926	25.770.053	16.327.296	30.038.354	<b>217.258.577</b>
Investimento	-	-	-	-	-	-	-	-
<b>TOTAIS</b>	<b>647.655.392</b>	<b>813.667.063</b>	<b>304.220.419</b>	<b>448.254.195</b>	<b>293.690.082</b>	<b>146.020.890</b>	<b>305.385.328</b>	<b>2.958.893.368</b>

Atenciosamente,

Curitiba, datado e assinado eletronicamente

Carlos Henrique Boscardin Nauiack  
 DGI / SETI

Documento: **INFORMACAO\_33\_2023\_PROJORC2024IEES.pdf**.

Assinatura Avançada realizada por: **Sydnei Roberto Kempa (XXX.791.869-XX)** em 07/12/2023 18:07 Local: UNESPAR/PROPLAN/PRO-REIT.

Inserido ao protocolo **21.377.299-6** por: **Sydnei Roberto Kempa** em: 07/12/2023 18:02.



Documento assinado nos termos do Art. 38 do Decreto Estadual nº 7304/2021.

A autenticidade deste documento pode ser validada no endereço:  
<https://www.eprotocolo.pr.gov.br/spiweb/validarDocumento> com o código:  
**477bca97d3a3de8c2576e39e033943d4**.